

3rd JUNE

2023



ISOC
INTERNATIONAL
SCIENTIFIC
ONLINE
CONFERENCES

zenodo

OpenAIRE



digital
object
identifier

OPEN  ACCESS

NETHERLANDS

INTELLECTUAL EDUCATION
TECHNOLOGICAL SOLUTIONS
AND INNOVATIVE DIGITAL TOOLS



info.interonconf@mail.ru

www.interonconf.org



ISOC
INTERNATIONAL
SCIENTIFIC
ONLINE
CONFERENCES



INTELLECTUAL EDUCATION TECHNOLOGICAL SOLUTIONS AND INNOVATIVE DIGITAL TOOLS

International scientific-online conference

Part 18

JUNE 3rd

COLLECTIONS OF SCIENTIFIC WORKS

AMSTERDAM 2023



INTELLECTUAL EDUCATION TECHNOLOGICAL SOLUTIONS AND INNOVATIVE DIGITAL TOOLS: a collection of scientific works of the International scientific online conference (3rd June , 2023) – Netherlands, Amsterdam : "CESS", 2023. Part 18– 213p.

Chief editor:

Candra Zonyfar - PhD Universitas Buana Perjuangan Karawang, Indonesia Sunmoon University, South Korea.

Editorial board:

Martha Merrill - PhD Kent State University, USA

David Pearce - ScD Washington, D.C., USA

Emma Sabzalieva - PhD Toronto, Canada

Languages of publication: русский, english, қазақша, о'zbek, limba română, кыргыз тили, Հայերեն....

The collection consists of scientific researches of scientists, graduate students and students who took part in the International Scientific online conference.

"INTELLECTUAL EDUCATION TECHNOLOGICAL SOLUTIONS AND INNOVATIVE DIGITAL TOOLS". Which took place in Amsterdam on June 3rd, 2023.

Conference proceedings are recommended for scientists and teachers in higher education establishments. They can be used in education, including the process of post - graduate teaching, preparation for obtain bachelors' and masters' degrees. The review of all articles was accomplished by experts, materials are according to authors copyright. The authors are responsible for content, researches results and errors.

© "CESS", 2023
© Authors, 2023

TABLE OF CONTENTS

<p>Bo'ronova shaxrizoda Komiljon qizi Abloqulova Gulina Normamat qizi Sarifova Durdona Oybek qizi Abdulhamidova Sevara Umidjon qizi QISHLOQ XO'JALIGIDA BOZOR IQTISODIYOTI SHAROITIDA TURLI MULKCHILIK SHAKLLARINI BARPO ETISHNING ZARURLIGI</p>	8
<p>Ramazonov Nabijon Eshchanov Ruzumboy Vafa Masharipov Ataullayev Zokir DEVELOPMENT OF CONCEPTS OF SUSTAINABLE DEVELOPMENT IN CHEMISTRY CLASSES</p>	12
<p>Mo'siddinova O'g'iloy XAYRIDDIN SULTONNING HIKOYALARIDA PORTRET</p>	14
<p>Рузиматова Кумушой Далилжон кизи Давлятова Гульчехра Насыровна СПЕЦИФИКА И ФУНКЦИОНИРОВАНИЕ ТРОП В РИТОРИЧЕСКОЙ РЕЧИ</p>	18
<p>Musurmonova Shahnoza Rahmatillayevna TA'LIM MUASSASALARI RAHBARLARINING BOSHQARUV FAOLIYATINI ILMIY ASOSIDA TASHKIL ETISHDA INNOVATSION YONDASHUV</p>	21
<p>H. Jo'rayev Sharabiddinova Xavoxon SHOH VA SHOIR SHAXSIYATI</p>	26
<p>Radjabova M.Sh Khafizov Sh.F Abdullaev I.K Avazbekov M.A TITLE: MITIGATING COMMON CHALLENGES IN ENSURING INFORMATION SECURITY OF RADIO NAVIGATION SYSTEMS</p>	29
<p>Radjabova M.Sh Hafizov Sh.F Abdullayev I.K Avazbekov M.A HUQUQNI MUXOFAZA QILISH ORGANLARINING KIBERXAVFSIZLIKNI OLDINI OLISHDAGI O'RNI</p>	33
<p>Раджабова М.Ш Хафизов Ш.Ф Абдуллаев И.К Авазбеков М.А ОСОБЕННОСТИ ЗАЩИТЫ ИНФОРМАЦИИ В РАДИОНИВИГАЦИОННЫХ СИСТЕМАХ, ПРИМЕНЯЕМЫХ В АВИАЦИОННОЙ ТЕХНИКЕ</p>	40
<p>Nurmurodova Munisa Azamat qizi MINERAL SUVLARDAGI ORGANIK MADDALARNING TARKIBI HAQIDA YANGI MA'LUMOTLAR</p>	44
<p>Ganiev Abdurashid Ganievich KEY INDICATORS OF THE QUALITY OF LIFE OF ADOLESCENTS WITH BRONCHIAL ASTHMA</p>	47
<p>Салохиддинова Рушана Нурматова Феруза Бахтияровна ЭЛЕКТРИЧЕСКАЯ СТИМУЛЯЦИЯ МОЗГА НЕЙРОСТИМУЛЯТОРЫ</p>	51
<p>Juraev Dilmurot Mukhtorovich ANALYSIS OF THE NEW LEGISLATION OF THE REPUBLIC OF UZBEKISTAN ON</p>	53

ALTERNATIVE RESOLUTION OF DISPUTES ARISING FROM ADMINISTRATIVE AND PUBLIC LEGAL RELATIONS	
Маматкармов Сардорбек Дилшод ўғли ҚОНУНИЙ КУЧГА КИРМАГАН СУД ҲУКМИ ВА АЖРИМИНИ ҚАЙТА КЎРИШДА ПРОКУРОР ИШТИРОКИНИНГ ҲУКУҚИЙ АСОСЛАРИ	59
Alisher Rakhmatullaev IMPROVEMENT OF THE PROSECUTOR'S CONTROL OVER THE ENFORCEMENT OF LABOR PROTECTION LEGISLATION	66
Bo`riyeva Gulnoza ANALYSIS OF SEVERAL TYPES OF AUTHOR'S PURPOSE IN "FAHRENHEIT 451" BY RAY BRADBURY	71
Mizrobova Vazira ANALYSIS OF RAY BRADBURY'S FAHRENHEIT 451	75
Karamatova Zarina Fatilloyevna ELEGY AND TYPES	79
Razzakova O'g'iloy MAIN PROBLEMS OF EDUCATION IN UZBEKISTAN	82
Жумаева З.Ж. ОЦЕНКА СОСТОЯНИЯ ДИАГНОСТИКИ И ЛЕЧЕНИЯ АЛЛЕРГИЧЕСКОГО РИНИТА У ДЕТЕЙ ШКОЛЬНОГО ВОЗРАСТА	86
Jo'rayeva Dilshunos Xayrullo qizi PLASTMASSALARNI TUZILISHI VA QO'LLANILISHINI O'RGANISHDA ZAMONAVIY AXBOROT TEXNOLOGIYALARIDAN FOYDALANISHNING SAMARADORLIGI	91
Исламова Зарифа Усмоновна ЗАХИРИДДИН БАБУР - ПАТРИОТ, ПОЛИТИК И ПОЭТ	94
Mullajonov Bakhodirjon Arabboyevich CREATION OF LOGO DESIGN IN COMPUTER GRAPHICS	97
Файзуллаев Наврузбек РАЗРАБОТКА ТЕХНИЧЕСКИХ МЕРОПРИЯТИЙ ПО СНИЖЕНИЮ ПОЖАРООПАСНОСТИ НА ОПАСНЫХ ПРЕДПРИЯТИЯХ	99
Файзуллаев Наврузбек Эркин угли Камилов Хасан Мирзахитович ТЕМИР ЙЎЛ ТРАНСПОРТИ ҲАРАКАТЛАНУВЧИ ТАРКИБИДА ЁНГИНИ БОШЛАНГИЧ БОСҚИЧДА ОЛДИНИ ОЛИШ	105
Sherali Baratovich Ochilov Khudaiberdieva Aisha Kurbanovna Ubaytova Mohitabon DIFFERENTIAL METHOD FOR FORECASTING LABOR RESOURCES BASED ON CORRELATION MODELS	108
Sh. Karimov G. Jo'rayeva J. Jo'rayev DAVLATLARARO MUNOSABATLARNING VIRTUAL KOMMUNIKATIV AXBOROT MAKONLARINI YARATISH	114
Choriyeva Asila Alisher qizi G'ARBNI HAYRATDA QOLDIRGAN BUYUK SOHIBQIRON AMIR TEMUR	117
Choriyeva Asila Alisher qizi QADIMIY ASOTIR VA ERTAKLARDA ANIMALISTIKA JANRI	120
Кулдашев Фарид Гулом ўғли ИҚТИСОДИЁТНИНГ РАҚОБАТБАРДОШЛИГИНИ ОШИРИШДА ХОРИЖИЙ ИНВЕСТИЦИЯЛАРНИНГ АҲАМИЯТИ	124
Yoqubjonova Diyora Uchqunovna INGLIZ TILI O'QITISHNING INNOVATSION METODIKASI	127
Парпиева Одинахан Рахмановна	131

Хайриллоев Холдорбек Ихтиёржонович АКТИВНЫЕ МЕТОДЫ ОБУЧЕНИЯ С ИСПОЛЬЗОВАНИЕМ УЧЕБНЫХ ИГР И СИМУЛЯЦИОННЫХ ТЕХНОЛОГИЙ В ПОДГОТОВКЕ ВРАЧЕЙ	
А.Нурмухамеджанов ЁШ ВА БАРКАМОЛ АВЛОДНИНГ ТАРБИЯСИДА ХАЛҚ ҚЎШИҚЛАРИНИНГ ЎРНИ	136
И.И.Акрамов В.Б. Умарова ПОСЛОВИЦЫ И ПОГОВОРКИ КАК ОСНОВА КОММУНИКАТИВНЫХ ФРАЗЕОЛОГИЧЕСКИХ ЕДИНИЦ	143
Umurova Khushvakt Hakimovna MAIN PROBLEMS IN TEACHING LINGUISTIC TERMS	148
Халлиева Наргиза Розиковна Халилова Гулноза Расуловна РАҚАМЛИ ИҚТИСОДИЁТ ШАРОИТИДА ХИЗМАТ КЎРСАТИШ ВА ТУРИЗМ СОҲАСИДА ИҚТИСОДИЙ САМАРАДОРЛИКНИ ОШИРИШ ЙЎЛЛАРИ	155
Nazokat Ismoilova Shuhratjon qizi YANGI O'ZBEKISTON TARAQQIYOT STRATEGIYASINING XOTIN-QIZLAR SIYOSIY FAOLLIGINI OSHIRISHDAGI O'RNI	162
Avvalbekova Dildora Hoshimjon qizi INGILIZ TILIDA KOP FOYDALANILADIGAN IBORALAR , ULARNING O'ZBEK TILLARIDAGI TARJIMASI VA MUQOBIL VARIANTI	164
Tursunova Sarvinoz Obidjon kizi LINGUOPOETIC ISSUES IN CREATING THE IMAGE OF THE SERVANT WOMAN IN ENGLISH LITERATURE	167
Xoldorova Iroda Valijonova Xomidjonova Guli Karimberdi qizi QADRIYAT G'OYASI VA UNING FALSAFADAGI RIVOJI	170
Aliyeva Sarvinoz Abbosjon qizi Mahmudova Barnoxon Karimberdi qizi INGLIZ TILIDA MEHNAT BILAN BOG 'LIQ BAYRAM NOMLARI	176
Умурзокова Хусния Абдурашид кизи ХУҚУҚИЙ ТАРҒИБОТ	182
Sh.I. Mamatojiyev Yursunova Sh. E. ORALIQ EKIN: TUPROQ UNUMDORLIGI VA IQTISODIY SAMARADORLIK	188
Мустакимова Кундуз Собировна Пайзиматов Мухаммадқодир Ильхамджанович РАЗВИТИЕ САМОСТОЯТЕЛЬНОСТИ СТУДЕНТОВ В УСЛОВИЯХ ДИСТАНЦИОННОГО ОБУЧЕНИЯ	192
Пардаев Абдулла Соат угли Ибрагимов Акрам Жавлиевич КУХИТАНГ БИОГЕОГРАФИК РАЙОН ФЛОРАСИДА ТАРҚАЛГАН (ASTERACEAE) ОИЛАСИНИНГ ТУРКУМ ТУРЛАРИ	198
Khomidzhanov Umidzhan Tolibzhonovich ANALYSIS OF SOCIOLOGICAL RESEARCH ON THE DEVELOPMENT OF HUMAN CAPITAL IN THE UZBEK SYSTEM OF SCHOOL EDUCATION	205
G'ulomova Shaxlo Baxtiyor qizi BOZOR MEKANIZMINING ASOSIY QISMLARIDAN BIRI-NARX VA NARXNING TURLARI	211
G'.Xolmurodov S.Eshdavlatova O'ZBEKISTONDA "YOSHLARGA OID DAVLAT SIYOSATI"NING O'ZIGA XOS XUSUSIYATALARI	214
Mamadaliyeva Xurshida Shaydullayevna BOSHLANG'ICH SINFLAR O'QUVCHILARINING NUTQINI RIVOJLANTIRISHDA TEZ AYTISH	219



VA TOPISHMOQLARNING O'RNI, ULARNI INNOVATSION O'RGATISH USULLARI	
Султанов Хабибулло Матмусаевич ЗНАЧЕНИЕ ЗНАНИЯ РУССКОГО ЯЗЫКА В СОВРЕМЕННЫЙ ПЕРИОД	224
Фёдорова Лариса Ивановна ВНЕАУДИТОРНАЯ РАБОТА ПРИ ОБУЧЕНИИ РКН: ОСНОВНЫЕ ТРЕБОВАНИЯ И РЕКОМЕНДАЦИИ	227
Xajiyeva Madinaxan Ravshanbekovna KRIMINAL JURNALISTIKA: JANR VA XUSUSIYATLAR	230
Mirzaev Jamshid Turdalievich PSYCHOLOGICAL ASPECTS OF INFLUENCE OF THE INTERNET - COMMUNICATION ON THE SOCIAL BEHAVIOR OF THE YOUTH	233
Ergasheva Ra`no ENG OG`IR GUNOH	241
Xaitova Nodira Paxretdinovna MUSIQA DARSLARIDA MUSIQA SAVODI O'RGATISH METODIKASI	243
Abduqodirova Nozima Akmal qizi ABDULLA ORIPOVNING "O'ZBEKISTON" QASIDASI	247
Toshev Sh.E Jabborov I.R KICHIK QUVVATLI MIKRO GESLARDA SINXRON GENERATORLARNI QO`LLASH	249
Erkaboyeva Dilobarxon Qosimjon qizi O`QUVCHILARNI O`ZINI JONIZGA QASD QILISHINI OLDINI OLISHNI PSIXOLOGIK O`RGANISH	257
To`raqulov Latif Rustam o`g`li QUYOSH FOTOELEKTRIK STANSIYALARI TURLARI VA ULARNING AHAMIYATI	261
Пайзиматов Мухаммадкодир Ильхамджанович Мустакимова Кундуз Собировна РАЗВИТИЕ САМОСТОЯТЕЛЬНОСТИ СТУДЕНТОВ В УСЛОВИЯХ ДИСТАНЦИОННОГО ОБУЧЕНИЯ	264
Turaev Sherzod Gulboy ugli DESCRIPTION OF AGRICULTURE IN THE SURKHAN OASIS IN THE RESEARCHES OF B.KH. KARMISHEVA	270
N.A.Rasulova OMMAVIY AXBOROT VOSITALARI MATERIALLARI TARJIMASIDA LISONIY SHAXS TUSHUNCHASINING AHAMIYATI	274
Ortiqova Shahlo Maxmud qizi YOSHLARDA XORIJIY TILDA BILIM VA KO`NIKMALARINI SHAKLLANTIRISH	277
Убайдуллаева Нилуфар ТИБОҚ МИҚОБАЛАНИНГ БАЛОГАТ ИЛМИДА ТУТГАН УРНИ	279
Boboxo`jayev Ilhom Sultonovich TABIAT UNSURLARIGA NISBATAN EHTIYOTKORONA MUNOSABAT VA ULARNI E`ZOZLASH BILAN BOG`LIQ DINIY-EKOLOGIK QARASHLAR	281

QISHLOQ XO'JALIGIDA BOZOR IQTISODIYOTI SHAROITIDA TURLI MULKCHILIK SHAKLLARINI BARPO ETISHNING ZARURLIGI

Bo'ronova shaxrizoda Komiljon qizi
Abloqulova Gulina Normamat qizi
Sarifova Durdona Oybek qizi
Abdulhamidova Sevara Umidjon qizi

Annotatsiya: *Mulk, uning mohiyati va jamiyat iqtisodiy tizimida egallagan mavqei borasidagi masalalar iqtisodiy nazariya fanining asosiy muammolaridan biri hisoblanadi. Ushbu masalaga iqtisodiy adabiyotlarda yetarlicha e'tibor qaratilgan bo'lsada, ammo mulkchilik munosabatlariga oid bir qator muammolar mavjud bo'lib, ular atroflicha tadqiq etishni taqozo etadi. Bu ayniqsa, MDH mamlakatlarida, jumladan, O'zbekiston Respublikasining bozor iqtisodiyotiga o'tishi va shu asosda mulkchilik munosabatlarini tubdan isloh etish sharoitida dolzarb ahamiyat kasb etadi.*

Kalit so'zlar: *mulk, bozor iqtisodoti, ishlab chiqarish, ijtimoiy hayot, qaror, qonunlar, iqtisodiy ahamiyat.*

Abstract: *Issues regarding property, its nature and its position in the economic system of society are one of the main problems of the science of economic theory. Although this issue has received sufficient attention in the economic literature, there are a number of problems related to ownership relations that require further investigation. This is especially important in the CIS countries, including the transition of the Republic of Uzbekistan to a market economy and the fundamental reform of ownership relations.*

Key words: *property, market economy, production, social life, decision, laws, economic importance.*

Kirish

Mulk, uning mohiyati va jamiyat iqtisodiy tizimida egallagan mavqei borasidagi masalalar iqtisodiy nazariya fanining asosiy muammolaridan biri hisoblanadi. Ushbu masalaga iqtisodiy adabiyotlarda yetarlicha e'tibor qaratilgan bo'lsada, ammo mulkchilik munosabatlariga oid bir qator muammolar mavjud bo'lib, ular atroflicha tadqiq etishni taqozo etadi. Bu ayniqsa, MDH mamlakatlarida, jumladan, O'zbekiston Respublikasining bozor iqtisodiyotiga o'tishi va shu asosda mulkchilik munosabatlarini tubdan isloh etish sharoitida dolzarb ahamiyat kasb etadi.

Mulk - bu barcha ne'matlarga egalik qilish va foydalanish borasida insonlar o'rtasidagi mavjud munosabatlardir. Mulkchilik munosabatlari mulkka egalik qilish, foydalanish va uni tasarruf etish jarayonida vujudga keladigan iqtisodiy munosabatlardir. Mulkchilik mazmunini oydinlashtirish uchun odatda, quyidagi sxemadan foydalaniladi:

O'zbekiston Respublikasi Prezidenti I.A.Karimov ta'kidlaganidek "...xususiy mulkning huquq va himoyasini mustahkamlashimiz, har qaysi xususiy mulkdor qonuniy yo'l bilan qo'lga kiritgan yoki yaratgan o'z mulkning daxlsizligiga aslo shubha qilmasligini ta'minlaydigan ishonchli kafolatlar tizimini yaratishimiz zarur". Sub'ekt (ishlab chiqarish vositalari, ishchi kuchi yoki boshqa mulkning egasi) mulk sub'ektlari (mulkning boshqa egalari yoki mulkdor

bo'lmaganlar) hayotiy ne'matlarga egalik qilish yuzasidan insonlar o'rtasidagi vujudga keluvchi munosabatlar, bu aynan mulk munosabatlarining o'zginasidir. Egalik qilish insonlarning turli xil hayotiy ne'matlarga nisbatan o'ziniki kabi munosabatda bo'lishidir.

Bevosita ishlab chiqarish - bu buyumlashgan o'zlashtirishdir. Hayotiy ne'matlarga egalik qilish borasida insonlar o'rtasidagi munosabatlar bevosita ijtimoiy ishlab chiqarish jarayonidagi buyumlashgan egalik qilishdan farq qiluvchi, ijtimoiy munosabatlardir. Kishilar buyumlarni o'ziniki qilib olgandagina o'zlashtirishlari mumkin, chunki jamiyatda o'zganikini o'zlashtirib bo'lmaydi. Boylikning o'ziniki yoki o'zganiki bo'lishi kishilarni mulkdor yoki mulksiz qilib, ular o'rtasida ma'lum munosabatlarni yuzaga keltiradi. Mulkchilik hayotiy ne'matlarning egalari va begonalar o'rtasida o'zlashtirish asosida vujudga keluvchi ijtimoiy munosabatdir. Mulk o'z sub'ekti va ob'ekti mavjudligi bilan tavsiflanadi. Turli-tuman ko'rinishdagi hayotiy ne'matlar, ishlab chiqarish vositalari va ishchi kuchi kabilar mulk ob'ektlarini ifoda etsa, hayotiy ne'matlar, korxonalarining mulkdori va mulkdori bo'lmagan jismoniy va huquqiy shaxslar, mulk sub'ektlari sifatida namoyon bo'ladi.

Ham moddiy, ham ijtimoiy ne'matlar mulk ob'ektlari bo'lib xizmat qiladi. Ammo, mulk munosabatlariga ta'sir ko'rsatish, o'zaro bog'hqlik nuqtai nazaridan, moddiy soha va birinchi navbatda, ishlab chiqarish vositalari ob'ekti bir muncha katta ahamiyat kasb etadi. Mulkning iqtisodiy mazmuni birinchi navbatda, ishlab chiqarish vositalariga bo'lgan mulkchilik bilan aniqlanadi. Ishlab chiqarish vositalariga mulkchilik iqtisodiy tizimlar o'rtasidagi iqtisodiy farqlarni, sinflar va aholining turli ijtimoiy guruhlari o'rtasidagi o'zaro munosabatlarni tavsiflaydi. Iqtisodiy tizimlarni tavsiflash chog'ida ishlab chiqarish vositalariga mulkchilik va uni ishchi kuchi bilan birlashtirish usullariga iqtisodiy adabiyotlarda alohida urg'u beriladi.

Ishlab chiqarish vositalariga bo'lgan mulkchilik iqtisodiy kategoriya sifatida mulk munosabatlarining asosini tashkil etadi. Ishlab chiqarish vositalariga mulkchilik har qanday jamiyatning iqtisodiy asosini tashkil etgani holda, barcha ishlab chiqarish munosabatlarini qamrab oladi. Mulkchilik munosabatlarining muhim unsuri sifatida ishlab chiqarish vositalariga bo'lgan mulk borasidagi nazariy qoidalar keyingi paytlarda iqtisodiy adabiyotlarda bir qadar oqilona tanqidga uchramoqda.

Pul mablag'lariga, axborotlarga bo'lgan mulk ishlab chiqarish vositalariga bo'lgan mulk kabi mulkchilik va uning ijtimoiy ahamiyatiga bir xil darajada ta'sir etadi, degan fikrga qo'shilish mumkin. Mulkchilik muammolariga bag'ishlangan ilmiy ishlardan birida bayon etilgan: "ishlab chiqarish vositalariga egalik qilish mulkchilikka oid iqtisodiy munosabatlarning muhim bo'g'ini bo'lib xizmat qiladi. Ishlab chiqarish munosabatlari tizimida ishchi kuchiga mulkchilik katta ahamiyat kasb etadi".

Ishlab chiqarish vositalariga va ishchi kuchiga bo'lgan mulkchilik ishlab chiqarish, taqsimot, ayirboshlash va iste'mol sohasidagi barcha iqtisodiy munosabatlarni qamrab oladi. Mulkning iqtisodiy mazmuni, ya'ni ishlab chiqarish vositalariga va ishchi kuchiga egalik qilish munosabatlari barcha ijtimoiy munosabatlarning mazmunini belgilab beradi. Ishlab chiqarish vositalari va ishchi kuchi, ya'ni ishlab chiqarish kuchlariga egalik qilish munosabatlari qolgan barcha iqtisodiy munosabatlarning mohiyati va asosini tashkil etadi. Ishlab chiqarish vositalari va ishchi kuchiga mulkchilik munosabatlari, bu alohida ishlab chiqarish munosabatlari emas, aksincha yaxlit holdagi ishlab chiqarish munosabatlarining uzviy bir bo'lagidir.

Mulknı faqat iqtisodiy kategoriya sifatida talqin etish bir tomonlama qarash bo‘lib qoladi, ayni paytda mulknı huquqiy kategoriya sifatida tushunish ham, bir tomonlamalikdan boshqa narsa emas. Mulk ayni bir paytning o‘zida ham iqtisodiy kategoriya, ham huquqiy kategoriya sifatida namoyon bo‘ladi. Biz yuqorida mulknı iqtisodiy kategoriya sifatida talqin etdik. Ammo mulk aytib o‘tganimizdek, huquqiy kategoriya sifatida ham maydonga chiqadi, ya‘ni iqtisodiy munosabatlar kimga, qaysi mulkka tegishli Ugi, mulk egalari ning huquqlari nimalardan iborat ekanligi, ijara shartlari kabilar davlat qonunlari, O‘zbekiston Prezidenti farmonlari ko‘rinishini oladi. Mulk huquqi, bu mulk egalari va egalari bo‘lmagan huquqiy va jismoniy shaxslar o‘rtasidagi o‘zaro munosabatlarning huquqiy jihatlarni aniqlashtirib beruvchi qonun va qoidalarning davlat huquqiy hujjatlari va Prezident faimonlari bilan belgilab berilishidir. Huquqiy qonunlar, shu jumladan, mulkdan foydalanish borasidagi qonunlar, mulkiy munosabatlar bo‘yicha huquqiy va jismoniy shaxslarning huquq va majburiyatlari qoidaga ko‘ra, allaqachon tarkib topgan iqtisodiy munosabatlarni aks ettiradi.

Mulkiy munosabatlar ashyoviy munosabatlar tarzida huquqiy jihatdan boshqarilgan yoki rasmiylashtirilgandan keyin, ular mulk huquqi shaklini oladi.

Hozirgi kunda qishloq xo‘jaligida turh mulkchilikka asoslangan xo‘jaliklar faoliyat ko‘rsatmoqda, ya‘ni jamoa mulkiga asoslangan qishloq xo‘ja Ugi korxonalari, xususiy va shaxsiy mulkka asoslangan fermer va dehqon xo‘jaliklari O‘zbekiston Respublikasi Fuqarolik kodeksida birinchi marta mulk huquqi xususida tushuncha berilib, 164-moddaga asosan: "mulk huquqi shaxsning o‘ziga qarashli mol-mulkka o‘z xohishi bilan va o‘z manfaatlarini ko‘zlab egalik qilish, undan foydalanish va uni tasarruf etish, shuningdek o‘zining mulk huquqini kim tomonidan bo‘lmasin har qanday buzilishini bartaraf etishni talab qilish huquqidan iboratdir, deya ta‘rif beriladi.

Xulosa

Davlat mulkini boshqarishni tashkil etishning samaradorligi ushbu faoliyatning hokimiyat va boshqaruv organlari o‘rtasida funktsional tarzda qanday taqsimlanganligiga bevosita bog‘liqdir. Bu o‘rinda, ya‘ni munosabatlarning birinchi guruhida davlat sektorini rivojlantirish ustuvorliklari va buning uchun zarur mablag‘ manbalarini e‘tiborga olgan holda uning faoliyatiga doir tashkiliy-huquqiy asos yaratish va davlat xazinasini to‘ldirish masalalari alohida ahamiyat kasb etadi.

O‘zbekiston Respublikasi Fuqarolik kodeksiga muvofiq, davlat mulki Respublika mulkidan va ma‘muriy-hududiy tuzilmalar mulkidan iborat bo‘ladi. Yer, yer osti boyliklari, suv, havo bo‘shlig‘i, o‘simlik va hayvonot dunyosi hamda boshqa tabiiy resurslar, respublika hukumati va boshqaruvi tuzilmalari mol-mulki, davlatga qarashli madaniy va tarixiy boyliklar, byudjet mablag‘lari, oltin zahirasi, valyuta fondi va boshqa davlat fondlari respublika mulki hisoblanadi.

FOYDALANILGAN ADABIYOTLAR:

1. O‘zbekiston Respublikasi Prezidentining “O‘zbekiston Respublikasida 2006 - 2010 yillarda xizmat ko‘rsatish va servis sohasini rivojlantirishni jadallashtirish chora-tadbirlari to‘g‘risida”gi Qarori 2006. -17 aprel



2. O‘zbekiston Respublikasi Prezidentining “2007 yilda qishloq xo‘jaligi korxonalarini fermer xo‘jaliklariga aylantirish chora-tadbirlari to‘g‘risida”gi Qarori. 2006. - 11 noyabr
 3. O‘zbekiston Respublikasi Prezidentining “O‘zbekiston Respublikasida 2010 yilgacha xizmat ko‘rsatish va senda sohasini rivojlantirishni jadallashtirish qo‘shimcha chora-tadbirlari to‘g‘risida”gi Qarori. 2007.-21 may. 36b.
 4. O'zbekiston Respublikasining Soliq kodeksi. 2007 yil 25 dekabr. -2 6 3 b.
 5. Qishloq xo‘jaligi korxonalarining davlat ehtiyojlari uchun xarid qilinadigan paxta va g‘alla yetishtirish xarajatlarini tijorat banklari tomonidan kreditlarsh tartibi to'g'risidagi Nizom. // “O‘zbekiston qishloq xo‘jaligi” jumah. —2007.№7. - 2 b.
 6. O‘zbekiston Respublikasi Prezidentining 2008 yil 28 noyabrdagi PF-4053-sonli «Iqtisodiyotning real sektori korxonalarini qo‘llab-quvatlash, ularning barqaror ishlashini ta‘minlash va eksport salohiyatini oshirish chora-tadbirlari dasturi to‘g‘risida»gi Farmoni
- 1.30. O‘zbekiston Respublikasi Konstitutsiyasi –T: O‘zbekiston, 2008. -4 0 b.



DEVELOPMENT OF CONCEPTS OF SUSTAINABLE DEVELOPMENT IN
CHEMISTRY CLASSES

Ramazonov Nabijon

is a student of Chirchik Pedagogical University,

Eshchanov Ruzumboy

*Professor of the Department of Scientific and Methodological
Chemistry of Chirchik Pedagogical University*

Vafa Masharipov

*is a teacher of the chemistry department of Chirchik
Pedagogical University*

Ataullayev Zokir

Urganch State University docent of Chemistry Department

It is possible to achieve a targeted deepening of the process of teaching chemistry. At the same time, reliance on various forms of the teaching process is included. Therefore, there is a need to develop the concepts of sustainable development in the teaching process.

Sustainable development is an organizing principle for achieving human development goals and enabling natural systems to provide essential natural resources and ecosystem services to people. The desired result is a society in which living conditions and resources meet human needs and do not compromise the integrity of the planets and the stability of the natural system [1]. The Brundtland Report of 1987 defined sustainable development as "development that meets the needs of the present generation without compromising the ability of future generations to meet their own needs." The concept of sustainable development today focuses on economic development, social development and environmental protection for future generations.

Sustainability is a societal goal of people's ability to live together on Earth for the long term. It is difficult to agree on precise definitions of this term. They have changed according to literature, context and time. Experts often describe sustainability as having three dimensions (or pillars). These are environmental, economic and social [2].

Increasing students' interest in chemistry lessons, summarizing the concepts of the practical importance of chemistry, turning the concepts of sustainable development into an ecological and educational part of the lesson is one of the first steps towards sustainable development and sustainable education.

Sustainable development is development that meets the needs of the present without compromising the ability of future generations to meet their own needs.

The concept of education for sustainable development is a method of teaching students the concepts of sustainable development through chemistry, as well as chemical concepts such as elements, substances, reactions, nature, its resources and their rational use.

Through this periodic system, the student begins to understand the composition of the environment. Learning about nature becomes easier, the essence of sustainable development is revealed, and a wide path to sustainable education is opened.

The topic of the importance of concepts of sustainable development in chemistry is explained to students about the causes of natural phenomena based on chemical reactions, thereby increasing the student's love for nature and interest in chemistry, we can achieve two results in one lesson. For example, global warming is one of the phenomena that is happening right in front of our eyes today. The main reasons for this are the reduction of green areas, the release of various gases into the atmosphere by chemical enterprises, the increase in the number of cars, forest fires, the burning of petroleum products, which is explained by chemical means.

When wood burns: $(C_6H_{10}O_5)_n + O_2 = 6nCO_2 + 5,5n H_2O$

When coal is burned: $C + O_2 = CO_2$

Oil, gas, gasoline, kerosene, candles are hydrocarbons, and when they are burned, $CO_2 + H_2O$ is formed. The CO_2 gas produced in this process is the cause of global warming. If our regions were large, this gas would not have such an effect on the soil and nutrients for our plants. The reaction takes place in the plant

$6CO_2 + H_2O = C_6H_{10}O_6 + 6O_2$ and with sweet fruits we have more fresh air. By conveying such information to students, their worldview will not only expand, but also their interest in national culture, love for nature and chemistry will increase.

REFERENCES:

1. Азизов А.А., Акиншина Н.Г. Образование в интересах устойчивого развития.-Т., 2008.
2. Турсунов Х.Т. Экология ва баркарор ривожланиш.-Т., 2009.

XAYRIDDIN SULTONNING HIKOYALARIDA PORTRET

Mo'siddinova O'g'ilo'y

FarDU filologiya fakulteti

adabiyotshunoslik kafedrasida o'qituvchisi

Annotatsiya: *Mazkur maqolada Xayriddin Sultonning hikoyalarida qahramonlarning ruhiy olamini ochib berish portretning o'ziga xos tarzda beriladi. Portret kitobxon uchun asar qahramonini tushunishni eng zarur omillaridan biri hisoblanadi. Shu bilan bir qatorda portret haqidagi nazariy qarashlar haqida fikr bildirilgan.*

Аннотация: *В данной статье раскрытие духовного мира героев рассказов Хайриiddина Султана дано уникальным портретным способом. Портрет является одним из важнейших факторов для понимания читателем героя произведения. Кроме того, обсуждаются теоретические взгляды на портрет.*

Annotation: *In this article, revealing the spiritual world of the heroes in the stories of Khayriddin Sultan is given in a unique way of portraiture. The portrait is one of the most important factors for the reader to understand the hero of the work. In addition, theoretical views about the portrait are discussed.*

Kalit so'zlar: *Hikoya, obraz, portret, static portret, dinamik portret, ruhiy olam.*

Ключевые слова: *Рассказ, образ, портрет, статический портрет, динамический портрет, духовный мир.*

Key words: *Story, image, portrait, static portrait, dynamic portrait, spiritual world.*

Portret (fr. peindre - tasvirlamoq) - 1) personajning so'z vositasida tasvirlangan tashqi ko'rinishi (qiyofasi, jussasi, kiyimi, yuz-ko'z ifodalari, tana holati va harakatlari, qiliqlari), o'quvchi tasavvurida jonlanadigan to'laqonli inson obrazini yaratish va uning xarakterini ochish vositalaridan biri. Portret epik asarning kompozitsion unsuri bo'lmish tavsifning bir ko'rinishidir.¹ Badiiy asar qahramonini ko'z oldimizda yorqin gavdalanitirishga yordam beradigan tasvir vositalaridan biri ularning portretidir. Portret asar qahramonining tashqi ko'rinishi, kiyimi, harakati, o'zini tutishi, mimikalari va hokozolarining asardagi tasviri hisoblanib, "ijodkor portret yaratishda yuz, ko'z, qosh, lab, burun kabi a'zolari tasvirlash bilan cheklanmay, gavda, qo'l, bosh harakatlari, gapirish ohangi va sur'ati, kulishi, yig'lashi (ushbu holatlardagi mimikasi) kabi inson ruhiyati bilan bog'liq faoliyatlarga ham katta e'tibor qaratadi."²

Adabiy qahramon portretining ikki xil turini uchratishimiz mumkin: qahramonning tashqi qiyofasi va uning ichki dunyosi tasviri. Bu tarzdagi tasniflar, albatta, shartli bo'lib, ikkala holatda ham ijodkor portret orqali personajlarining ruhiyati, xarakteriga kirib borishga intiladi.

Portret yozuvchining inson dunyosini qay darajada chuqur anglashini namoyon etish bilan birga kitobxonning ham inson tabiati to'g'risidagi tasavvurlarini kengaytiradi, asar obrazlarining

¹ Куронов Д., Мамажонов З., Шералиева М. Адабиётшунослик луғати. –Тошкент: Akademiashr, 2013. – Б.210

² Салаев Ф., Курбониев Г. Адабиётшунослик атамаларининг изоҳли сўзлиги. –Тошкент: Янги аср авлоди, 2010. –185-бет.

dardini tushunishi va his qilishiga turtki beradi. Bundan shuni anglash mumkinki, ijodkorning badiiy mahoratini uning adabiy qahramon portretini tasvirlashiga qarab ham baholasa bo'ladi. Bunday mahoratni Xayriddin Sultonning hikoyalaridagi obrazlar portretida kuzatishimiz mumkin. Yozuvchi bir qator asarlarida turli xil qahramonlar obrazini yaratgan. U yaratgan personajlarning har biri o'ziga xos qiyofasi, ruhiy dunyosi bilan kitobxon ko'z o'ngida aniq gavdalanadi. Adib „Chollar palatasi” hikoyasidagi qahramonlari Islomboy buva va uning xotinini tasvirlar ekan, bunda portretning ekspozitsion turidan foydalanadi, ya'ni qahramon asarda ilk marta ko'rinishi bilanoq uning tashqi ko'rinishini ta'riflaydi: „Eshik oldidagi karavotda oltmish besh yoshlardagi do'ngpeshona, jussasi kichkina, oq-sariq qariya ko'zlari ma'nosiz javdiragancha o'tirardi. Bir burdagina yuzida so'rrayib beso'naqay burni qolgan. Tepasida poyloqchilik qiladigan xotini – chap qoshining ustida no'xatdek xoli bor, qizilmag'iz, sergap ayol birinchi kuniyoq Muhammadni yo'lakda to'xtatib, Islomboy buvasining necha zamonlardan beri «qon bosdi» kasaliga yo'liqqani, uch oydan beri bir qo'l, bir oyog'i ishlamasligi, o'zining sig'inmagan mozoriyu bosh urmagan ostonasi qolmagani, kasal kasal emas, kasal boqqan kasal ekanini aytib nolidi, jindak obidiyda ham qilib oldi....³

Ba'zi o'rinlarda adib personaj portretini o'zi tasvirlamaydi, balki boshqa bir qahramon nutqida, gohida esa, o'y-xayollarida ta'riflaydi. Masalan, Ergash mo'ylovning tashqi qiyofasi boshqa qahramon tilidan keltiriladi: „Deraza tagidagi batareyaga oyog'ini toblayotgan ko'rkam soqolli miqti chol quv ko'zlarini yumib pinakka ketgan edi. Muhammad uning qirra burun, kelishgan chehrasiga, o'ktam qomatiga zimdan qarab qo'ydi. „Yoshligida rosa qizlarni surgan bo'lsa kerak”, degan fikr o'tdi xayolidan.

Burchakda suyagi buzuq, barvasta kishi baquvvat, yo'g'on qo'llarini bosh ostidan o'tkazgan ko'yi karavot bilan bitta bo'lib chalqancha yotar, uncha-muncha oq oralagan mo'ylovi vahimali bir tarzda qulog'iga tomon buralib ketgan, o'siq qoshlari ostidagi qo'ng'irga moyil ko'zlari ola-kula jalanglab turar edi.

Muhammad uni tanidi: soy mahallalik Ergash mo'ylov degan chapanitabiat qari shofyor.”(98-bet).

Xayriddin Sultonning ba'zi personajlari o'zini himoya qilolmaydigan, atrofdagilariga ozor bermaydigan, juda ham xokisor insonlardir. Bu kabi obrazlar yaratish orqali har qanday odam e'tiborga loyiq ekani, asar qahramoni bo'la olishi isbotlanadi. Bu holat Gegelning fikrlariga biroz qarshidek tuyuladi, chunki, Gegelning fikricha, inson o'zida „ko'p xudolilik” g'oyasini mujassam etuvchi murakkab xilqat. Inson qalbi ulkan va hadsiz, haqiqiy inson o'z qalbida juda ko'p „xudolarni” olib yuradi. Shu boisdan xarakter tasviri unga har tomonlama munosabatni hamda insonni „o'zicha tugal subekt” sifatida, ya'ni yaxlit subektivlik sifatida olib qarashni taqozo etadi. Aks holda xarakter bir tomonlama, kuchsiz va ojiz bo'lib qoladi. „Agar xarakter ana shu tugallik va subektivlik bilan tasvirlanmay, birgina ehtiros o'yini bo'lib qolsa, -deb yozgan edi Gegel, -unda o'ziga xos bo'lmagan yoinki tuturiqsiz, kuchsiz va ojiz xarakterlar sifatida aks etadi”⁴. Biroq adibning quyida tahlilga tortilgan asaridagi obraz aniq va ishonarli tarzda

³Хайридин Султон. Уч юз олтиш тўрт кун. –Тошкент: „O'zbekiston”, 2019. –97-bet. (Bundan keyin ham shu manbadan misollar olinadi va sahifasi ko'chirmadan keyin qavs ichida berib boriladi.)

⁴Гегел. Эстетика. 1-том. –М: Искусство, 1969. 245-бет.

yoritilganligi uchun ham qahramon bo'la oldi. X.Sultonning “Bir oqshom” hikoyasi qahramonining ikkala ko'zi ko'r bo'lib, butun qishloq ahli tanisa ham asli ismini hech kim bilmaydigan, odamlar orqasidan “Ko'r Qori” deyishsa ham, “ko'cha-ko'yda tuproqqa qorishib yuradigan ishtonchan go'daklar orqasidan: “Qoraka, Qoraka, bugun kino qanaqa?” deb masxara qilishsa ham ulardan ranjimay, kulib qo'yaqoladigan beozor odam obrazi tasvirlangan. Qori obrazi orqali yozuvchi insonning tashqi qiyofasidan ko'ra ichki dunyosi tasviriga ko'proq e'tibor qaratib, uning qalbida o'zgacha bir dunyo borligini ko'rsatishga harakat qilagan. Hikoya to'g'risida O'zbekiston xalq yozuvchisi Said Ahmad bunday deydi: „G'am-anduhga, hasrat-nadomatlariga to'la bu hikoyani o'qib dil-dilimdan Qori akaga achinib ketdim. Qaysi gunohi uchun odamlarning ta'na-dashnomlariga qolishi kerak? U hech kimning dilini og'ritmagan. Axir, u odamlarga intilyapti. Men ham shular safida bo'lsam, deyapti. Odamlar esa uning ko'ksidan itarishyapti. Abdulla Qahhor „Sinchalak” qissasida xuddi Qori akaga o'xshagan esi kirarli-chiqarli bo'lib qolgan devonani „Odamning chiqindisi bo'lmaydi”, deb, o'ziga mos xizmat topib bergan”.(8-bet)

Xayriddin Sulton kitobxonni obraz mantig'iga yetkazish uchun hikoyaning bir necha o'rinlarida personajlarning psixologik portretini yaratgan. „Psixologik portretida muallif asosiy diqqat-e'tibori qahramon xarakterini ochadigan, o'y-kechinmalarini ifodalaydigan qabariq(noyob) detalga qaratiladi. Obrazni ruhiy va axloqiy-ma'naviy mazmun bilan to'ldiradigan bunday detal portretida o'ziga xoslik kasb etadi. U orqali qahramonning ruhiy belgilari aniq-ravshan ko'rinadi”⁵ Masalan, Qorining portreti quyidagicha tasvirlanadi: “Xullas, past bo'yli, ozg'in yelkalari turtib chiqqan, yuzi irg'ay hassasidek cho'tir bu kishi barchaga barobar beozor ermak — “Qori aka”, vassalom. Ko'z o'rnida — tuksiz qoshlar tagida yiltiraydigan ikkita ko'kimtir soqqa; egnida qishin-yozin qora trinkadan kamzul-shim; oyog'ida ukasi bir zamonda harbiydan kiyib qaytgan qo'pol botinka; labida — ...qo'shiq!”⁶ Bu obrazli tasvir, ayniqsa, “labida qo'shiq” iborasi ko'z o'ngimizda Qorining qiyofasini aniq jonlantiradi. Bir zamonlar qishloq sho'rosining raisi uni idorasiga chaqirib: “Qori, pensadaman, deb uzun kekirib yotavermang, miltiqning o'qidek ovozingiz bor ekan, yurtning xizmatini qilib turing, kam bo'lmaysiz”(151-bet), deganidan buyon hech kim chaqirmasa ham to'ylarga borib qo'shiq aytishi uning juda sodda, omi odam ekanidan dalolat beradi. Qorini to'ylarda ochiq mazax qilishsa ham, «mahalliy xushovoz xonanda», “Yashang, Qori aka, sizdan boshqa hech kim o'lmasin!”, “Og'zini qara, og'zini! Xuddi kolxozning bog'iga o'xshaydi, vah-ha-ha!”, “E, jo'natvor, to'rtta qatlamasini berib!” (154-bet) deya kamsitishsa ham u birovdan ranjimaydi, odamlar orasida bo'lishni xohlaydi.

Qori obrazi bir qarashda bechora, uvolgina odam kishida achinish, rahm-shafqat uyg'otsada, uning o'z ma'naviy boyligi — nozik ko'ngli bor. Shu jihatdan u to'ydagi mast-alast, o'zligini unutgan manqurtsifat yoshlardan ustun turadi. Garchi u ko'r-ojiz bo'lsa ham, qalb ko'zi ochiq, go'zallikni his qila oladi, qadr-qiyamatini biladi. Obraz yaratish, uning xarakter belgilarini tasvirlashda ba'zan yozuvchi qahramonning tashqi qiyofasi, ya'ni portretini chizishdan ham

⁵Бобохонов М. Рухий ҳолат тасвирида қаҳрамон портретининг ўрни// „Ўзбек тили ва адабиёти” . – 2010-йил, 3-сон. –53-бет.

⁶Хайридин Султон. Уч юз олтмиш тўрт кун. –Тошкент: „O'zbekiston”, 2019. 97-бет. . (Bundan keyin ham shu manbadan misollar olinadi va sahifasi ko'chirmadan keyin qavs ichida berib boriladi.)

foydalanadi. Ma'lumki, portret tasviri orqali personajlarning tashqi qiyofasi, hayotiy qarashlari, tabiatiyu odob-axloqi, yoshi va boshqa xususiyatlari ham oydinlashadi. Ammo, adib hech qachon qahramonlari portretini bir boshdan, mukammal tasvirlamaydi. Aksincha, yo'l-yo'lakay matn ichida, o'rni kelganda yo biror vaziyatdagi holatini ifodalay turib qahramon portretini ham uch-to'rt og'iz so'z bilan, ammo aniq chizib ketadi.

Adabiyotshunos A.Sabirdinovning „Oybek she'rlarida portret faqat tasviriylikni ta'minlabgina qolmay, balki obraz xarakterini, ruhiyatini ham yoritadi. Zotan, portret o'z mohiyatiga ko'ra personajning tashqi qiyofasi orqali uning ruhiy dunyosini yoritish yoki, aksincha, ruhiy dunyosi orqali tashqi qiyofasini ham gavdalanitirishdir. Shu ma'noda badiiy portretni she'riyatda obraz yaratishning muhim shartlaridan biri deb hisoblash mumkin”⁷ degan so'zlarini Xayriddin Sulton asarlariga ham tatbiq etish mumkin.

FOYDALANILGAN ADABIYOTLAR:

1. Салаев Ф., Курбониёзов Г. Адабиётшунослик атамаларининг изоҳли сўзлиги. – Тошкент: Янги аср авлоди, 2010. –185-бет.
2. Хайриддин Султон. Уч юз олтмиш тўрт кун. –Тошкент: „O'zbekiston”, 2019. – 97-бет. (Bundan keyin ham shu manbadan misollar olinadi va sahifasi ko'chirmadan keyin qavs ichida berib boriladi.)
3. Гегел. Эстетика. 1-том. –М: Искусство, 1969. 245-бет.
4. Бобохонов М. Рухий ҳолат тасвирида қаҳрамон портретининг ўрни// „Ўзбек тили ва адабиёти” . – 2010-йил, 3-сон. –53-бет.
5. Хайриддин Султон. Уч юз олтмиш тўрт кун. –Тошкент: „O'zbekiston”, 2019. 97-бет. . (Bundan keyin ham shu manbadan misollar olinadi va sahifasi ko'chirmadan keyin qavs ichida berib boriladi.)

Referens:

1. Sayidolimov, J. B. O. G. L. (2023). AGIOGRAFIK OBRAZLARNING MAZMUN-MOHİYATIDAGI EVRILISHLAR. Oriental renaissance: Innovative, educational, natural and social sciences, 3(3), 1318-1322
2. Jo'rayev, H. A., & qizi Maxamadjonova, S. R. (2022). SHEKSPIR TRAGEDIYALARIDA AFORIZMLAR. INTERNATIONAL CONFERENCE ON LEARNING AND TEACHING, 1(7), 452-454.
3. Jo'rayev, H., & Anvarova, D. (2022). Investitsiya, investitsion muhit, jozibadorlik, investorlar huquqi, Investitsiya kodeksi, investitsion ombdusman, moliyalashtirish manbalari, to 'g 'ridan-to 'g 'ri investitsiyalar, mahalliy investitsiya. RESEARCH AND EDUCATION, 1(2), 329-332.
4. Sabirdinov, A. . (2021). ASKAR KASIMOV IN THE UZBEK POETRY OF THE XX CENTURY THE ROLE AND IMPORTANCE OF CREATION.
5. Odiljon o'g'li, U. D. (2023). ADABIY ASAR QAHRAMONI TALQINIDAGI O 'ZIGA XOSLIKLAR. IQRO JURNALI, 2(2), 777-785.

⁷ Сабирдинов А. Ойбек шеърлятида сўз ва образ. –Тошкент: „Akademnashr”, 2010. –8-бет

СПЕЦИФИКА И ФУНКЦИОНИРОВАНИЕ ТРОП В РИТОРИЧЕСКОЙ РЕЧИ

Рузиматова Кумушой Далилжон кизи

магистрант

Давлятова Гульчехра Насыровна

к.ф.н. Доцент

«Ферганский государственный университет»,

г. Фергана, Республика Узбекистан

Аннотация: *В статье рассматривается роль и место троп в риторической речи, исследуются специфика и функционирование троп в риторической речи, даются примеры тропов в риторической речи.*

Abstract : *The article examines the role and place of tropes in rhetorical speech, explores the specifics and functioning of tropes in rhetorical speech, gives examples of tropes in rhetorical speech.*

Ключевые слова: *троп, схема, категории тропов, метонимия и синекдоха,*

Keywords: *trope, scheme, categories of tropes, metonymy and synecdoch, metaphor and irony, shorthand, connotations*

Слово "троп" имеет несколько значений, в зависимости от контекста. Это может быть риторический или литературный прием, изменяющий буквальное значение слов. Троп также может быть широко используемым литературным мотивом, типом персонажа или сюжетной линией, которая стала настолько распространенной, что почти превратилась в клише.

Первоначально троп был важной частью риторики. Слово "троп" происходит от греческого слова, означающего "поворот". Таким образом, троп - это "поворот фразы", поворот или изменение смысла. Традиционно этот термин относился к литературным приемам, таким как метафоры или любые приемы, которые изменяли буквальное значение слов.

Со времен римлян тропы путали со схемами, которые должны быть литературными приемами, не меняющими смысл слов. К ним относятся такие приемы, как повторение. Однако эти споры продолжаются и становятся немного запутанными, поскольку трудно дать абсолютное определение тому, что представляет собой изменение смысла.

Чтобы сделать определения еще более размытыми, слово "троп" теперь также может использоваться для описания мотивов, типов персонажей и элементов сюжета, которые встречаются так часто, что их значение является формой стенографии. Этот тип тропа можно встретить в кино, литературе и на телевидении.

Придерживаясь определения фигуры речи, троп - это литературный прием, изменяющий буквальное значение слов, четыремя ключевыми тропами считаются

метафора, метонимия, синекдоха и ирония. Это объясняется их регулярным повседневным использованием.

Троп является в риторике основным термином для определенных классов риторических фигур. Он происходит от древнегреческого τρόπος или τροπή τροπέ 'фраза' и обозначает замену одного выражения другим, которое не является синонимом, а имеющей совершенно другое значения.

Тропы - это семантические фигуры, что отличает их от других риторических фигур, которые оказывают свое действие через фонологическую форму (фонологические фигуры) слов (например, аллитерация) или через особое положение слов в предложении (синтаксические фигуры).

Тропы можно разделить на различные категории, хотя точное назначение не всегда ясно. Область содержания замещающего выражения может отличаться от области содержания замещаемого выражения.

Метонимия и синекдоха - два центральных тропа смещения границ. Насколько сильное различие следует проводить между этими двумя типами, является спорным в исследованиях. Если рассматривать только близость области содержания, то синекдоха представляется просто особой формой метонимии. С другой стороны, если рассматривать риторический эффект, то эти два типа отличаются друг от друга.

Метонимия существует, если заменяющий термин происходит из области содержания исходного слова, но фактически не представляет его часть. Среди прочего, можно поменять местами значения различных пар терминов, например, причина / следствие, пространство / объем или вещество / случайность.

Синекдоха имеет место количественное деление или обобщение. Либо часть обозначает свое целое, либо, наоборот, коллектив представляет индивида. Синекдоха обладает интегрирующим эффектом: целое, по-видимому, имеет те же намерения, что и все его части, и, наоборот, эти части хотят лишь исполнить коллективную волю. Однако если эта лингвистическая интеграция заходит слишком далеко, она упрощает реальность до такой степени, что может иметь пропагандистский эффект.

Метафора и иронию объединяет то, что области содержания, которые явно не принадлежат друг другу, переплетаются. Существуют различные ассоциации (коннотации), присущие терминам, которые связаны друг с другом. В метафоре заменяющий термин приобретает некоторые ассоциации исходного термина. Таким образом, она оказывает романтизирующий эффект, поскольку выдвигает на первый план определенные свойства термина, затушевывая другие.

Ирония имеет прямо противоположный эффект, поскольку намеренно создается противоречие не только на формальном, но и на ассоциативном уровне. Это имеет негативный эффект, т.е. ослабляется значение фактического выражения.

На основе примера "Ахиллес убивает Гектора копьем", могут быть использованы все четыре типа тропа:

Метонимия: Ахилл убивает Гектора своей сталью. Вместо копья внимание привлекается к специфическому качеству оружия, в данном случае к материалу клинка, а именно к стали.

Синекдоха: Ахилл убивает Гектора своим клинком. Клинок является лишь частью копья (рядом с рукояткой и стержнем), но используется здесь как кажущийся синоним.

Метафора: Ахилл убивает Гектора своим гневом. Гнев, который не исходит из термина "оружие", оказывает романтизирующее воздействие и ослабляет акт убийства.

Ирония: Ахилл убивает Гектора своей милостью. Здесь милость используется вместо противоположного термина месть, чтобы высмеять поступок Ахилла.

СПИСОК ЛИТЕРАТУРЫ:

1. Баумгартен: Compendium Rhetoricum. Самые важные стилистические приемы. Выбор, Геттинген 1998.
2. Лотар Кольмер / Кармен Роб-Сантер: Учебная книга Риторика, Падерборн 2002.
- 3.
4. Тропы // Литературная энциклопедия терминов и понятий / Под ред. А. Н. Николюкина. — Институт научной информации по общественным наукам РАН: Интелвак, 2001.
5. Троп // Словарь литературоведческих терминов / Ред.-сост.: Л. И. Тимофеев и С. В. Тураев. — М.: «Просвещение», 1974.
6. Хазагерев Г. Г. Система убеждающей речи как гомеостаз: ораторика, гомилетика, дидактика, символика // Социологический журнал. — 2001. — № 3. Архивировано 22 сентября 2008 года.
7. Топоров В. Н. Тропы // Лингвистический энциклопедический словарь / гл. ред. В. Н. Ярцева. М.: Советская энциклопедия, 1990.

TA'LIM MUASSASALARI RAHBARLARINING BOSHQARUV
FAOLIYATINI ILMIY ASOSIDA TASHKIL ETISHDA
INNOVATSION YONDASHUV

Musurmonova Shahnoza Rahmatillayevna

*Toshkent shahar "Amaliy fanlar" universiteti "Xorijiy til
va adabiyoti" kafedrası o'qituvchisi*

Annatsiya: *Maqolada uzluksiz ta'lim tizimi, ta'lim muassasalarining faoliyatini boshqarishda rahbarlarga qo'yiladigan zamonaviy talablar hamda innovatsion yondashishga yo'naltirilgan islohatlar, ta'lim jarayoni ishtirokchilari uchun zaruriy sharoitlarni yaratib berish va ta'lim sifati va samaradorligini oshirish maqsadida qabul qilingan davlat dasturlari haqida fikr yuritilgan.*

Tayanch so'z va iboralar: *uzluksiz ta'lim tizimi, zamonaviy talablar, innovatsion yondashish, davlat dasturlari, rahbarlarning boshqaruv faoliyati.*

Аннотация: *в статье отражены система непрерывного образования, современные требования к руководителям в управлении деятельностью образовательных учреждений и реформы, направленные на инновационный подход, государственные программы, принятые с целью создания необходимых условий для участников образовательного процесса и повышения качества и эффективности образования.*

Ключевые слова и фразы: *система непрерывного образования, современные требования, инновационный подход, государственные программы, управленческая деятельность лидеров.*

Abstract: *the article reflects the system of continuing education, modern requirements for managers in the management of educational institutions and reforms aimed at an innovative approach, state programs adopted to create the necessary conditions for participants in the educational process and improve the quality and effectiveness of education.*

Basic words and phrases: *continuing education system, modern requirements, innovative approach, government programs, management activities of leaders.*

Ta'lim menejmenti fanini asoschilaridan biri M.Mirqosimovning fikricha, boshqaruv eng avvalombor kishilarning iqtisodiy va moddiy holatini, ijtimoiy faoliyatini, ularni qadriyatlarimiz ruhida tarbiyalashni nazarda tutadi, jamoada uyushqoqlik, tartib, maqsadga erishiladigan mehnat taqsimoti bo'lmasa, kishining jamoadagi o'rni va vazifalari tayin bo'lmasa, mehnat jamoasi bo'lishi mumkin emas. Tabiiyki, samarali boshqaruvsiz, muayyan tartibni o'rnatmasdan va qo'llab-quvatlamasdan turib, mehnat faoliyatini amalga oshirib bo'lmaydi. Ta'lim tashkiloti faoliyatini takomillashtirish yo'nalishida barcha rahbarlar tomonidan:

- pedagogik jarayonlarni tashqi muhitning o'zgarishlariga mos ravishda rivojlantirish bilan bog'liq bo'lgan muammolarni hal etish;

- boshqaruvning demokratlashtirish va insonparvarlashtirish tamoyillari asosida muvofiqlashtirish va innovatsiyalarni joriy etishda zamonaviy yondashuvlardan foydalanish;
- boshqaruv yo'nalishidagi tushunchalarini muntazam yangilab borish va rivojlantirish asosida ko'zlangan maqsadlarga erishishning yangi yo'llari va vositalarini izlab topish;
- zamonaviy innovatsion ta'lim yo'nalishidagi axborotlarga asoslangan holda, boshqaruv faoliyatining samaradorligini tahlil qilish va takomillashtirish yo'nalishlari va muassasa faoliyatini yaxshilash uchun amalga oshirilishi zarur bo'lgan vazifalarni belgilash;
- ta'lim sifat darajasini ko'tarish yo'nalishlarida ta'lim muassasasining innovatsion rivojlanish imkoniyatlarini aniqlash va takomillashtirish yo'nalishida belgilangan vazifalarni amalga oshirish bo'yicha qarorlar qabul qilish [1].

Innovatsion jarayonlarni tashkil etish va boshqarish yo'nalishi ham ta'lim tashkilotining qaysidir bir rahbariga emas, balki rahbarlarning barchasiga tegishli bo'lib, ularning har biri - o'z rahbarlik faoliyati jarayonida:

- ta'lim muassasasida barcha pedagog xodimga ijodiy muhit yaratish, pedagog xodimlarda tashabbuslar va yangiliklarga qiziqishni shakllantirish;
- innovatsion faoliyatni rag'batlantirish va qo'llab-quvvatlash mexanizmlarini yaratish;
- ijobiy natija berayotgan innovatsiyalarni ommalashtirish;
- innovatsiyani asoslanganlik darajasini aniqlash;
- innovatsionning ixtilofliligi, ahamiyatliligi tavakkalchilik darajasini aniqlash;
- innovatsiyaning vaziyatga aloqadorliligi, strukturaviyligi va boshqaruvchanligi hamda ijtimoiy mo'ljallanganligi, ularning sub'ektlar tomonidan qabul qilinishini inobatga olgan holda, innovatsion faoliyatni tashkil etish kabi bir qator vazifalarni amalga oshiradilar [2].

O'quvchilarga ta'lim-tarbiya berish jarayonlarini takomillashtirishda barcha jamoatchilik markazlari, korxonalar, muassasa, tashkilot, ilmiy-ijodiy uyushmalar, jamoat birlashmalari bilan hamkorlikda ishlaydi. Ta'lim tashkiloti rahbarlari boshqaruv faoliyatni innovatsion yo'nalishlari bo'yicha o'z funksional vazifalarini amalga oshirishida tizimli yondashuvni tatbiq etishi muhim ahamiyatga ega. Ta'lim muassasasi rahbari muassasaning rivojlanish moyilligi va dinamikasini aniqlaydi. Ta'lim muassasasi va pedagog xodimlar faoliyatini takomillashtirish, innovatsion faoliyatni tashkil etish yo'nalishlarida qarorlar qabul qiladi hamda qaror va buyruqlarning ijrosini ta'minlaydi. Islohotlar, o'zgarishlar va yangiliklarga bo'lgan qarshiliklarni qanday yengib o'tish mumkin? Respublikada islohotlar va jadal o'zgarishlar yuz berayotgan davrida eskirgan andoza va shakllarga faol barham berilmoqda. Bu o'zgarishlarni hamma ham to'g'ri qabul qilmasligini tabiiy hol deb hisoblash mumkin. Islohotlarga qarshilik ko'rsatishga to'qnashib turiladi. Shu sababli rahbar oldida turgan bir qator qarshiliklarni yengish, jiddiy qaror chiqarish muammosi vujudga keladi. Chunki bu muammoni hal qilmay turib, islohotlar yo'lida davom etish mumkin emas. Shubhasiz, o'zgarishlarga bo'lgan qarshiliklarni yengib o'tish uchun eng yaxshi vaqt - bu qarshiliklar vujudga kelguncha bo'lgan davrdir. Boshqacha aytganda, rahbar qarshiliklarning oldini ola bilishi kerak. Boshqaruvning jahon tajribasida qarshiliklarni kamaytirish yoki bartaraf qilish bo'yicha ma'lum bir usullar ishlab chiqilgan.

Ta'lim muassasasini boshqarish hamda ta'lim jarayonini ilmiy-metodik va innovatsion yondashgan holda tashkil etish bo'yicha, olimlar tomonidan bu borada ta'lim muassasasi rahbariga quyidagi foydali tavsiyalar berilgan:

1. Hamma narsada adolatli, imonli bo'lishga harakat qiling. Sizni mukofot juda ham yaxshi bo'lganligi uchun yoki jazolanishdan qo'rqish tufayli hurmat qilmaydilar, balki unisi ham, bunisi ham adolatli amalga oshganligi uchun hurmat qiladilar. Buyuk ajdodimiz Amir Temur aytganidek: «Kuch – adolatda!» deb, alohida takidlab o'tgan.

2. Xodimlarga e'tiborli munosabatda bo'ling. Ularga samimiy munosabatda bo'ling. Xodimlarning har biri to'g'risida imkoni boricha ko'proq bilishga intiling. Ularning oilasi, qiziqishlari, muammolarini biling, ular to'g'risida norasmiy suhbatlarda eslab o'ting. Qiyin daqiqalarda ularga yordam bering va qo'llab-quvvatlang.

3. Jon P.Kotterning maslahatida quyidagilarga e'tibor qaratadi: «Hokimiyatni, boshqalarga vaqti-vaqti bilan shaxsiy iltifot ko'rsatib, burch tuyg'usini uyg'otish orqali kuchaytirish mumkin. Ba'zi odamlar ulardan ko'p kuch-quvvat va vaqt talab qilmaydigan, lekin boshqalar yuqori baholaydigan shaxsiy iltifot ko'rsatishda katta qobiliyatga egadirlar».

4. Qo'l ostingizdagi xodimlar bilan muloqotda ma'ruzachi bo'lishdan o'zingizni olib qoching. Yaxshi tinglovchi va fikr bildiruvchi bo'ling. Boshqalarni o'zi haqida gapirishga rag'batlantiring. Yodingizda bo'lsin, inson ismining jaranglashi uning uchun inson nutqidagi eng yoqimli va eng muhim sadodir.

5. Tez-tez tabassum qiling, sizning kulganingiz boshqalarni sergaklantiradi va sizdan uzoqlashtiradi.

6. Tanqid qilishda juda ehtiyot bo'ling. Qo'l ostingizdagi xodimni xafa qilmang. Uni tanqid qilishdan oldin o'z xatolaringiz haqida gapirishdan uyalmang. Odamlarning xatolariga diqqat-e'tibor bera turib, bilvosita shakldan foydalaning. Xatolarni to'g'ridan-to'g'ri ko'rsatmang, ishora, bilvosita tarzda ko'rsatib o'ting.

7. Odamni uning har bir, hatto eng kamtarona yutug'i uchun ham tez-tez maqtashga harakat qiling. Xodim xatosini va nuqsonlarini ko'rsatib o'tish zarur bo'lgan vaziyatda ham, so'zni xodimni maqtashdan va uning fazilatlarini samimiy e'tirof qilishdan boshlang.

8. Esda tuting, hech kim buyruq ohangini yoqtirmaydi. Buyruq berish o'rniga savol berish usulidan foydalaning. Masalan, «Uni qiling!» yoki «Buni qilmang!» qabilidagi buyruq jumalari o'rniga: «Bu to'g'ri kelmasmikan?», «Bu haqda nima deb o'ylaysiz?», «Bunday qilinsa yaxshi bo'ladimi, siz nima deysiz?» kabi iboralarni qo'llashga harakat qiling.

9. O'zingizni tez-tez xodim o'rniga qo'yib ko'ring. Masalalarga uning nuqtai nazari bilan qarashga urinib ko'ring, xodimlarning fikr va mulohazalarini hurmat qiling. Shunday yo'l tutingki, odamlarga siz xohlagan narsani bajarish xush kelsin [3].

Boshqaruv sohasida faoliyat ko'rsatuvchi ko'plab rahbarlar stress va nizolar bilan shug'ullanishlariga to'g'ri keladi. Ta'lim menejmenti sohasi olimlari rahbarlarning ushbu holatlarga tushmasliklari uchun ayrim tavsiyalarini keltirib o'tishgan.

Chunonchi, M.Meskon va M.Albert: «Yuqori ko'rsatkichlarga hamda stressning past me'yorda bo'lishiga erishgan holda, boshqalarni qanday qilib boshqarish mumkin?» degan savolga javob beruvchi bir nechta maslahatlarni taklif qiladilar:

1. O'z xodimlaringizning qobiliyatlari, ehtiyojlari va moyilliklarini baholang va ular uchun shu omillarga muvofiq keluvchi ish turi va hajmini tanlashga harakat qiling. Bu topshiriqlarni bajarishda ular muvaffaqiyatli natijalar ko'rsatganlari zahoti, ularning ish hajmini, agar ularning shunga istaklari bo'lsa, oshiring. O'rinli hollarda ularga vakolat va mas'uliyat yuklang.

2. Xodimlarda yetarli asoslar mavjud bo'lmasa, ularga biror-bir topshiriqni bajarmaslikka ruxsat bering. Shu topshiriqni bajarish zarur bo'lsa, ularga zarurlik sababini tushuntiring va qo'shimcha topshiriqni bajarish uchun zarur vaqt va resurslar berish uchun ularning ishlarida muhim jihatlarni belgilab berini tavsiya etishgan.

Demak, xodimlarga beriladigan har qanday topshiriq va uning ijrosini talab qilish madaniyati har bir rahbar faoliyatining mezoniga aylanishi kerak.

Ushbu muammolarni hal etish quyidagi tadqiqot vazifalarini belgilab beradi:

- rahbar ma'naviyati tushunchasining falsafiy mohiyati va shakllanish tarixini o'rganish;
- rahbar ma'naviyatining boshqaruvda namoyon bo'lishini tahlil etish;
- boshqaruv madaniyati va milliy rahbar kadrlar ma'naviy qiyofasining axloqiy asoslari haqida g'oyalarni tadqiq etish;
- zamonaviy rahbar ma'naviy qiyofasi milliy axloqiy konsepsiyasining sog'lom avlod tarbiyasidagi ahamiyatini yoritish;
- boshqaruv ma'naviyati va rahbar ma'naviy qiyofasi o'zaro aloqadorligining axloqiy mohiyatini asoslash;
- axloqiy tamoyillar, rahbar ma'naviy qiyofasining asosiy omilini kreativ tahlil etish kabi masalalar tashkil etadi. Rahbarning xizmat yuzasidan samimiy munosabatda bo'lish mahorati (yoki madaniyati):
 - murojaat etgan shaxslar bilan samimiy qiziqish;
 - munosabatda mayinlik va hushmuomala bo'lish;
 - murojaatda mansab, tabaqa, ayniqsa, ism-sharifini yodda tutish; sabr - toqat bilan tinglash;
 - o'zgalarning xizmatdagi ishlari, o'zlari haqidagi gapirishlariga xayrixohlik;
 - xizmat yuzasidan murojaat etgan xodimlarni qiziqtirgan masalalar haqida suhbatlasha olish;
 - suhbatdoshlarga samimiy ta'sir ko'rsatishdagi muomala ustunligi, ya'ni diplomatiya;
 - o'zgalarga ta'sir etishning mavjud uslubiyatlaridan foydalanish;
 - suhbatdoshining xizmatdagi ijobiy va ahamiyatli ishlarini samimiy tan olish;
 - o'zgalar kamchiligini bilvosita ko'rsatish;
 - laganbardorlik, mavqei, mansabiga ko'ra yolg'on xushomad bilan almashtirmaslik;
 - suhbatdoshga xizmat yuzasidan shunday masalalar qo'ya bilish, toki buni u buyruq tarzida tushunmasin;
 - suhbatdosh yoki taraflar xatolarini tushunib, noqulaylikdan chiqishiga imkon berish, ularga mag'lub sifatida munosabatda bo'lish [4].

Hozirgi davrda pedagogik innovatsiyani va ta'limni modernizatsiyalash jarayonini rivojlantirish va takomillashtirish bo'yicha islohatlar olib borilayotgan bir davrda ta'lim muassasalarini boshqarish madaniyati muhim muammolardan biri hisoblanadi.

Xulosa o'rnida aytilish mumkinki, Yangi O'zbekiston sharoitida uzluksiz ta'lim tizimi muassasalarini zamonaviy talablar asosida boshqarish orqali ta'lim samaradorligiga erishish har bir rahbar - boshqaruvchining asl maqsadiga aylanishi zarur. Umumiy ta'lim maktablari bitiruvchilarining raqobatbardoshlik darajasi, oliy ta'lim muassasalari bitiruvchilarining xalqaro raqobatbardosh mutaxassis kadrlarga aylanishi asosiy mezon bo'lib xizmat qilishi kerak.

FOYDALANILGAN ADABIYOTLAR:

1. Ahlidinov R. Sh. Ta'lim muassasasini boshqarish san'ati. - T.: "Fan", 2006. - 303 b. 721
2. Колеченко А. К. Развивающаяся личность и педагогические технологии. - СПб.: Изд-во РГПУ, 1992.- 45 с.
3. Кричевский Р. Л. Если Вы - руководитель. - М.: "Дело", 1993. - 352.
4. Лизинский В. М. Психолого-педагогический и управленческий дневник директора школы. - М.: "Педагогический поиск", 1997. - 121 с.
5. Musurmonov R. Fan va zamonaviy ta'limning asosiy masalalari. // "Maktab va hayot". - T. 2021y. № 2
6. Musurmonov R. "Ta'lim sifatini boshqarishga ijobiy ta'sir etuvchi omillar haqida", Kirgiziya Vestnik Batkentskogo gos. Univer. 2008, № 5, B. 76-78
7. Qurbonov Sh., Seytxalilov E. Ta'lim sifatini boshqarish. -T.: "Turon-Iqbol", 2006. 590 b.
8. Yo'ldoshev J.G'. "Innovatsiyalarni ta'lim jarayoniga uzluksiz ravishda tatbiq etish zamon talabi". -T.: "Uzluksiz ta'lim". 2011. № 6, 11-15 b.

SHOH VA SHOIR SHAXSIYATI

H. Jo'rayev

Ilmiy rahbar

Filologiya fanlari doktori, professor

Sharabiddinova Xavoxon

FarDU magistranti

Annotatsiya: *Mazkur maqolada murakkab shaxsiyatga ega bo'lgan Zahiriddin Muhammad Boburning shoh va shoir, oila rahbari singari fazilatlariga e'tibor qaratilgan.*

Kalit so'zlar: *saltanat, sarkarda, shoir, rahbar, Osiyo tojdori.*

O'rta Osiyoda markazlashgan, yirik davlat vujudga keltirish uchun uzoq vaqt va qattiq kurash olib borgan, biroq tarixiy sharoit bunga imkon bermagach, Afg'onistonni, keyinchalik esa Hindistonni egallab "Boburiylar" saltanatiga asos solgan - sarkarda. Mumtoz adabiyotimiz ravnaqida yetakchi rol o'ynagan, so'z san'atini bemisl yuksaklikka ko'targan, badiiy tafakkur qudratini asarlarida olg'a surgan, asarlaridagi ilg'or umumbashariy g'oyalar bugungi kunda ham o'z ahamiyatini yo'qotmagan qalam sohibi - Zahiriddin Muhammada Bobur jahon va adabiyoti tarixida o'z o'rniga ega bo'lgan shaxs hisoblanadi. Umr bo'yi toj-u taxt talashuvi girdoblarida, turli janglarda, jamiyatdagi inqirozli davrlarda yashadi va ijod qildi. Shuning uchun ham Hindistonning mashhur davlat arbobi Javoharla'l Neru "Hindistonning kashf etilishi" asarida "Bobur dilbar shaxs, Uyg'onish davrining tipik hukmdori, mard va tadbirkor shaxs bo'lgan. U san'atni, adabiyotni sevgan... Boburning Hindistonga kelishi tufayli Hindistonda buyuk o'zgarishlar sodir bo'ldi, san'atda, hayotda, me'morchilikda va madaniyatning boshqa sohalarida yangicha taraqqiyot yuz berdi", deya e'tirof etadi. Uning faoliyati hamda merosini o'rganish jarayonida turli soha olimlari - tarixchilar, filologlar, tabiatshunoslar, geograflar va boshqalar katta natijalarga erishganlar. Buning sababi Boburning o'zi adabiyotshunoslik, geografiya, psixologiya, biologiya, etnografiya, musiqa ilmi va boshqa fanlarning chuqur bilimdoni, san'atning turli sohalarini puxta egallagan, qiziquvchan shaxs sifatida ko'z o'ngimizda gavdalanadi. Jahon adabiyoti tarixida voqelikni real badiiylik bilan Boburchalik uyg'unlashtira olgan ijodkor kam topiladi. Shu bilan birga, ijodi hamda amaliy faoliyati orqali nafaqat o'z davri, balki kelgusi avlodlar uchun ham ma'naviy barkamollik dasturini yarata olgan. Shu sababi ham "Boburnoma"da shaxslar ta'rifiga o'tilganda, ochiqlik, ma'naviy sifatlarni ham boricha ko'rsatish uslubi yetakchilik qiladi. "Boburnoma"ni ingliz tiliga tarjima qilgan Uilyam Erskin Boburni shunday ta'riflaydi: "...sahovatiligi, mardligi, talantiligi, fanga, san'atga muhabbati va ular bilan muvaffaqiyatli shug'ullanishi jihatidan olib qaraganda, Osiyo podsholari orasida Boburga teng keladigan podshohni topolmaymiz".⁸ "Boburnoma"da hayot sinovlaridan mardona o'tgan, taqdir qiyinchliklarini, achchiq-chuchuklarini totib, donishmandga aylangan muallif qiyofasi obrazi ko'z o'ngimizda gavdalanadi. Muallif o'zi to'g'risidagi turli g'iybat va bo'htonlarga nisbatan "Shahar darvozasini yopib bo'ladi-yu, ammo dushman og'zini yopib

⁸ Zahiriddin Muhammad Bobur. Boburnoma. -Toshkent: Yulduzcha, 1990

bo'lmaydi" degan jumlar orqali ta'sirchan javob beradi. Aynan shu fikrning o'ziyiq Boburning murakkab shaxsiyat egasi ekanligini ham ko'rsatmoqda. Bobur adolatli sarkarda sifatida qayerda bo'lmasin oddiy xalqning aziyat chekmasligi chorasini ko'radi, shu bilan bir qatorda lashkar haqida ham qayg'uradi. Askarlariga o'ljani taqsimlar ekan Bobur kimning qayerdanligi, millati va nasabiga qarab emas, balki vafo va sadoqati, mardligi va fidoyiligi, g'alabaga qo'shgan hissasi va iste'dodini hisobga olgan holda taqdirlaydi. Mamlakatda va jamiyatda hamjihatlikni saqlash hamda tinchlikni himoya qilish uchun doim murosa yo'lini tanlaydi. Lekin har doim ham atrofdagilar uni to'g'ri tushunishmagan, "Boburnoma"dagi lirik janrlar orqali muallif o'z orzu-umidlari, armonlarini tasvirlaydi, mana shu jarayonda Bobur obrazi yanada oydinlashadi:

Tole' yo'qi joning'a balolig' bo'ldi,

Har ishniki ayladim xatolig' bo'ldi.

O'z yerni qo'yib, Hind sori yuzlandim,

Yo rab, netayin, ne yuz qarolig' bo'ldi.

Bobur lirik asarlarida bu o'tkinchi dunyoda nima topib, nimani yo'qotganligini aytib o'tish g'oyasi bilan sug'orilgan lirik asarlar ko'plab uchraydi. Bobur lirikasining boshqa ijodkorlardan farqli jihati barcha bu turdagi asarlarining yaratilishiga qandaydir voqea-hodisalar turtki beradi. Buning natijasida shoir lirikasi ijtimoiy hayot ko'zgusi vazifasini ham bajaradi deb o'ylaymiz. Shuning uchun ham "Boburnoma"dagi misralarni o'qir ekanmiz muallifning ruhiy holatini anglay boshlaymiz, bu narsa bizga bevosita Bobur obrazini tushunishga yordam beradi. Shu sababli asarning asli nomi "Boburiya" bo'lsa-da, uni "Voqeanoma", "Tuzuki Boburiy", "Voqeoti Boburiy", deb ataganlar, keyinchalik asar "Boburnoma" degan nom bilan mashhur bo'lib ketgan. Shu narsaning o'ziyiq "Boburnoma"ning Bobur ijodinigina emas hayotini ham yorituvchi va muallif obrazini anglashimizda alohida ahamiyatga ega manba sifatida qadrlidir. Yuqorida keltirib o'tganimiz bu asarni ingliz tiliga tarjima qilgan Uilyam Erskinning quyidagi fikrlari ham buni isbotlaydi: "Bobur siymosining mislsiz belgisi -uning tabiiyligi, hayotiy va samimiyligidir. Osiyo tojdorlari orasida Bobur singari daho darajasidagi iste'dodli kishilar kamdan-kam topiladi".⁹ Akademik Aziz Qayumov Bobur siymosini birinchilardan bo'lib biografik metod asosida o'rgan olim hisoblanadi. Olim ulug' shoh va shoirning har bir f g'azallaridan tortib, barcha adabiy-talimiy, badiiy asarlarini, she'riy va nasriy, ilmiy asarlarigacha tahlil va tadqiq etishga erishib, bu to'g'risida yozgan ko'pgina kitob va maqolalarida shoir asarlarining badiiy jihatlari, nozik qirralarini chuqurroq ochish, buni o'quvchilarga yaxshiroq yetkazish maqsadida ijodkorning botiniy olamiga ichkariroq kirishga uringani e'tiborlidir. Aziz Qayumov tadqiqotlari keng qamrovliligi, ilmiy puxtaligi bilan ajralib turishida, ijodkor yashagan davr mohiyatini to'g'ri ilg'ab, uning ijodini haqqoniy yoritishida ko'rinadi.

FOYDALANILGAN ADABIYOTLAR:

1. Zahiriddin Muhammad Bobur. Boburnoma. -Toshkent: Yulduzcha, 1990
2. P.Qodirov. Til va el. -Toshkent, "Ma'naviyat" nashriyoti.

⁹ P.Qodirov. Til va el. -Toshkent, "Ma'naviyat" nashriyoti.

Referens:

6. Sayidolimov, J. B. O. G. L. (2023). AGIOGRAFIK OBRAZLARNING MAZMUN-MOHIYATIDAGI EVRILISHLAR. *Oriental renaissance: Innovative, educational, natural and social sciences*, 3(3), 1318-1322
7. Jo'rayev, H. A., & qizi Maxamadjonova, S. R. (2022). SHEKSPIR TRAGEDIYALARIDA AFORIZMLAR. *INTERNATIONAL CONFERENCE ON LEARNING AND TEACHING*, 1(7), 452-454.
8. Jo'rayev, H., & Anvarova, D. (2022). Investitsiya, investitsion muhit, jozibadorlik, investorlar huquqi, Investitsiya kodeksi, investitsion ombdusman, moliyalashtirish manbalari, to 'g 'ridan-to 'g 'ri investitsiyalar, mahalliy investitsiya. *RESEARCH AND EDUCATION*, 1(2), 329-332.
9. Sabirdinov, A. . (2021). ASKAR KASIMOV IN THE UZBEK POETRY OF THE XX CENTURY THE ROLE AND IMPORTANCE OF CREATION.
10. Odiljon o'g'li, U. D. (2023). ADABIY ASAR QAHRAMONI TALQINIDAGI O 'ZIGA XOSLIKLAR. *IQRO JURNALI*, 2(2), 777-785.

**TITLE: MITIGATING COMMON CHALLENGES IN ENSURING
INFORMATION SECURITY OF RADIO NAVIGATION SYSTEMS**

Radjabova M.Sh

Khafizov Sh.F

Abdullaev I.K

Avazbekov M.A

*Muhammada al-Khorezmi is the name of information
technology at Tashkent University.*

Keywords: *Radio navigation systems, GPS, GLONASS, data spoofing, interference, insecure protocols, authentication, authorization, information security.*

Introduction

Radio navigation systems, such as the Global Positioning System (GPS) and Global Navigation Satellite System (GLONASS), have become indispensable in various industries, enabling precise location determination, navigation assistance, and time synchronization. However, the widespread adoption and reliance on these systems have given rise to new information security challenges. This scientific article aims to comprehensively examine the prevailing issues in securing radio navigation systems and proposes effective strategies to mitigate these challenges.

Data Spoofing

Data spoofing is a critical challenge that poses a significant threat to the integrity and reliability of radio navigation systems. Malicious actors can manipulate or inject false location or time data, leading to incorrect navigation solutions and potential safety hazards. The consequences of data spoofing can be far-reaching, impacting industries such as aviation, maritime, transportation, and emergency services.

One of the primary motivations behind data spoofing attacks is to deceive or manipulate the behaviour of systems or individuals relying on accurate positioning information. For example, in the aviation sector, data spoofing can disrupt aircraft navigation systems, potentially causing misrouting or collisions. In maritime applications, false location data can lead to ships deviating from their intended routes, risking collisions with other vessels or navigational hazards.

To counter data spoofing attacks, robust authentication mechanisms and data integrity checks are crucial. Data authentication involves verifying the origin and integrity of received data to ensure it has not been tampered with or manipulated. Various techniques can be employed, such as digital signatures, cryptographic algorithms, and secure time synchronization protocols.

Digital signatures provide a means of verifying the authenticity of data by using asymmetric encryption. The sender signs the data with their private key, and the recipient uses the sender's public key to verify the signature. This process ensures that the data originated from the expected source and has not been altered in transit.

Cryptographic algorithms play a vital role in securing radio navigation systems against data spoofing attacks. Encryption techniques can be employed to protect the confidentiality of sensitive information, while cryptographic hash functions can ensure the integrity of the data. By hashing the received data and comparing it to a trusted value, potential tampering can be detected.

Secure time synchronization protocols, such as the Global Navigation Satellite System Time, provide a reliable and accurate source of time information. By incorporating precise time measurements into the data authentication process, discrepancies or anomalies in the timing can be identified, indicating potential data spoofing attempts.

Furthermore, integrating anomaly detection and anomaly-based intrusion detection systems can enhance the resilience of radio navigation systems against data spoofing attacks. These systems can analyse patterns of received data, identify deviations from expected behavior, and trigger alerts or take preventive measures.

In conclusion, data spoofing poses a significant challenge to the integrity and reliability of radio navigation systems. Implementing robust authentication mechanisms, utilizing cryptographic algorithms, secure time synchronization protocols, and incorporating anomaly detection systems are essential to safeguard against data spoofing attacks. By ensuring the accuracy and authenticity of received data, radio navigation systems can continue to operate with reliability and trustworthiness, enabling safe and efficient navigation in various industries.

Interference and Obstruction

Interference and obstruction of radio signals pose formidable threats to the functionality of radio navigation systems. Intentional or unintentional interference can disrupt the reception of satellite signals, resulting in temporary unavailability and compromised navigation accuracy. Addressing this challenge necessitates the application of advanced signal processing techniques, the development of antenna designs with improved directional characteristics, and the deployment of enhanced signal monitoring and filtering mechanisms.

Insecure Protocols and Networks

The vulnerabilities present in communication protocols and networks utilized by radio navigation systems serve as potential entry points for malicious activities. Attackers can exploit these weaknesses to intercept sensitive data, inject malware, or orchestrate denial-of-service attacks. To enhance the security of protocols and networks, robust encryption algorithms, secure key exchange mechanisms, intrusion detection systems, and regular security audits are essential for detecting and preventing unauthorized access.

Authentication and Authorization

Authentication and authorization are crucial components of ensuring information security in radio navigation systems. These mechanisms help verify the identity of users and devices, control access to sensitive data and system functionalities, and prevent unauthorized activities.

Authentication involves verifying the identity of users or devices attempting to access the radio navigation system. It ensures that only legitimate and authorized entities can gain access to sensitive information and system resources. Traditional authentication methods, such as username and password combinations, are commonly employed. However, these methods may not provide sufficient security against sophisticated attacks. Stronger authentication

methods, such as multifactor authentication, biometric authentication, or hardware-based authentication tokens, offer enhanced protection by requiring multiple forms of evidence to verify identity.

Multifactor authentication combines two or more authentication factors, such as something the user knows (e.g., password), something the user possesses (e.g., smart card or mobile device), or something inherent to the user (e.g., fingerprint or iris scan). This approach adds an extra layer of security, making it more difficult for unauthorized individuals to gain access.

Biometric authentication utilizes unique biological characteristics, such as fingerprints, facial recognition, or voice patterns, to verify identity. Biometric authentication offers a high level of security as these characteristics are difficult to forge or replicate. However, careful consideration must be given to privacy concerns and the storage and protection of biometric data.

Hardware-based authentication tokens, such as smart cards or USB security keys, provide an additional layer of security by requiring a physical token for authentication. These tokens generate unique cryptographic keys, which are used to authenticate the user or device. Hardware tokens are particularly useful for ensuring secure access to sensitive systems or when remote access is required.

Authorization, on the other hand, involves granting or denying access rights to authenticated users or devices based on their roles, privileges, or predefined policies. Authorization mechanisms define what actions or resources a user or device can access within the radio navigation system. Access controls, permissions, and privileges are assigned to different user roles to ensure that only authorized individuals can perform specific actions or access specific data.

Implementing robust authorization mechanisms involves defining granular access controls, role-based access control (RBAC) models, and regular reviews and audits of access rights. RBAC allows administrators to manage and assign permissions based on predefined roles, simplifying the process of managing access rights for large user populations.

Continuous monitoring and auditing of user activities are crucial to detecting any unauthorized access attempts or suspicious behaviour. By reviewing access logs and monitoring system activity, security administrators can identify potential security breaches or policy violations and take appropriate actions to mitigate risks.

In summary, authentication and authorization mechanisms are essential in ensuring the security of radio navigation systems. Robust authentication methods, such as multifactor authentication or biometric authentication, help verify the identity of users or devices. Authorization mechanisms, including access controls and RBAC, determine and enforce appropriate access rights and permissions. Regular monitoring and auditing of user activities contribute to maintaining a secure and trusted environment for radio navigation system operations.

Conclusion

As radio navigation systems continue to advance and play a vital role in numerous industries, it is crucial to address the information security challenges they face. This article has comprehensively discussed the common issues encountered in securing radio navigation systems, including data spoofing, interference, insecure protocols, and inadequate authentication. By implementing the proposed strategies, such as data authentication, advanced signal processing, secure protocols, and robust authentication mechanisms, the information security of radio navigation systems can be significantly enhanced, ensuring their reliable and secure operation in today's interconnected world.

REFERENCES:

1. “Computer Network Architectures and Protocols” 2012, Редактор:Paul Green
2. “Local Networks” William Stallings 1990
3. “Advances in Recent Trends in Communication and Networks” 2010
4. Ivan Howitt and Jose A. Gutierrez; “IEEE 802.15.4 Low Rate-Wireless Personal Area Network Coexistence Issues”, IEEE, 2003
5. Ivan Stojmenovic, Amiya Nayak and Johnson Kuruvila, “Design Guidelines for Routing Protocols in Ad Hoc and Sensor Networks with a Realistic Physical Layer”; March 2005
6. Jamal N. Al-Karaki and Ahmed E. Kamal; “Routing Techniques in Wireless Sensor Networks: A Survey”, December 2004



HUQUQNI MUXOFAZA QILISH ORGANLARINING KIBERXAVFSIZLIKNI OLDINI OLISHDAGI O‘RNI

Radjabova M.Sh

Hafizov Sh.F

Abdullayev I.K

Avazbekov M.A

Toshkent axborot texnologiyalari universiteti

Anatatsiya: *Kiberxavfsizlik texnologiyasining murakkab tabiati va kiberxavfsizlik tahdidlari tobora kuchayib borayotganini hisobga olsak, huquqni muxofaza qilish organlari doimiy ravishda so‘nggi tahdidga qanday munosabatda bo‘lish bo‘yicha qarorlar bilan to‘qnash kelishlarini kutish mumkin.*

Kalit so‘zlar: *kiberxavfsizlik, tahdid, zaiflik, kiberxavfsizlik sistemagrammasi, xavfsizlik, autentifikatsiya, veb ilovalar, IOT, AI, ML, Kriptografiya.*

Kirish

Huquqni muhofaza qilish organlari kiberxavfsizlik tahdidlarini bartaraf etishda hal qiluvchi rol o‘ynaydi, chunki ular kiberjinoyatlarni tergov qilish va ta‘qib qilish uchun javobgardir. Huquqni muhofaza qilish organlari xodimlari kibertahdidlarni samarali aniqlash, tahlil qilish va ularga javob berish uchun zarur bo‘lgan bilim va ko‘nikmalarga ega bo‘lishi kerak. Ular kiberxavfsizlik bo‘yicha mutaxassislar va boshqa manfaatdor tomonlar bilan hamkorlikda xavflarni yumshatish va kiberjinoyat sodir bo‘lishining oldini olishlari kerak.

Har kuni jismoniy shaxslar, tashkilotlar va hukumatlar duch keladigan turli xil kibertahdidlar va xavflar mavjud. Kiberxavfsizlikning eng keng tarqalgan tahdidlaridan ba‘zilari zararli dasturlar, fishing, to‘lov dasturi, ijtimoiy muhandislik, xakerlik va xizmat ko‘rsatishni rad etish (DoS) hujumlarini o‘z ichiga oladi. Zararli dastur deganda kompyuter tizimlari yoki tarmoqlariga zarar yetkazish, o‘chirish yoki ruxsatsiz kirishni qo‘lga kiritish uchun mo‘ljallangan dasturiy ta‘minot tushuniladi. Fishing maxfiy ma‘lumotlarni oshkor qilish yoki zararli dasturlarni o‘rnatish uchun foydalanuvchilarni aldash uchun soxta elektron pochta xabarlarini, xabarlar yoki veb-saytlardan foydalanishni o‘z ichiga oladi. Ransomware - bu fayllarni shifrlaydigan yoki to‘lov to‘lanmaguncha foydalanuvchilarni qurilmalaridan bloklaydigan zararli dastur turi. Ijtimoiy muhandislik maxfiy ma‘lumotlarni oshkor qilish uchun shaxslarni manipulyatsiya qilishni anglatadi. Xakerlik ruxsatsiz kirish uchun kompyuter tizimlaridagi zaifliklardan foydalanishni o‘z ichiga oladi. DoS hujumlari server yoki tarmoqning ishdan chiqishiga yoki ishlamay qolishiga olib keladigan trafik bilan to‘lib ketishini o‘z ichiga oladi.

Kibertahdidlarning tabiati doimiy ravishda o‘zgarib turadi va muntazam ravishda yangi xavflar paydo bo‘ladi. Xakerlar va kiberjinoyatchilar hujumlarni amalga oshirish uchun sun‘iy intellekt (AI) va mashinali o‘rganish (ML) kabi ilg‘or usullardan foydalangan holda o‘z usullarida tobora murakkablashmoqda. Bulutli hisoblash va buyumlar internetining (IoT) keng qo‘llanilishi ham hujum maydonini kengaytirib, kiberjinoyatchilarga jismoniy shaxslar va tashkilotlarni nishonga olishni osonlashtirdi. Ijtimoiy tarmoqlar va onlayn platformalarning

ko'payishi, shuningdek, yovuz niyatli shaxslarning yolg'on ma'lumotlarni tarqatish va jamoatchilik fikriga ta'sir qilishini osonlashtirdi.

Kiberjinoyat shaxslar, tashkilotlar va hukumatlarga jiddiy ta'sir ko'rsatadi. Jismoniy shaxslar moliyaviy yo'qotishlarga, shaxsiy ma'lumotlarning o'g'irlanishiga yoki shaxsiy ma'lumotlarining buzilishi natijasida yuzaga keladigan zararining boshqa shakllariga duch kelishi mumkin. Tashkilotlar kiberhujumlar tufayli obro'siga putur etkazishi, moliyaviy yo'qotishlar yoki intellektual mulkni yo'qotishi mumkin. Hukumatlar milliy xavfsizlikka tahdidlar yoki kiber josuslik yoki kiberhujumlar natijasida maxfiy ma'lumotlarni yo'qotishi mumkin.

Huquqni muhofaza qilish organlari va kiberxavfsizlik bo'yicha ekspertlar o'rtasidagi hamkorlik.

Bugungi raqamli asrda huquq-tartibot idoralari kiberjinoyatchilik xavfi ortib borayotganiga qarshi kurashishda jiddiy muammolarga duch kelmoqda. Kiberjinoyatchilar tomonidan tobora murakkablashib borayotgan taktikalar oldida jinoyatchilikka qarshi kurashning an'anaviy usullari endi yetarli emas. Shunday qilib, samarali kiberxavfsizlik huquqni muhofaza qilish organlari va kiberxavfsizlik bo'yicha mutaxassislar o'rtasida hamkorlikdagi sa'y-harakatlarni talab qiladi. Ushbu ikki guruh o'rtasidagi fanlararo hamkorlik zarurligini ortiqcha baholab bo'lmaydi.

Huquqni muhofaza qilish organlari va kiberxavfsizlik bo'yicha mutaxassislar o'rtasidagi hamkorlik kibertahdidlarni samarali aniqlash, oldini olish va tekshirishni ta'minlash uchun muhim ahamiyatga ega. Ikkala guruh ham kibertahdidlarni samarali hal qilish uchun zarur bo'lgan noyob tajriba va istiqbolga ega. Huquqni muhofaza qilish organlari qonuniy vakolat va tergov vakolatlariga ega, kiberxavfsizlik bo'yicha mutaxassislar esa maxsus texnik ko'nikmalarga va kiber tahdidlar bo'yicha bilimiga ega. Shu sababli, hamkorlikdagi yondashuv kiberjinoyatning ham huquqiy, ham texnik jihatlarini ko'rib chiqishga yordam beradi.

Xususiy sektor kiberxavfsizlik firmalari kibertahdidlarni yumshatishda hal qiluvchi rol o'ynashi mumkin. Ushbu firmalar odatda eng yangi texnologiyalar va vositalarga ega bo'lib, ularni kiberhujumlarni aniqlash va oldini olish uchun yaxshi jihozlangan qiladi. Huquqni muhofaza qilish idoralari xususiy sektor kiberxavfsizlik firmalari bilan ishlashdan bir necha usulda, jumladan, ekspertizadan foydalanish, ma'lumot almashish va qo'shma tekshiruvlardan foydalanishlari mumkin.

Axborot almashish kiberxavfsizlikning muhim tarkibiy qismidir va xususiy sektor firmalari huquqni muhofaza qilish organlariga qimmatli ma'lumotlar va razvedka ma'lumotlarini taqdim etishi mumkin. Xususiy sektor firmalari paydo bo'layotgan kibertahdidlar, hujum shakllari va yangi zararli dasturlar haqida ma'lumot almashish orqali huquqni muhofaza qilish organlariga kibertahdidlarni yaxshiroq tushunish va oldindan ko'rishda yordam berishi mumkin. Bundan tashqari, xususiy sektor firmalari huquqni muhofaza qilish organlariga potentsial gumonlanuvchilarni aniqlash va kiberjinoyatchilarni kuzatishda yordam berishi mumkin.

Samarali kiberxavfsizlik axborot almashish va razvedka ma'lumotlarini yig'ishga proaktiv yondashuvni talab qiladi. Huquqni muhofaza qilish idoralari boshqa idoralar, xususiy sektor firmalari va xalqaro hamkorlar bilan paydo bo'layotgan kibertahdidlar bo'yicha razvedka ma'lumotlarini almashish uchun hamkorlik qilishi kerak. Bunday ma'lumot almashish jinoyi faoliyat shakllarini aniqlashga yordam beradi va huquqni muhofaza qilish organlariga

kiberhujumlarning oldini olish va ularga javob berish bo'yicha samarali strategiyalarni ishlab chiqish imkonini beradi.

Samarali ma'lumot almashish, shuningdek, eng yaxshi tajribalar va olingan saboqlarni almashishni o'z ichiga oladi. Huquqni muhofaza qilish organlari kelajakdagi tahdidlarga yaxshiroq tayyorgarlik ko'rish uchun oldingi voqealardan saboq olishlari kerak. Ushbu ma'lumotni boshqa agentliklar va kiberxavfsizlik bo'yicha mutaxassislar bilan baham ko'rish umumiy kiberxavfsizlikni yaxshilashga yordam beradi va huquqni muhofaza qilish organlari kiberhujumlarning oldini olish va ularga javob berish uchun yaxshi jihozlanishini ta'minlaydi.

Kiberjinoyatlarni tekshirish va raqamli kriminalistika

Kiberjinoyatlarni tergov qilish maxsus ko'nikma va bilimlarni talab qiladi. Huquq-tartibot idoralari dalillar to'plash, kiberjinoyatchilarni izlash va jinoiy javobgarlikka tortish uchun ish yaratish uchun turli texnika va vositalardan foydalanishi kerak. Ushbu texnikalar va vositalar quyidagilarni o'z ichiga oladi:

1. Tarmoq kriminalistikasi: Bu ruxsatsiz kirishga urinishlar yoki ma'lumotlarni o'tkazib yuborish kabi shubhali faoliyat namunalarini aniqlash uchun tarmoq trafigini tahlil qilishni o'z ichiga oladi;

2. Zararli dasturlarni tahlil qilish: Bu hujumning kelib chiqishi va kiberjinoyatchilar tomonidan qo'llaniladigan taktikani aniqlash uchun zararli dastur kodini tahlil qilishni o'z ichiga oladi;

3. Ijtimoiy muhandislik: Bu shaxslarni maxfiy ma'lumotlarni oshkor qilish yoki ularning xavfsizligiga putur etkazadigan harakatlarni amalga oshirish uchun manipulyatsiya qilish uchun psixologik usullardan foydalanishni o'z ichiga oladi;

4. Kriptografiya: Bu maxfiy xabarlar yoki jinoiy faoliyat maxfiyligini ochish uchun shifrlangan ma'lumotlarni tahlil qilishni o'z ichiga oladi.

Raqamli dalillar anchagina mo'rt bo'lib, to'g'ri ishlatilmasa, osongina yo'qolishi yoki buzilishi mumkin. Huquqni muhofaza qilish idoralari raqamli dalillarni sudga qabul qilinishini ta'minlash uchun to'plash va saqlashga katta e'tibor berishlari kerak. Bu dalillar to'plangan paytdan boshlab sudga taqdim etilgunga qadar ularning ko'rib chiqilishini kuzatib boradigan zanjirini o'rnatishni o'z ichiga oladi.

Huquqni muhofaza qilish organlari raqamli dalillarni olish uchun qonuniy talablardan ham xabardor bo'lishi kerak. Bu order yoki sud qarorini olish yoki chet eldan dalillar olish uchun xalqaro hamkorlar bilan ishlashni o'z ichiga olishi mumkin. Qonuniy talablarga rioya qilmaslik dalillarni sudan chiqarib yuborishga olib kelishi mumkin.

Kiberxavfsizlikning huquqiy asoslari

Kiberxavfsizlik qonunlari va qoidalari kibertahdidlar va hujumlarni yumshatishda hal qiluvchi ahamiyatga ega. Ular huquqni muhofaza qilish organlariga kiberjinoyatchilarni tekshirish va jinoiy javobgarlikka tortish uchun asos yaratadi, shu bilan birga shaxslar va tashkilotlarning kiber tahdidlardan himoyalanihini ta'minlaydi. Misol sifatida keltiradigan bo'lsak, Amerika Qo'shma Shtatlarida kiberxavfsizlik qonunlari va qoidalari federal va shtat darajasida qo'llaniladi. Kiberxavfsizlikni tartibga soluvchi asosiy federal qonunlar qatoriga Kompyuter firibgarligi va suiiste'moli to'g'risidagi qonun (CFAA), Elektron kommunikatsiyalar

maxfiyiligi to'g'risidagi qonun (ECPA) va Kiberxavfsizlik ma'lumotlarini almashish to'g'risidagi qonun (CISA) kiradi.

CFAA himoyalangan kompyuter tizimlariga, jumladan, davlat va moliya institutlari tarmoqlariga ruxsatsiz kirishni taqiqlaydi. ECPA elektron xabarlarini, shu jumladan elektron pochta va telefon suhbatlarini ushlab va oshkor qilishni tartibga soladi. CISA kiberhujumlarning oldini olish va ularga javob berish uchun xususiy va davlat tashkilotlari o'rtasida ma'lumot almashishni rag'batlantiradi. Bundan tashqari, davlat darajasidagi qonunlar va qoidalar mavjud bo'lib, ular qo'shimcha yo'l-yo'riq va himoyani ta'minlaydi, masalan, ma'lumotlar buzilishi haqida xabar berish qonunlari.

Kiberxavfsizlik tekshiruvlarida yurisdiksiya muammolari paydo bo'ladi, chunki kiberhujumlar ko'pincha dunyoning turli joylaridan kelib chiqadi. Kiberjinoyatchilar o'z shaxsi va joylashuvini yashirishi mumkin, bu ularni kuzatish va jinoiy javobgarlikka tortishni qiyinlashtiradi. Bu huquq-tartibot idoralari uchun qiyinchilik tug'diradi, chunki ular xalqaro hamkorlar bilan kiberjinoyatchilarni tergov qilish va jinoiy javobgarlikka tortish uchun ishlashlari kerak.

Xalqaro hamkorlik kibertahdidlarni yumshatishda hal qiluvchi ahamiyatga ega, chunki kiberjinoyat global muammo bo'lib, muvofiqlashtirilgan javob choralari talab qiladi. Yevropa Kengashining Kiberjinoyatlar to'g'risidagi konvensiyasi, shuningdek, Budapesht konvensiyasi sifatida ham tanilgan, kiberjinoyat qonunlarini uyg'unlashtirish va kiberjinoyatlarni tergov qilishda xalqaro hamkorlikni osonlashtirishga qaratilgan xalqaro shartnomadir. Konvensiya 60 dan ortiq mamlakatlar tomonidan ratifikatsiya qilingan va kiberjinoyatchilikka qarshi kurashda yetakchi xalqaro hujjat hisoblanadi.

Maxfiylik va fuqarolar erkinliklarini himoya qilish kiberxavfsizlik sohasidagi sa'y-harakatlarning muhim jihati hisoblanadi. Huquq-tartibot idoralari kiberjinoyatchilarni tergov qilishlari va jinoiy javobgarlikka tortishlari kerak bo'lsa-da, ular buni shaxslarning huquqlarini buzmaydigan tarzda amalga oshirishlari kerak. Maxfiylikni himoya qilishning bir misoli elektron qurilmalar va ma'lumotlarni qidirish va musodara qilish uchun orderlardan foydalanishdir. Garantlar ehtimoliy sabablarni talab qiladi va tintuv va olib qo'yish qonuniy va mutanosib bo'lishini ta'minlash uchun sud tomonidan tekshirilishi kerak.

Bundan tashqari, kiberxavfsizlik choralari shaxslarning shaxsiy hayoti va fuqarolik erkinliklarini buzishga emas, balki ularni himoya qilishga qaratilgan bo'lishi kerak. Masalan, shifrlash va anonimlashtirish texnologiyalari shaxslarning shaxsiy daxlsizligini himoya qilishi va ma'lumotlar buzilgan taqdirda ularning shaxsiy ma'lumotlari oshkor qilinmasligini ta'minlashi mumkin. Huquqni muhofaza qilish organlari samarali kiberxavfsizlik choralari zarurligini shaxslarning shaxsiy hayoti va fuqarolik erkinliklarini himoya qilish bilan muvozanatlashi kerak.

Huquqni muhofaza qilish organlari xodimlarining kiberxavfsizlik bo'yicha bilim va ko'nikmalarini oshirishda ta'lim va o'qitish dasturlari muhim ahamiyatga ega. Ushbu dasturlar huquqni muhofaza qilish organlari xodimlariga kiberjinoyatlarni tekshirish va kiberhujumlarning oldini olish uchun zarur ko'nikmalarni beradi. Kiberxavfsizlik bo'yicha ta'lim va o'qitish dasturlari tarmoq xavfsizligi, raqamli sud ekspertizasi, hodisalarga javob berish va tahdidlarni razvedka kabi bir qator mavzularni qamrab oladi.

Jamoatchilikni xabardor qilish kampaniyalari kiberxavfsizlik bo'yicha ilg'or tajribalarni ilgari surish va kibertahdidlar haqida xabardorlikni oshirishda muhim ahamiyatga ega. Ushbu kampaniyalar jismoniy shaxslar va tashkilotlarni fishing va zararli dasturlar kabi kiberhujumlardan qanday himoya qilish haqida o'rgatadi. Jamoatchilikni xabardor qilish kampaniyalari, shuningdek, shaxsiy va maxfiy ma'lumotlarga ruxsatsiz kirishni oldini olish uchun kuchli parollar, ikki faktorli autentifikatsiya va boshqa xavfsizlik choralaridan foydalanishni rag'batlantirishi mumkin.

Jamoalar va korxonalar bilan hamkorlik kiberxavfsizlikni kuchaytirishda muhim ahamiyatga ega. Huquqni muhofaza qilish idoralari kiber tahdidlarni aniqlash va yumshatish uchun biznes bilan hamkorlik qilishi mumkin. Bundan tashqari, ular kibertahdidlar haqida xabardorlikni oshirish va kiberxavfsizlik bo'yicha ilg'or tajribalarni ilgari surish uchun jamoat guruhlari bilan ishlashlari mumkin. Ushbu hamkorlik zaifliklarni aniqlashga va kiberxurujlarning oldini olish uchun kiberxavfsizlik choralarini kuchaytirishga yordam beradi..

Huquq-tartibot idoralari kiber hodisalarga tez va samarali javob berishga tayyor bo'lishi kerak, xoh ular davlat idoralariga yoki xususiy sektor tashkilotlariga hujumlar bilan bog'liq. Hodisalarga samarali javob berishning asosiy tarkibiy qismlaridan biri bu hodisalarga javob berish rejaları va protokollarini ishlab chiqishdir. Ushbu rejalar va protokollar huquqni muhofaza qilish organlari xodimlariga har xil turdagi kiber hodisalarga qanday munosabatda bo'lish bo'yicha ko'rsatmalar beradi, jumladan, voqeani qanday aniqlash va ushlab turish, dalillarni qanday saqlash va boshqa idoralar va manfaatdor tomonlar bilan qanday muvofiqlashtirish.

Kiber hodisalar ko'pincha bir nechta agentliklar va manfaatdor tomonlar, jumladan, boshqa huquqni muhofaza qilish idoralari, davlat idoralari, xususiy sektor tashkilotlari va xalqaro hamkorlarni jalb qilishni talab qiladi. Hodisaga samarali javob berish, hodisaning oldini olish va ta'sirni kamaytirishni ta'minlash uchun ushbu tashkilotlar o'rtasida yaqin muvofiqlashtirish va hamkorlikni talab qiladi. Huquq-tartibot idoralari muvofiqlashtirilgan javobni ta'minlash uchun ushbu tuzilmalar bilan aniq aloqa va hamkorlikni yo'lga qo'yishlari kerak.

Hodisaga samarali javob berish uchun o'z vaqtida va samarali muloqot muhim ahamiyatga ega. Huquqni muhofaza qilish organlari kibertahdidlarni tezda aniqlash va baholash va bu ma'lumotlarni boshqa idoralar va manfaatdor tomonlarga etkazish imkoniyatiga ega bo'lishi kerak. Buning uchun mustahkam va xavfsiz aloqa infratuzilmasi, shuningdek, kiber tahdidlarni aniqlash va ularga javob berish uchun o'qitilgan xodimlar kerak bo'ladi.

Texnologik o'zgarishlarning tez sur'ati kiberxavfsizlik tahdidlarini yumshatish vazifasi yuklangan huquqni muhofaza qilish idoralari uchun asosiy muammo hisoblanadi. Sun'iy intellekt va narsalar interneti kabi yangi texnologiyalar yangi zaifliklar va hujum vektorlarini yaratmoqda, ularni hal qilish kerak. Huquqni muhofaza qilish idoralari ushbu o'zgarishlardan xabardor bo'lishlari va kiberjinoyatchilardan oldinda qolish uchun o'z strategiyalari va taktikalarini doimiy ravishda moslashtirishlari kerak.

Kibertahdidlarning doimiy rivojlanib borayotgan tabiati huquq-tartibot idoralaridan paydo bo'layotgan tahdidlarga samarali javob berish uchun o'z malakalari va strategiyalarini doimiy ravishda moslashtirishni talab qiladi. Bu huquqni muhofaza qilish organlari xodimlarini so'nggi

tahdidlar va texnologiyalardan xabardor bo'lishlari uchun doimiy o'qitish va o'qitish, shuningdek, ularning maxsus bilim va ko'nikmalariga ega bo'lish uchun kiberxavfsizlik bo'yicha mutaxassislar bilan hamkorlikni rivojlantirishni o'z ichiga oladi.

Huquqni muhofaza qilish organlari kibertahdidlardan himoya qilish zarurati bilan shaxslar va tashkilotlarning shaxsiy hayoti va fuqarolik erkinliklarini himoya qilish zaruratini muvozanatlashi kerak. Bu fuqarolik erkinliklari va shaxsiy daxlsizlikka potentsial ta'sirni hisobga oladigan kiberxavfsizlik sa'y-harakatlariga puxta va nozik yondashuvni talab qiladi.

So'nggi yillarda kiberjinoiyatlar bo'yicha ko'plab shov-shuvli tekshiruvlar o'tkazildi, natijada sud jarayoni muvaffaqiyatli yakunlandi. Ushbu holatlar kiberjinoiyatchilarni aniqlash, kuzatish va ushlab huquqni muhofaza qilish idoralari va kiberxavfsizlik bo'yicha ekspertlar o'rtasidagi samarali hamkorlik muhimligini ko'rsatadi.

Huquqni muhofaza qilish idoralari va kiberxavfsizlik bo'yicha mutaxassislar o'rtasidagi hamkorlik ko'plab kiberxavfsizlik tekshiruvlarining muvaffaqiyati uchun muhim ahamiyatga ega. Huquqni muhofaza qilish organlari va kiberxavfsizlik bo'yicha mutaxassislar birgalikda ishlash orqali kibertahdidlarni yanada samarali aniqlash va ularga javob berish uchun o'z resurslari va tajribalarini birlashtirishlari mumkin.

Muvaffaqiyatli hamkorlikning bir misoli Federal, shtat va mahalliy huquq-tartibot idoralari hamda xususiy sektor hamkorlarini kibertahdidlarni tekshirish uchun birlashtirgan FQBning Kiber-ishchi guruhidir. Ishchi guruh ko'plab nufuzli kiberjinoiyatchilarni muvaffaqiyatli tergov qilish va jinoiy javobgarlikka tortishda muhim rol o'ynadi.

Yana bir misol, AQSh Kiberqo'mondonligining kiberxavfsizliklarni aniqlash va ularni yumshatish uchun xususiy sektor kiberxavfsizlik firmalari bilan hamkorligi. Hamkorlik natijasida kiber tahdidlarni aniqlash va ularga javob berish uchun innovatsion yangi texnologiyalar va strategiyalar ishlab chiqildi.

Xulosa

Xulosa o'rnida shuni ta'kidlash kerakki, zamonaviy virtual olamda kiberxavfsizlik tushunchasiga bo'lgan e'tibor kundan-kunga ortib bormoqda. Bunga nafaqat bir foydalanuvchining kibermakondagi xavfsizligi, balki biror-bir korxonaga yoki tashkilot va hattoki, butun davlat miqyosidagi kiberxavfsizlik ham kiradi. Internet olamida xavfsizlikni taminlash foydalanuvchi va virtual makon orqasidagi har bir vosita bilan o'zaro kombinatsion tarzda bog'liq hisoblanadi. Bu bog'liqliklarning mukammal sistemagrammasini o'rgangan holda kiberxavfsizlikni taminlash kerakdir.

FOYDALANILGAN ADABIYOTLAR:

7. S.K.Ganiev, A.A.Ganiev, Z.T.Xudoyqulov. Kiberxavfsizlik asoslari: O'quv qo'llanma. - T.: «Aloqachi», 2020, 221 bet.
8. Cyber Security Policy Guidebook
9. Jennifer L. Bayuk Independent Cyber Security Governance Consultant Industry Professor at Stevens Institute of Technology, Hoboken
10. NJ Jason Healey Director of the Cyber Statecraft Initiative Atlantic Council of the United States, Washington



11. D.C. Paul Rohmeyer Information Systems Program Director Howe School of Technology Management Stevens Institute of Technology, Hoboken
12. US-CERT Cybersecurity Tips: <https://www.us-cert.gov/ncas/tips>
13. National Cyber Security Centre (NCSC): <https://www.ncsc.gov.uk/>

ОСОБЕННОСТИ ЗАЩИТЫ ИНФОРМАЦИИ В РАДИОНАВИГАЦИОННЫХ СИСТЕМАХ, ПРИМЕНЯЕМЫХ В АВИАЦИОННОЙ ТЕХНИКЕ

Раджабова М.Ш

Хафизов Ш.Ф

Абдуллаев И.К

Авазбеков М.А

*студенты Ташкентского университета информационных технологий имени
Мухаммада аль-Хорезми.*

Аннотация: Данная статья рассматривает важность и особенности защиты информации в радионавигационных системах, применяемых в авиационной технике. Современная авиация все больше зависит от радионавигационных систем, таких как GPS, для обеспечения точности и надежности воздушных перевозок. Однако, с увеличением использования электроники и передачи данных, появляются новые угрозы безопасности. Статья освещает технические и алгоритмические меры защиты, такие как использование антискремблеров, алгоритмы шифрования и аутентификации, а также алгоритмы фильтрации для обнаружения и устранения помех. Организационные меры безопасности, обучение персонала и необходимость постоянных исследований также подчеркиваются. Статья призывает к совершенствованию методов защиты информации в радионавигационных системах, чтобы обеспечить безопасность и надежность воздушного движения.

Ключевые слова: Радионавигационные системы, авиационная техника, защита информации, GPS, технические меры, алгоритмические меры, антискремблеры, шифрование, аутентификация, алгоритмы фильтрации, помехи, организационные меры, обучение персонала, исследования, безопасность, надежность, воздушное движение.

Особенности защиты информации в радионавигационных системах, применяемых в авиационной технике

Современная авиационная техника в значительной степени зависит от радионавигационных систем для обеспечения точности и надежности воздушных перевозок. Однако защита информации в этих системах становится все более важной, поскольку с увеличением использования электроники и передачи данных возникают новые угрозы. В данной статье рассмотрим особенности защиты информации в радионавигационных системах, применяемых в авиационной технике.

Одной из основных радионавигационных систем, используемых в авиации, является глобальная система позиционирования (GPS). GPS предоставляет информацию о местоположении и времени с высокой точностью при помощи сети

спутников, наземных станций и приемников на борту воздушных судов. Однако, GPS-сигналы подвержены различным видам интерференции и могут быть подвергнуты вмешательству злоумышленников.

Для обеспечения защиты информации в радионавигационных системах в авиационной технике применяются различные технические и алгоритмические меры. Одна из таких мер - это использование антискремблеров, которые обеспечивают смещение спектра сигнала GPS. Это затрудняет его несанкционированное применение и повышает сложность перехвата и подделки сигналов. Кроме того, в радионавигационных системах применяются алгоритмы шифрования и аутентификации, которые обеспечивают конфиденциальность и целостность передаваемых данных.

Еще одной важной особенностью защиты информации в радионавигационных системах является обнаружение и устранение сигналов-помех. Для этого используются алгоритмы фильтрации, которые позволяют идентифицировать и удалить нежелательные помехи, такие как случайные искажения сигнала, многолучевое распространение и шумы. Это особенно важно в авиации, где даже незначительные искажения могут привести к серьезным последствиям.

Помимо технических мер, в радионавигационных системах применяются и организационные меры безопасности. Например, для защиты информации о местоположении воздушных судов используются сети виртуальных закрытых каналов связи, которые исключают возможность несанкционированного доступа. Также проводятся регулярные проверки и аудиты систем защиты информации, чтобы выявить уязвимости и принять соответствующие меры.

Одной из наиболее серьезных угроз информационной безопасности в авиационной технике является возможность вмешательства в системы радионавигации злоумышленниками. Это может привести к сбоям в работе системы или даже к авариям. В связи с этим проводятся исследования и разработки новых методов защиты информации, которые позволят эффективно бороться с угрозами и обеспечить безопасность воздушного движения.

Кроме того, следует упомянуть о значимости обучения и осведомленности персонала, работающего с радионавигационными системами. Все участники авиационного процесса должны быть грамотно подготовлены и знать о возможных угрозах и мерах по защите информации. Это поможет снизить риски несанкционированного доступа и ошибок человеческого фактора.

Особенности защиты информации в радионавигационных системах, применяемых в авиационной технике, являются ключевыми аспектами обеспечения безопасности и надежности воздушных перевозок. Вмешательство в работу радионавигационных систем может иметь серьезные последствия, включая ошибочное определение местоположения воздушного судна, подмену данных или потерю связи. Поэтому

принимаются различные технические и организационные меры для защиты информации.

Одной из основных технических мер является использование алгоритмических методов защиты данных. Это включает в себя применение шифрования для обеспечения конфиденциальности передаваемых данных. Шифрование позволяет скрыть содержимое сообщений от несанкционированного доступа. В радионавигационных системах применяются различные алгоритмы шифрования, такие как RSA (распространенный алгоритм шифрования с открытым ключом) или AES (продвинутый стандарт шифрования).

Другой важной технической мерой является использование антискремблеров. Антискремблеры предназначены для обеспечения целостности и аутентичности данных в радионавигационных системах. Они предотвращают несанкционированное изменение данных и защищают от подмены или подделки информации. Антискремблеры применяются для обнаружения и исправления ошибок, вызванных помехами или вмешательством в сигналы.

Организационные меры также играют важную роль в защите информации в радионавигационных системах. Это включает разработку политик и процедур безопасности, управление доступом к системам, регулярное обновление программного обеспечения и обеспечение обучения персонала. Важно иметь систему управления информационной безопасностью, которая включает в себя планы реагирования на инциденты, регулярные аудиты и мониторинг системы на предмет обнаружения уязвимостей.

Кроме того, проведение исследований в области защиты информации в радионавигационных системах является неотъемлемой частью обеспечения безопасности авиации. Это включает изучение новых угроз и уязвимостей, разработку новых методов и технологий защиты, а также сотрудничество с производителями оборудования и авиационными организациями для разработки общих стандартов и практик.

В заключение, защита информации в радионавигационных системах, применяемых в авиационной технике, является важным аспектом обеспечения безопасности воздушных перевозок. Технические меры, такие как шифрование и использование антискремблеров, в сочетании с организационными мерами, позволяют обеспечить конфиденциальность, целостность и доступность данных. Дальнейшие исследования и разработки в этой области необходимы для противодействия новым угрозам и обеспечения надежности радионавигационных систем в авиации.

В заключение, защита информации в радионавигационных системах, применяемых в авиационной технике, является важной задачей для обеспечения безопасности и надежности воздушных перевозок. Технические и алгоритмические меры, а также организационные и обучающие мероприятия играют ключевую роль в обеспечении конфиденциальности, целостности и доступности данных. Постоянные

исследования и разработки в этой области позволят эффективно справляться с возрастающими угрозами и обеспечивать безопасность воздушного движения в будущем.

ЛИТЕРАТУРА:

1. Калабин, С. А., Мальков, И. Б. (2013). Радионавигационные системы. Издательский дом МЭИ.
2. Корнев, А. Г., Корнев, В. А. (2014). Основы навигации. Теория и методы. БХВ-Петербург.
3. Бабак, В. В., Хачатрян, Н. О., Чернов, С. А. (2017). Защита информации в автоматизированных системах управления технологическими процессами. Управление большими системами: сборник научных трудов, 68.
4. Федеральное агентство воздушного транспорта. (2015). Методические рекомендации по обеспечению информационной безопасности авиационных систем управления. Министерство транспорта Российской Федерации.
5. Кузьминых, А. В., Басаргин, А. В., Мальцев, А. А. (2015). Защита информации в радионавигационных системах. Сборник трудов международной научно-технической конференции "Актуальные проблемы радиоэлектроники".
6. Благов, Е. В., Корепанов, Е. А. (2016). Защита систем радионавигации от воздействия псевдоспутников. Известия Томского политехнического университета, 328(4), 71-77.
7. Шалгинбаум, Г. Я., Афанасьев, А. И., Мирошников, М. Ю. (2017). Развитие систем радионавигации и их защита. Вестник Самарского государственного аэрокосмического университета, 3(61), 152-160.
8. Кулешов, С. В. (2017). Анализ угроз информационной безопасности GPS-навигации. Вестник Южно-Уральского государственного университета. Серия "Компьютерные технологии, управление, радиоэлектроника",

MINERAL SUVLARDAGI ORGANIK MADDALARNING TARKIBI HAQIDA YANGI MALUMOTLAR

Nurmurodova Munisa Azamat qizi
Buxoro Davlat Pedagogika Instituti

Mineral suvlar noyob tabiiy shakllanish bo'lib, aholi salomatligini mustahkamlashda faol foydalaniladi. Hozirgi vaqtda mineral suvlarning gaz, ion-tuz va mikroelement tarkibining inson organizmiga balneologik ta'siri yaxshi o'rganilgan. Biroq, balneologiya va mineral suvlardan foydalanishda kam o'rganilgan masala - bu mineral suvlarning shifobaxsh xususiyatlariga sezilarli ta'sir ko'rsatadigan erigan organik moddalarning (EOM) inson tanasiga ta'sirini baholash.

Ushbu tadqiqot shifobaxsh xususiyatlarga ega bo'lgan, ta'siri ko'p yillik amaliyot bilan tasdiqlangan mineral suvlarning erigan individual organik birikmalarining tarkibini, shuningdek, ular asosida tayyorlangan preparatlarni o'rganishga bag'ishlangan.

Bunday preparatlarni qo'llash amaliyoti shuni ko'rsatdiki, bu suvlardan noorganik komponentlarni chiqarib tashlash va ulardagi organik birikmalarining o'zgarishi uchun sharoit yaratish ularning faolligini oshirishga va ularning dorivor xususiyatlari doirasini kengaytirishga olib keladi. Ma'lumki, mineral suvlarni saqlashda ularning terapevtik faolligi pasayadi. Preparatni tayyorlash uchun ishlatiladigan usul tashqi omillar ta'siridan organik komponentlarni barqarorlashtirish va saqlash muddatini oshirish imkonini beradi.

Yangi preparat shifobaxsh mineral suvlarni qo'llash doirasini kengaytiradi va shifobaxsh mineral suvlarda mavjud bo'lgan organik birikmalarining tarkibi va o'zgarishi mexanizmiga qiziqish uyg'otadi.

Suvdagi organik birikmalarining mikroifratlari tarkibiy qismlarini tahlil qilishda birinchi muammo namunani tayyorlashdir.

Qo'llaniladigan, hatto eng sezgir aniqlash tizimlarini aniqlash chegaralari namunalarni bevosita tahlil qilish orqali mavjud bo'lgan organik moddalarni aniqlashga imkon bermaydi. Bunday hollarda namunani dastlabki konsentratsiyalash (boyitish) ning turli usullari qo'llaniladi. Konsentratsiya usullari aniqlash chegaralarini 2-4 darajaga oshirish imkonini beradi.

So'nggi paytlarda qattiq fazali ekstraksiya deb nomlanuvchi sorbsion jarayonlar yordamida ajratishga asoslangan ekstraksiya usuli keng qo'llanilmoqda.

Bu usul sorbentlar bilan to'ldirilgan maxsus kartridjlar yordamida murakkab namunalarni tahlil qilish uchun tayyorlash imkonini beradi. Sorbentlar sifatida turli funktsional guruhlar payvandlangan modifikatsiyalangan silikagellar taklif qilingan.

Ekstraksiya kartriji 8x20 mm o'lchamdagi plastik kolonka bo'lib, har ikki tomondan gözenekli polietilen filtrlar bilan ushlab turilgan quruq sorbent bilan to'ldirilgan.

Filtrlash orqali suspenziyalar ajratilgandan so'ng suv namunasi kartrijga kiritiladi. Namuna komponentlari kartrijning yuqori qismida adsorbsiyalangan.

Ushbu maqolada qattiq fazali ekstraksiya usullaridan foydalangan holda "Nukuti" vodorod sulfidi mineral suvining etanolik eritmasining organik komponentlarini xromato-massa-spektrometrik tahlil natijalari muhokama qilinadi.

O'rganilgan namunalardan organik komponentlarni olish tahlil qilingan eritmani teskari fazali C18 sorbent bilan to'ldirilgan Supelco kartrijdan pompalash orqali amalga oshirildi.

Oligan (kiritilgan) namunaning hajmi 500 dan 1000 ml ni tashkil etadi. Qattiq fazali ekstraksiyadan so'ng quritilgan kartrij 1,5 ml asetnitril bilan yuvildi, so'ngra xona haroratida He oqimida 600-700 mkl hajmgacha bug'landi. Turli namunalardagi organik komponentlar miqdorini solishtirish uchun qattiq fazali ekstraksiyadan oldin namunalarga ichki standart fenantren qo'shildi. Uning yo'qligi ilgari asl mineral suvda ko'rsatilgan.

Preparatlarning tarkibiy tarkibini sifatli aniqlash Agilent 5973N - 6890 xromato-massa spektrometrida (Agilent, AQSH) amalga oshirildi. Xromatogramma umumiy ion oqimiga qarab qayd etilgan. Komponentlarni massa spektrlari bo'yicha identifikatsiyalash NIST V1.7 qidiruv dasturi yordamida amalga oshirildi, unga biriktirilgan NIST/EPA/NIH ma'lumotlar bazalari AQSH Milliy standartlar va texnologiyalar instituti tomonidan tarqatilgan 150 000 birikmalar uchun. Jadvallarda keltirilgan birikmalarni aniqlash ehtimoli kamida 80% ni tashkil qiladi.

Ishda mineral suvning spirtli eritmasi, suv-spirtli aralashmani distillash natijasida olingan spirtli eritma ekstraktlarining tarkibi o'rganildi.

Mineral suvning qattiq fazali ekstraktining tarkibiy qismlari: 4-metil-2,6-ditertbutilfenol, dietilftalat, 2,5-dimetil-1,2,4-triotiolan, dibutilftalat, dietilgeksilftalat, oltingugurt. Asl mineral suvning asosiy komponenti oltingugurtning turli modifikatsiyalaridir. Bundan tashqari, namunada trialkilfenol, siklik sulfid va noma'lum qiymatga ega uglevodorodlar, shuningdek, etanoldan ftalatlar aralashmasi mavjud.

Xona haroratida 10-12 soat davomida tuzlash va ishqoriy gidrolizlash jarayoni mineral suvning organik qismi tarkibini biroz o'zgartiradi.

Alkogol kontsentratsiyasini 32 % ga yetkazish bilan distillashdan keyin preparat tarkibini o'rganish natijasi biroz kutilmagan bo'ldi. Aromatik birikmalar bilan bir qatorda namunada alifatik spirt, asetal va diarilamin mavjud. Fenollar, alkilangan xinon, semixinon tarkibida ikkita tributil o'rnini bosuvchi moddalar mavjud. Oltingugurt miqdori taxminan to'rt baravar kamaydi, ammo organik komponentlarning umumiy miqdori va ayniqsa metilbifenil sezilarli darajada oshdi.

Preparat tarkibida mavjud bo'lgan va xona haroratida gidrolizga uchragan asl mineral suv bilan solishtirganda, ayniqsa metilbifenil va fenolik birikmalarning massasi va tarkibining oshishi yoki so'rilmaydigan qutbli komplekslarning yo'q qilinishi bilan izohlanishi mumkin. qutbsiz faza yoki qizdirilganda kuchli gidroksidi muhitda tabiiy suvning polimerik organik komponentlarini gidrolizlash orqali. Semixinonlar va xinonlar, ehtimol, fenolik birikmalarning oksidlanish mahsulotlaridir.

Semixinonlar va xinonlar fenollarning oksidlanishida juda faol oraliq mahsulotlardir, uchinchi darajali butil guruhleri mavjudligi semixinonlar va xinonlar faoliyatini barqarorlashtiradi va ularning tez kondensatsiyasini oldini oladi.

Bizning fikrimizcha, bunday birikmalarning mavjudligi preparatning antioksidant xususiyatlarini aniqlaydi va semixinonlar va xinonlar, ehtimol, biologik membranalarning lipid peroksidatsiyasining blokerlari sifatida ham ishlaydi. Ilgari sintez qilingan sterik to'siqli (ekranlangan) fenollar antioksidant xususiyatlarga ega ekanligi ko'rsatilgan.

Oltinugurt va organosulfur birikmalari ham antioksidant xususiyatlarga ega. Eritmada ikki xil antioksidantning mavjudligi ularning ta'sirining sinergiyasiga olib kelishi mumkin, ularning ta'siri samaradorligini oshiradi.

6% etanol tarkibiga ega bo'lgan ekstrakt, shuningdek, dastlabki namunadagiga qaraganda ancha yuqori organik komponentlarni o'z ichiga oladi, ammo ularning miqdori 32% preparatga qaraganda ancha kam. Etanol miqdori 32% va 6% bo'lgan fraktsiyalardagi mahsulotlarning taqsimlanishidagi farqni bug 'distillash paytida ularning xususiyatlarining farqi va isitish vaqtida gidroliz mahsulotlarining kirib borishi bilan izohlash mumkin.

Olingan dorilar yallig'lanishga qarshi, og'riq qoldiruvchi, so'riladigan va qichimaga qarshi ta'sirga ega, organizmning virusli va virusli-bakterial etiologiyali infektsiyalarga chidamliligini oshiradi, organizmdan toksik moddalarni olib tashlashga yordam beradi, yaralar, kuyishlar, muzlash va yaralarni davolashni tezlashtiradi. ko'karishlar, herpes rivojlanishini samarali ravishda bloklaydi, antibiotiklarga sezgir bo'lgan bemorlarda yallig'lanishga qarshi vosita sifatida ishlatilishi mumkin..

Preparatning ta'siri organizmga xos bo'lgan endogen, oksidlanish reaksiyalarini bostirish tizimlari yoki gomeopatik ta'sirni faollashtirish bilan bog'liq deb taxmin qilish mumkin.

ADABIYOTLAR:

1. Садикова М. И. СВЕРХКРИТИЧЕСКАЯ ХРОМАТОГРАФИЯ (СКФХ) ЭКСТРАКТОВ ЦВЕТКОВ ДЖИДЫ И ЛИСТЬЕВ ЩЕЛКОВИЦЫ //Universum: химия и биология. - 2022. - №. 5-1 (95). - С. 62-64.

2. Атоев Э. Х., Бердиева З. М. Изучение устойчивости комплексных соединений металлов с некоторыми фосфорорганическими лигандами //Universum: химия и биология. - 2021. - №. 10-2 (88). - С. 6-8.

3. Атоев Э. Х. Исследование взаимодействия солей хрома и цинка с различными органическими реагентами //Консолидация интеллектуальных ресурсов как фундамент развития современной науки. - 2021. - С. 324-330.

4. Атоев Э. Х., Рузиева К. Э. Термоаналитическое исследование термических превращений аморфного гидроксида железа //Universum: химия и биология. - 2019. - №. 11-2 (65). - С. 35-38.

5. Атоев Э. Х. ТЕРМИЧЕСКИЕ ПРЕВРАЩЕНИЯ АМОРФНОГО ГИДРОКСИДА ЖЕЛЕЗА //Прогрессивные технологии и процессы. - 2018. - С. 23-24.

6. Атоев Э. Х., Гафурова Г. А. Рафинирование и экстракция семян тыквы сверхкритической углекислотой //Universum: технические науки. - 2020. - №. 5-2 (74). - С. 26-28.

UDC: 616.248-07:616.21

KEY INDICATORS OF THE QUALITY OF LIFE OF ADOLESCENTS
WITH BRONCHIAL ASTHMA

ОСНОВНЫЕ ПОКАЗАТЕЛИ КАЧЕСТВА ЖИЗНИ ПОДРОСТКОВ
С БРОНХИАЛЬНОЙ АСТМОЙ

BRONXIAL ASTMA BILAN KASALLANGAN O'SMIRLAR HAYOT
SIFATINING ASOSIY KO'RSATQICHLARI

Ganiev Abdurashid Ganievich
Andijan State Medical Institute
Andijan, Uzbekistan

Annotation: 42 teenagers with bronchial asthma were examined. The average age of adolescents was 15.5 years, of which 52.7% (22) were boys and 47.3% (20) were girls. An assessment of the quality of life, a clinical and functional examination of adolescents with BA was carried out. The results revealed that economic status, physical mobility and social function are most affected. The relationship between the deterioration in the quality of life of BA boys and girls and the presence and severity of anxiety and depressive disorders has been established.

Key words: quality of life, bronchial asthma, adolescents.

Аннотация: Обследовано 42 подростка с бронхиальной астмой. Средний возраст подростков составил 15,5 лет, из них 52,7% (22) мальчики и 47,3% (20) девушки. Проводилась оценка качества жизни, клиническое и функциональное обследование подростков с БА. Результаты выявили что, наиболее страдают экономическое положение, физическая мобильность и социальная функция. Установлена взаимосвязь ухудшения качества жизни мальчиков и девушек БА с наличием и выраженностью тревожных и депрессивных расстройств.

Ключевые слова: качества жизни, бронхиальная астма, подростки.

Izoh: Bronxial astma bilan og'rigan 42 nafar o'smir ko'rikdan o'tkazildi. O'smirlarning o'rtacha yoshi 15,5 yosh bo'lib, ulardan 52,7 foizi (22) o'g'il bolalar va 47,3 foizi (20) qizlardir. BA bilan og'rigan o'smirlarning hayot sifatini baholash, klinik va funksional tekshiruv o'tkazildi. Natijalar shuni ko'rsatdiki, iqtisodiy holat, jismoniy harakatchanlik va ijtimoiy funksiya eng ko'p ta'sir qilishi anaqlandi. BA o'g'il va qiz bolalarning hayot sifatining yomonlashishi bilan tashvish va depressiv kasalliklarning mavjudligi va ustunligi o'rtasidagi bog'liqlik aniqlandi.

Kalit so'zlar: hayot sifati, bronxial astma, o'smirlar.

Relevance

The problem of bronchial asthma (BA) continues to be relevant throughout the world, despite numerous studies and a sufficient amount of therapeutic and preventive measures. In childhood, bronchial asthma is one of the most common chronic diseases [1,2, 8]. In recent years, there has been a significant increase in interest in the problem of studying the quality of life (QOL) all over the world [4,7,8]. Currently, there is no generally accepted scientific definition of the concept of "quality of life" and each author focuses on one of the aspects of this concept. According to WHO experts, QOL is a subjective ratio of an individual's position in the life of society, taking into account the culture and value systems of this society, with the goals of this individual, his plans, opportunities and the degree of general disorder.

QOL is an integral characteristic of the patient's physical, psychological, emotional and social functioning, based on his subjective perception [3,5,8]. According to the results of a number of researchers, the prevalence of bronchial asthma in the Republic of Uzbekistan varies from 1.1% to 8.2%, which is due not only to the influence of external regional factors, but also to the use of various diagnostic methods - [2,4,6]. Given the priorities of modern medicine, in addition to the desire for the disappearance of clinical symptoms and improvement of functional indicators, the ultimate goal of treatment should be considered to be an improvement in the quality of life of the patient. Quality of life (QOL) is an integral indicator that reflects the degree of adaptation of a person to a disease and the ability to perform his usual functions corresponding to his socio-economic status - [1,5,7].

The aim of our study was to assess the QOL of adolescents with AD. Material and methods: 42 adolescents with BA were examined. The average age of adolescents was 15.5 years, of which 52.7% (22) were boys and 47.3% (20) were girls. Conducted clinical and functional examination (spirometry). To identify and assess the severity of anxiety and depression, the questionnaire "Hospital Anxiety and Depression Scale" was used [3]. The NAIF questionnaire [1] was used to assess the quality of life of adolescents. In adolescents with preserved QOL, the indicator approaches 100%, with a slight decrease it decreases to 75%, with a moderate decrease it is 74-50%, with a significant decrease - 49-25%, with a pronounced decrease in QOL - less than 25%. Statistical data processing was performed using the Statistica 8.0 program. The criteria of Student, Mann-Whitney, Spearman, Fisher were applied.

Results and their discussion: all adolescents showed a decrease in QOL: in 2.5% (1) - insignificant, in 50% (21) - moderate, in 45% (19) - significant and in 2.5% (1) - pronounced. The main components of QOL in adolescents with AD are presented in the table.

Table
The main components of the quality of life of adolescents
with bronchial asthma

Parameter, %, IU (25%- 75%)	All teenagers with BA n=42	Boys with BA, n=22	Girls with BA n=20
Physical mobility	43 (29-57)	45 (30-63)	42 (29-48)
Emotional condition	52 (36-79)	50 (34-62,5)	59 (36-82)
Social function	48 (43-60)	48 (40,5-58,5)	49 (43-60)
Cognitive function	64,5 (57-80)	71 (53-84,5)	61,5 (57-77)
Economic situation	14 (14-57)	29 (14-57,5)	14 (14-43)

In 71% (30) of adolescents, the presence of anxiety was revealed: subclinical anxiety was present in 47% (14) of adolescents, clinically expressed anxiety - in 53% (16) of adolescents. Depression was found in 60% (25) of adolescents: subclinical depression occurred in 28% (7) of adolescents, clinically significant depression in 72% (18) of adolescents. It is worth noting that 26% (11) of adolescents had a combination of clinically expressed anxiety and depression.

In girls with BA, inverse correlations were found between the integral indicator of QOL and age ($r=-0.56$; $p<0.001$; $n=42$), severity of clinical manifestations ($r=-0.51$; $p<0.05$), severity anxiety ($r=-0.50$; $p<0.001$) and depression ($r=-0.80$; $p<0.001$), the presence of a combination of anxiety and depression ($r=-0.59$; $p<0.001$).

When analyzing a group of boys with BA, it was found that all adolescents had reduced QOL, and in 5% (1) - slightly, in 45% (9) moderately, in 45% (9) significantly, and in 5% (1) - sharply expressed.

Inverse correlations were found between the integral index of QOL in boys ($r=-0.62$; $p<0.01$; $n=20$), the severity of clinical manifestations of BA ($r=-0.51$; $p<0.05$), the number of inhalations bronchodilators at night ($r=-0.64$; $p<0.01$), the severity of depression ($r=-0.91$; $p<0.001$) and anxiety ($r=-0.57$; $p<0.01$), the presence of a combination anxiety and depression ($r=-0.73$; $p<0.001$). Boys with BA were divided into 2 groups: 1) patients with a significant and pronounced decrease in QOL ($n=10$); 2) adolescents with a slight and moderate decrease in QOL ($n=12$). The groups were comparable in terms of age, severity and duration of BA, the severity of clinical manifestations, the presence of disability, education, marital status, the proportion of smokers and the proportion of adolescents taking basic therapy, as well as in terms of FEV1 in %. In the first group of adolescents with BA, compared with the second group, a decrease in the integral indicator of QOL (44 (36-46)% and 61 (58-71)%; $p<0.001$) was revealed, as well as in such components of QOL as physical mobility (30 (21-36)% and 63 (62-71)%; $p<0.001$), social (44 (29-50)% and 58.5 (48-79)%; $p<0.05$) and cognitive function (58.5 (49-60)% and 84.5 (71-91)%; $p<0.05$). In the first group of adolescents with BA, compared with the second group, the severity of anxiety (12.5 (11-15) points and 9.5 (4-12) points; $p<0.05$) and depression (11.5 (11-15) points) and depression (11.5 (11-15) points) 12) points and 4.5 (2-6) points; $p<0.001$). The combination of anxiety and depression was found in 70% (7) of adolescents in the first group and was not observed in the second group ($p<0.001$).

In the group of girls with BA, a decrease in QOL was revealed in all adolescents: in 55% (12) - moderate, in 45% (10) - significant. Direct correlations were established between the integral indicator of QOL and body weight ($r=0.54$; $p<0.01$; $n=22$), FVC after the test in % ($r=0.81$; $p<0.01$), FEV1 after samples in 1 ($r=0.83$; $p<0.01$). The worsening of QOL in adolescents with AD was associated with an increase in age ($r=-0.56$; $p<0.01$), increased anxiety ($r=-0.43$; $p<0.05$) and depression ($r=-0.78$; $p<0.001$), the presence of a combination of anxiety and depression ($r=-0.50$; $p<0.05$), the severity of clinical manifestations of BA ($r=-0.49$; $p<0.05$). Girls with BA were divided into 2 groups: 1) girls with a significant and pronounced decrease in QOL ($n=10$); 2) patients with a slight and moderate decrease in QOL ($n=12$).

The groups were comparable in terms of age, disease severity and duration, asthma test results, disability status, education, marital status, and proportion of smokers. In the first group, a girl with AD compared with the second a decrease in the integral indicator of QOL was

revealed (43.5 (39-46)% and 60 (58.5-61.5)%; $p<0.001$), as well as such components of QOL as physical mobility (27.5 (21-29) % and 48 (43-56)%; $p<0.001$), social (45.5 (36-57)% and 56 (46.5-62)%; $p<0.05$) and cognitive function (57 (37) -60)% and 75.5 (64.5-84.5)%; $p<0.01$), economic status (14 (12-15)% and 36 (14-71.5)%; $p<0.05$). In the first group of adolescents with BA, compared with the second group, the severity of anxiety (10.5 (9-12) points and 7.5 (4-9) points; $p<0.05$) and depression (12.5 (11- 14) points and 7.0 (6-9.5) points; $p<0.01$).

Conclusion

In girls with BA, a predominantly moderate and significant decrease in QOL was revealed. Economic status, physical mobility and social function suffer the most. Correlation between the worsening of the QOL of BA boys and girls and the presence and severity of anxiety and depressive disorders was established.

BIBLIOGRAPHY:

1. Ganiev A.G., Khaidarova L.R. The main indicators of the quality of life of adolescents with bronchial asthma./Electronic scientific journal // "Biology and Integrative Medicine" Bukhara, 2019 No. 4. St.:59-65
2. Zaitseva O.V., Murtazaeva O.A. Bronchial asthma in children: modern aspects of therapy /Issues of modern pediatrics//2011. Volume. 10. No. 6. St.:23-27
3. Pushkarev A.L., Arinina N.G. Methodology for assessing the quality of life of patients and disabled people: Method. recommendations. - Mn., 2010.
4. Chuchalin A.G. Quality of life in patients with bronchial asthma and chronic obstructive pulmonary disease. M.: Publishing house "Atmosphere"; 2004.
5. Garcia-Marcos L., Carvajal Uruena I., Escribano Montaner A. et al. Seasons and other factors affecting the quality of asthmatic children // J. of investigational allergy and clinical immunology. - 2017. -Vol. 17. - P. 249-256.
6. Development and fire validation of the COPD Assessment Test / P.W. Jones [et al.] // ERS journal - 2009. - Vol.34. - P.648-654.
7. . Environmental E.H., Kim S.H., Choi J.H. et al. Development and evaluation of an Asthma-Specific Quality of Life(A-QOL) questionnaire // Asthma -2017-Vol. 46.-P.716-721.
8. Zigmund A.S., Sanity R.P. The Hospital Anxiety and Depression Scale/A.S. Sigmund, R.P. Sanity // Act Psychiatry Scand. - 2013. - Vol.67. - P.361-370.

ЭЛЕКТРИЧЕСКАЯ СТИМУЛЯЦИЯ МОЗГА НЕЙРОСТИМУЛЯТОРЫ

Салохиддинова Рушана

студентка 101А группы факультета лечебное дело

Научный руководитель:

Нурматова Феруза Бахтияровна

зав.каф Биофизики и информационных технологий в медицине ТГСИ

Ташкентский Государственный Стоматологический Институт

Ташкент, Узбекистан

Введение: Несмотря на сложность и взаимосвязь различных процессов в организме человека, часто среди них можно выделить процессы, близкие к физическим. Например, такой сложный физиологический процесс, как кровообращение, в своей основе является физическим, так как связан с течением жидкости (гидродинамика), распространением упругих колебаний по сосудам (колебания и волны), механической работой сердца (механика), генерацией биопотенциалов (электричество) и т.п. Дыхание связано с движением газа (аэродинамика), теплоотдачей (термодинамика), испарением (фазовые превращения) и т.п.

Актуальность: Возможность успешно лечить двигательные расстройства, устранять проблемы с памятью и восстанавливать когнитивные функции.

Цель исследования: Изучение использования электрических импульсов для устранения патологической активности мозга.

Глубокая стимуляция мозга (DBS) – одно из самых важных достижений в клинической нейробиологии за последние 2 десятилетия. Это нейрохирургическая процедура, с помощью которой в определенную зону мозга посылаются электроимпульсы с целью терапии неврологических заболеваний. Она проходит без осложнений у 99% пациентов. Более 160,000 человек во всем мире выполнили DBS. Процедура подразумевает использование электрических импульсов для устранения патологической активности мозга. Она обеспечивает регулирующую стимуляцию поврежденных участков мозга для достижения положительного терапевтического эффекта при неврологических и психических расстройствах.

Аппарат DBS – устройство, которое состоит из электрода, удлинителя и нейростимулятора. Электрод помещается в необходимую зону головного мозга, удлинитель проводится под кожей к генератору. Стимулятор имеет размер не больше спичечного коробка и работает от аккумулятора или батареи. Он герметичен и устанавливается в животе пациента или в груди. Пациент может самостоятельно управлять устройством при помощи пульта.

При получении команды, стимулятор отправляет электрический импульс в головной мозг, контролируя таким образом двигательные симптомы. Длительность работы аккумулятора составляет около двух недель. Срок службы аккумулятора – от 1,5 до 9 лет. Аппарат может быть перезаряжаемым или не перезаряжаемым. От этого зависит его стоимость.

Глубокую стимуляцию мозга (DBS) назначают при таких расстройствах как: болезнь Паркинсона, ОКР (обсессивно-компульсивное расстройство), эпилепсия, синдром Туретта, дистония эндогенная депрессия, ДЦП (детский церебральный паралич), эссенциальный тремор.

После установки нейростимулятора устройство должно быть включено круглосуточно. Пациент сам контролирует работу нейростимулятора, задавая устройству нужный режим. Стимулятор не причиняет неудобств – он незаметен под одеждой. Разрешается применение нейростимулятора вместе с кардиостимулятором. Следует отметить, что никакие гаджеты, а также электромагнитные волны и микроволновая печь никак не влияют на работу стимулятора.

После операции DBS пациент на протяжении нескольких недель амбулаторно посещает клинику. За это время врач производит окончательные настройки нейростимулятора с помощью специального программатора. На протяжении двух недель после операции запрещен прием алкоголя. Реабилитация длится 3-4 дня и заключается в заживлении операционного поля (диаметром не более 1 см).

Заключение: Следует отметить, что DBS не излечивает патологию, а лишь устраняет симптомы неврологического дефицита, развившиеся вследствие прогрессирования болезни. Метод значительно улучшает качество жизни пациентов, но не может заменить медикаментозную терапию (но уменьшает количество принимаемых препаратов) и наблюдения у невролога. Эффективность Deep Brain Stimulation при терапии болезни Паркинсона составляет порядка 98%. Самочувствие пациентов улучшается уже в первые часы после операции. Речь становится более связной, исчезает тремор, восстанавливается координация.

ANALYSIS OF THE NEW LEGISLATION OF THE REPUBLIC OF
UZBEKISTAN ON ALTERNATIVE RESOLUTION OF DISPUTES ARISING FROM
ADMINISTRATIVE AND PUBLIC LEGAL RELATIONS

АНАЛИЗ НОВОГО ЗАКОНОДАТЕЛЬСТВА РЕСПУБЛИКИ УЗБЕКИСТАН
ОБ АЛЬТЕРНАТИВНОМ РАЗРЕШЕНИИ СПОРОВ, ВОЗНИКАЮЩИХ ИЗ
АДМИНИСТРАТИВНЫХ И ПУБЛИЧНЫХ ПРАВООТНОШЕНИЙ

МАЪМУРИЙ ВА ОММАВИЙ ҲУҚУҚИЙ МУНОСАБАТЛАРДАН КЕЛИБ
ЧИҚАДИГАН НИЗОЛАРНИ МУҚОБИЛ ҲАЛ ЭТИШДА ЎЗБЕКИСТОН
РЕСПУБЛИКАСИНИНГ ЯНГИ ҚОНУНЧИЛИГИ ТАҲЛИЛИ

Juraev Dilmurot Mukhtorovich

Annotation: *this article analyzes the legislation of the Republic of Uzbekistan on the use of procedural rules in resolving administrative disputes in court.*

Аннотация: *в данной статье проводится анализ законодательства Республики Узбекистан о применении процессуальных норм при разрешении административных споров в суде.*

Аннотация: *ушбу мақолада маъмурий ва оммавий-ҳуқуқий муносабатлардан келиб чиқадиган низоларни Ўзбекистон Республикаси қонунчилигига кўра муқобил усулда ҳал этиши таҳлил қилинган.*

Key words: *legislation, decree, alternative dispute resolution, agreement settlement, mediation, judge-mediator, mediator, administrative, civil, economic court process*

Ключевые слова: *законодательство, постановление, альтернативное разрешение споров, мировое соглашение, медиация, судья-посредник, посредник, административный, гражданский, хозяйственный судебный процесс.*

Калит сўзлар: *қонунчилик, фармон, қарор, муқобил усулда ҳал этиши, келишув битими, медиация, судья-медиатор, маъмурий, иқтисодий, фуқаролик суд процесси*

The decree of the President of the Republic of Uzbekistan dated January 28, 2022 No. PF-60 “On the development strategy of Uzbekistan for 2022-2026” aims to establish effective judicial control over the activities of state bodies and officials and to increase the level of access to justice for citizens and business entities, and to resolve disputes. It was decided to create the necessary organizational and legal conditions for the wide use of alternative methods of communication, to further expand the scope of the institution of reconciliation¹⁰.

Also, according to paragraph 2 of the decision of the President of the Republic of Uzbekistan dated January 29, 2022 No. PQ-107 “On measures to ensure the effective protection of the rights of citizens and business entities in relations with state bodies and to

¹⁰ [УП-60-сон 28.01.2022. О Стратегии развития Нового Узбекистана на 2022-2026 годы \(lex.uz\)](https://lex.uz)
Цель-14.

further increase the public's trust in the courts”, the conduct of administrative court cases is international in order to improve based on the standards, the goal was to introduce mechanisms for reaching reconciliation between the parties in cases arising from public-legal relations¹¹.

On April 26, 2023, the Law of the Republic of Uzbekistan "On Amendments and Additions to Certain Legislative Documents of the Republic of Uzbekistan in Connection with Taking Additional Measures to Ensure the Effective Protection of the Rights of Citizens and Business Entities in Relations with State Bodies" the opportunity arose¹².

In the development of the draft law, it is aimed to ensure effective protection of the rights of citizens and business entities by administrative courts in relations with state bodies, and to turn administrative courts into real defenders of citizens by improving the conduct of administrative court cases based on international standards.

The ability of this draft law to resolve administrative disputes through amicable procedures, to develop the rules for the conclusion of a settlement agreement in the resolution of such disputes, and to apply mechanisms for reaching conciliation in cases considered on the basis of complaints by citizens or entrepreneurs, has been studied from the experience of countries such as Azerbaijan, Estonia, and Kazakhstan¹³.

According to Article 6 of the Law, amendments and additions to the Code of Administrative Court Proceedings of the Republic of Uzbekistan are determined, and within the framework of Chapter 15¹ of the Code, Article 126¹ on the agreement of the parties, on the form and content of the agreement, Article 126² on the approval of the agreement Article 126³ on consideration of the issue, Article 126⁴ on the court ruling on approving the settlement agreement, and Article 126⁵ on the refusal to approve the settlement agreement are established.

From the content of the new provisions introduced into this code on the settlement agreement, it is established that the parties can resolve the dispute in full or in part by concluding a settlement agreement based on the principles of voluntariness, cooperation and equal rights, at all stages of administrative court proceedings and in the process of executing court documents. Also, it is confirmed by the law that the agreement of the parties can only be implemented if the agreement of the parties is related to their rights and obligations as the subjects of public legal relations in dispute, and it can be implemented if the parties are allowed to make mutual concessions.

In addition, this new law defines the requirements for the form and content of the settlement agreement, the rules for considering the issue of approval of the settlement agreement and formalizing its results.

¹¹ [ПП-107-сон 29.01.2022. О мерах по дальнейшему обеспечению эффективной защиты прав граждан и субъектов предпринимательства во взаимоотношениях с государственными органами, а также повышению доверия населения к судам \(lex.uz\)](#)

¹² [ЗРУ-833-сон 26.04.2023. О внесении изменений и дополнений в некоторые законодательные акты Республики Узбекистан в связи с принятием дополнительных мер по обеспечению эффективной защиты прав граждан и субъектов предпринимательства во взаимоотношениях с государственными органами \(lex.uz\)](#)

¹³ Explanatory letter of the Supreme Court of the Republic of Uzbekistan to the draft law of the Republic of Uzbekistan

Also, the general rules of conducting administrative court proceedings are enriched with the provisions on the conclusion of a settlement agreement, in particular, the law to the code:

- failure to conclude an agreement on behalf of the applicant by the prosecutor, representative;
- approval of the settlement agreement by the court is the basis for the termination of proceedings;
- non-execution of the court ruling on the approval of the settlement agreement is the reason for the imposition of a court fine;
- if there is a ruling of the administrative court on approving a settlement agreement between the same persons, on the same subject and on the same grounds, the judge refuses to accept the application (complaint) for proceedings;
- the appellate court cancels the decision of the first instance court, if a settlement agreement was concluded between the parties and it was approved by the appellate court;
- changes and additions were made that the cassation instance court annuls the decision of the first instance court, the decision of the appellate instance court, if a settlement agreement was concluded between the parties and it was approved by the cassation instance court.

Also, according to these changes and additions to the legislation, the way to the conclusion of an agreement on the cases provided for in clauses 1, 3, 4 and 5 of the first part of Article 27 of the Criminal Code of the Republic of Uzbekistan, as well as on cases that provide for the conditions related to the rights and legal interests of third parties it is determined not to be placed.

From this we can see that the categories of disputes in which conciliation procedures are not applied in disputes arising from administrative and public legal relations are clearly defined in the legislation.

Of course, the introduction of alternative methods of administrative dispute resolution in the legislation is a great achievement for legislation, justice and society. However, in order to ensure the validity of these norms, in other words, it is necessary to further develop the legislation and further improve the practical rules. Because, as we said before, in order to develop the alternative resolution of disputes, we need to develop a number of developing rules for the court hearing of disputes, otherwise these rules on the reconciliation of the parties will remain as passive procedural law rules in economic and civil courts.

Also, with Law No. 833, a new paragraph 11 was added to Article 140 of the Administrative Code of Uzbekistan regarding the actions of the judge to prepare the case for trial, and it is established that the judge shall take measures to reconcile the parties during the preparation of the case for trial no later than five days from the date of receipt of the application (complaint).

However, the question arises, what can be the actions of the judge to take measures to reconcile the parties?

In the first place, of course, in order to show that the judge has fulfilled the requirements of the law in the traditional way, in the ruling on assigning the case to the court hearing, he should state to the parties that according to Article 126¹ of the Code, the parties can resolve the dispute in full or in part by concluding a settlement agreement at all stages of administrative

court proceedings and in the process of executing the court document. Possible but this is nothing more than the usual procedural formality.

Secondly, the judge in his decision may suggest to the parties that the dispute can be settled by agreement, while studying the case documents, he can study whether the legal documents on the settlement of the dispute gave the respondent administrative discretion (discretionary authority) or not. After all, the law stipulates that the agreement of the Parties is allowed only when the defendant has administrative discretion (discretionary authority). If the judge has found that the defendant has discretion on the subject of the dispute during the investigation of the case, can the judge continue the measures to reconcile the parties even after the five-day period stipulated in Article 140 and explain this to the parties during the trial? If so, what will be the judge's next steps in conciliating the parties?

In this regard, the legislation should be further improved. After all, the provision regarding the judge's taking measures to reconcile the parties, included in Article 140 of the Code, is included in Chapter 17 (preparation of the case for trial) of the Code.

According to the new law No. 833, an amendment was also made to the provisions of the Code regarding court proceedings in connection with the application of settlement procedures in resolving disputes in court. It is only when a party applies to the court for assistance in resolving the dispute by agreement that the court can adjourn the trial.

However, the new legislation or any other legislation of the Republic of Uzbekistan does not specify that after the parties have agreed to the agreement, the judge has the right to continue the measures to reconcile the parties in any form, and there is no procedural practice for this.

We can see this deficiency in the procedural legislation in the procedural legislation related to civil and economic affairs. In our opinion, this deficiency in procedural legislation reduces the use of alternative dispute resolution in court.

By this, we mean the need to develop procedural rules related to the agreement of the parties, which will be conducted by the court after the trial or before the trial.

Because, according to the legislation of the Republic of Uzbekistan, the economic, civil, and administrative procedural rules do not specify the rules for helping the court conclude a settlement agreement after the parties agree to reconciliation. In such a case, usually in court practice, the court is satisfied with postponing the trial and giving time to the parties so that the parties can mutually implement the settlement agreement. However, the court does not conduct the procedure of conciliation of the parties. In this case, the parties act independently of each other.

However, in foreign practice, the actions of the judge to reconcile the parties regarding the dispute are clearly defined, the judge hearing the case at the court first evaluates the possibility of reconciling the parties with the case situation and legal grounds, and if it is possible to reconcile the parties in the case, he sends the case to the judge engaged in mediation, and the mediator-judge agrees on the case on the basis of the principles of procedure, helps the parties reach an agreement on the most favorable terms and informs the main judge who hears the case about the outcome of the case. If the parties fail to reach an

agreement, the case will be returned to the main judge for a substantive hearing and will keep confidential the information about the parties that was disclosed during the settlement process.

Also, in many developed countries, there is a separate training system for judges involved in mediation.

According to the judge M. Shtender, a judge who hears a case in mediation should have a special education in mediation, and should have mastered the knowledge of psychology well. Also, in his opinion, the success of mediation depends on the knowledge, experience, and good understanding of human psychology of the judge-mediator. For this reason, there is a separate training system for mediator-judge in Germany¹⁴.

If the judge who hears the dispute in mediation and the judge who hears the content of the case are separated from each other, the specialization of the judge and the judge-mediator, impartiality, confidentiality of the mediation is ensured.

For this reason, it is necessary to put into practice the formation of separate judges or mediators who will conduct the process of reconciliation of the parties according to the procedures for settling the case in mediation.

At the same time, it is necessary to introduce cooperation meetings between the parties on reconciliation procedures, which are conducted in the spirit of friendship and cooperation, which are different from the usual court sessions.

Also, it is necessary to develop the practice of passing disputes through mandatory settlement procedures when applying the agreement procedures between the parties. This will lead to a reduction in court cases and build the ability of the administrative body to resolve disputes internally.

In the Republic of Uzbekistan (civil, economic, administrative) the legislation on the application of the rules of the agreement procedure was developed separately for each area and the application of the rules of other legislation is not envisaged.

For example, according to Article 173 of the German Code of Administrative Procedure, if this law does not contain rules for the conduct of court proceedings, the provisions of the Law on the Organization of the Court and the Code of Civil Procedure can be used in the conduct of administrative court proceedings¹⁵.

Although the German Code of Administrative Court Proceedings stipulates that it is possible to use conciliation procedures at the stage of resolving administrative disputes in court, this code does not specify the procedural rules for conducting conciliation procedures in court resolution of disputes. In this regard, the German Code of Administrative Procedure provides for the application of the rules of civil procedure¹⁶.

¹⁴ The lecture of the retired judge of the Berlin City Administrative Court, Manfred Stendr, seminar training on "Current issues in administrative court proceedings" held in cooperation with the German International Cooperation Organization (GIZ) and the Higher School of Judges, 18.02.2023.

¹⁵ Йорг Пуделька, Сборник законодательных актов по административному судопроизводству 3-е издание, Москва 2018 г. 272 с.

¹⁶ https://www.gesetze-im-internet.de/englisch_zpo/englisch_zpo.html



Also, the activity of a mediator-judge in this country is regulated by the law Mediation Act (MediationsG) (amended by the tenth regulation on the adjustment of jurisdiction of August 31, 2015)¹⁷.

In our opinion, the establishment of such general procedural rules in the legislation of the states creates convenience in the application of the legislation. In part, this can be attributed to the fact that disputes in foreign countries are heard in courts of general jurisdiction. However, we can see from the German judicial system that, while administrative disputes are resolved in a separate court jurisdiction, the administrative-procedure code provides for the application of civil procedural rules in certain matters.

If we compare the provisions of economic, civil, administrative procedural laws existing in our national legislation regarding the conclusion of a settlement agreement, we can see that they exactly repeat each other. For this reason, it is necessary to generalize the various legislations on this issue into one legislation.

¹⁷ <https://www.wipo.int/wipolex/ru/text/462231>

ҚОНУНИЙ КУЧГА КИРМАГАН СУД ҲУКМИ ВА АЖРИМИНИ
ҚАЙТА КЎРИШДА ПРОКУРОР ИШТИРОКИНИНГ
ҲУҚУҚИЙ АСОСЛАРИ

Маматкармов Сардорбек Дилшод ўғли

*Ўзбекистон Республикаси Ҳуқуқни муҳофаза қилиш академияси магистратураси
“Тергов фаолияти” йўналиши тингловчиси*

Аннотация: ушбу мақолада жиноят суд процессида прокурор иштирокининг ҳуқуқий асослари, хусусиятлари, жумладан апелляция инстанциясида прокурор иштирокининг процессуал асослари, функциялари ва ваколатларининг айрим жиҳатлари, шунингдек, суд процессида прокурорга юклатилган вазифалар ва уларнинг моҳияти ҳақида сўз боради.

Калит сўзлар: прокурор, апелляция инстанцияси, кассация инстанцияси, жиноят суд ишини юритиш босқичлари, процессуал мақом, прокурорнинг ваколатлари.

Аннотация: в данной статье говорится о правовых основах и особенностях участия прокурора в уголовном судопроизводстве, в том числе о процессуальных основах участия прокурора в апелляционной инстанции, некоторых аспектах функций и полномочий, а также о задачах, возлагаемых на прокурора. в судебных разбирательствах и их характере.

Ключевые слова: прокурор, апелляционная инстанция, кассационная инстанция, стадии уголовного судопроизводства, процессуальный статус, полномочия прокурора.

Abstract: this article talks about the legal bases and features of the prosecutor's participation in the criminal court proceedings, including the procedural bases of the prosecutor's participation in the appellate instance, some aspects of functions and powers, as well as the tasks assigned to the prosecutor in the court proceedings.

Key words: prosecutor, appellate instance, cassation instance, stages of criminal court proceedings, procedural status, prosecutor's powers.

Ҳар бир мамлакатда ислохотлар амалга оширилар экан, ушбу ислохотлардан суд-ҳуқуқ соҳаси ҳеч қачон четда қолмайди. Суд-ҳуқуқ тизими мамлакатда фуқароларнинг ҳуқуқ ва эркинликларини, лозим бўлса, мажбуриятларини таъминлайдиган, давлатда эркин фуқаролик жамиятини қуришга ёрдам берадиган асосий тизимлардан бири ҳисобланади. Суд-ҳуқуқ соҳасида ислохотлар амалга оширилар экан, ушбу тизимга бевосита боғлиқ бўлган прокуратура органлари фаолиятини такомиллаштириш, ундаги мавжуд айрим ваколатларни қайта кўриб чиқилишига олиб келади. Сабаби, суд соҳасидаги муҳим ўзгаришлар, албатта, прокуратура органлари фаолиятига ҳам ўз таъсирини ўтказмасдан қолмайди. Бундан ташқари, мамлакатимизни стратегик ривожлантириш ҳамда суд-ҳуқуқ тизимини янада такомиллаштириш ҳақидаги нормаларда прокуратура органларига оид бўлган қоидаларнинг ҳам мавжудлиги ушбу

тизим мамлакатнинг ижтимоий, иқтисодий ҳамда сиёсий ҳаётида муҳим ўринга эгалигидан далолат беради.

Жумладан, 2017-2021 йилларда Ўзбекистон Республикасини ривожлантиришнинг бешта устувор йўналишлари бўйича “Ҳаракатлар стратегияси”да фуқароларнинг одил судловга эришиш даражасини ошириш, суд ҳокимиятининг чинакам мустақиллигини таъминлаш, инсон ҳуқуқ ва эркинликларини ишончли ҳимоя қилиш кафолатларини кучайтириш

суд-ҳуқуқ соҳасидаги ислоҳотларнинг асосий йўналишлари этиб белгиланган.

Шунингдек, 2017-2021 йилларда Ўзбекистон Республикасини ривожлантиришнинг бешта устувор йўналиши бўйича “Ҳаракатлар стратегияси”ни “Илм, маърифат ва рақамли иқтисодиётни ривожлантириш йили”да амалга оширишга оид давлат дастурининг “2.3. Маъмурий ва жиноят қонунчилигини такомиллаштириш” қисмидан ўрин олган 52-бандида Судлар фаолиятида прокурор иштирокини такомиллаштириш вазифаси белгиланган бўлиб, унга кўра, давлат айбловчиси фаолиятини халқаро стандартлар ва илғор хорижий тажрибага мувофиқлаштириш; прокурорнинг айбловдан воз кечишининг ҳуқуқий асослари ва процессуал тартибини белгилаш; прокурор томонидан суд қарорларига нисбатан протест келтириш асослари ва тартибини қайта кўриб чиқиш ҳамда илғор хорижий тажрибага мослаштириш; прокурор томонидан қонуний кучга кирган ҳукмлар, ҳал қилув қарорлари, ажримлар ёки қарорлар бўйича ишларни, иш юзасидан тарафлар мурожаати (прокурордан ташқари) бўлган ҳолдагина, суддан ўрганиш учун олиш тартибини белгилаш; қонунда назарда тутилган ҳоллардан ташқари судларда бошқа шахсларнинг ташаббуси билан кўзгатишган фуқаролик ва иқтисодий ишларнинг кўрилишида прокурор ўз ташаббуси билан иштирок этишини истисно этиш; Олий суд Пленуми мажлисларида суд тизими вакиллари бўлмаган шахслар иштирокининг аниқ чегараларини белгилаш, бунда Бош прокурорнинг мажбурий равишда қатнашиш тартибини бекор қилиш назарда тутилган.

Бундан ташқари, “2022-2026 йилларга мўлжалланган Янги Ўзбекистоннинг тараққиёт стратегияси тўғрисида”ги Ўзбекистон Республикаси Президентининг ПФ-60-сонли Фармонининг 1-иловасида қайд этилган 17-мақсадга кўра, “бугунги кунда қонунийликни қатъий таъминловчи, очик ва адолатли прокуратура фаолиятининг мустаҳкам ҳуқуқий асосларини яратиш ҳамда “Қонун – устувор, жазо – муқаррар” тамойилини бош мезонга айланттириш; Тезкор-қидирув ва тергов фаолияти устидан назоратни кучайтириш, фуқароларнинг кадр-қиммати ва эркинлигини самарали ҳимоя қилишнинг таъсирчан механизмларини жорий этиш бугунги кундаги ислоҳотларнинг бош устувор вазифаларидан саналади” деб кўрсатиб ўтилган.

Ўзбекистон Республикаси Президентининг 2023 йил 16 январь кунидаги “Одил судлов фаолиятини амалга оширишни самарали ташкил этиш бўйича қўшимча чоратadbирлар тўғрисида”ги ПФ-12-сон фармони қабул қилинди.

Ушбу фармоннинг 1-бандига кўра, одил судловни амалга оширишга кўмаклашиш бўйича ихтисослашган прокурорлар корпуси фаолиятида

2023 йил 1 сентябрга қадар «Судларда прокурор иштироки» ахборот тизимини яратиб, дастлаб синов тарзида ишга тушириш ҳамда 2024 йилдан амалиётга тўлиқ жорий этиш белгиланди¹⁸.

Шунингдек, Ўзбекистон Республикаси Президентининг 2023 йил 16 январь кундаги “Одил судловга эришиш имкониятларини янада кенгайтириш ва судлар фаолияти самарадорлигини оширишга доир кўшимча чора-тадбирлар тўғрисида”ги ПФ-11-сонли фармони қабул қилинган бўлиб, унда 2022 – 2026 йилларга мўлжалланган Янги Ўзбекистоннинг тараққиёт стратегиясида белгиланган вазифаларга мувофиқ, шунингдек, суд ҳокимиятининг чинакам мустақиллигини таъминлаш, судлар фаолияти самарадорлиги ва одил судлов сифатини ошириш вазифалари белгилаб берилди. Ушбу фармоннинг 5-банди, “а” кичик бандига асосан “Ихтисослаштирилган прокурорлар корпуси” ташкил қилиниб, фармоннинг 6-бандига асосан уларга қуйидаги вазифалар юклатилди:

- «Прокуратура тўғрисида»ги Қонун ҳамда процессуал қонунчиликда белгиланган тартибда судларда ишларни кўришда прокурор ваколатини таъминлаш;

- суд процессининг бошқа иштирокчилари билан тенг ҳуқуқлардан фойдаланган ҳолда одил судлов фаолиятининг самарали амалга оширилишига кўмаклашиш, жиноят ишлари бўйича судларда давлат айбловини фақат қонунга асосланиб, холисликни сақлаган ҳолда сифатли қўллаб-қувватлаш;

- фуқаролар ва юридик шахсларнинг ҳуқуқлари ҳамда қонуний манфаатлари суд йўли билан самарали ҳимоя қилинишига эришиш;

- суд амалиётидан келиб чиққан ҳолда суриштирув ва тергов органлари ходимларининг амалий кўникмалари ҳамда малакасини ошириш ишларига кўмаклашиш.

Ихтисослашган прокурорлар корпуси фаолиятининг натижадорлигини таъминлаш мақсадида, “Ихтисослашган прокурорлар корпуси” ходими судларда кўрилаётган ишлар бўйича айбловни (фуқаровий даъво) қўллаб-қувватлаш, ўзгартириш ёки ундан воз кечиш, шу жумладан Жиноят кодекси нормаларини қўллаш, жазо тури ва меъёрини белгилаш масалалари юзасидан фикрини судга баён қилишда мустақил бўлиб, қонун талабларига ва ишнинг барча ҳолатларидан келиб чиққан ҳолда ўз ишончига асосланиши белгиланди¹⁹.

Суд ва прокуратура органларидаги бу каби муҳим ўзгаришлар, албатта, прокурорларнинг судларда самарали иштирок этиш тизимини ташкил этишга, маълум бир жиноят иши юзасидан ўз фикрини тўлиқ баён этишига, ўз позициясини судда мустақил ифодалашига, умуман олганда одил суловнинг исталган босқичида прокурор иштирокини таъминлашда муҳим аҳамият касб этади.

Ўзбекистон Республикасининг 2001 йил 29 август кунда қабул қилинган “Прокуратура тўғрисида”ги Қонун ва Жиноят-процессуал Кодекси билан ҳам ушбу

¹⁸ Қонунчилик маълумотлари миллий базаси, 18.01.2023 й., 06/23/12/0034-сон.

¹⁹ Қонунчилик маълумотлари миллий базаси, 18.01.2023 й., 06/23/11/0033-сон.

органнинг фаолиятининг ҳуқуқий асослари белгиланган. Бундан ташқари, Бош прокурорнинг соҳавий буйруқлари ҳам норматив ҳуқуқий ҳужжат бўлмаса-да, барча прокуратура органи ходимларига тааллуқли саналади ва улар фаолиятига раҳбарий кўрсатмаларни беради.

“Прокуратура тўғрисида”ги Қонуннинг 4-моддасида Ўзбекистон Республикаси прокуратураси органларининг асосий йўналишлари белгиланган. Айнан ушбу моддада “судларда жиноят ишлари кўриб чиқиладиганда давлат айбловини қувватлаш” ушбу орган фаолиятининг асосий йўналишларидан бири сифатида кўрсатилган.

Шунингдек, ушбу Қонуннинг 33-моддасида фуқароларнинг, корхоналар, муассасалар ва ташкилотларнинг ҳуқуқлари ҳамда қонуний манфаатлари суд йўли билан самарали ҳимоя қилинишини таъминлаш мақсадида барча инстанция судларида ишлар кўриладиганда прокурор қонунда белгиланган тартибда иштирок этиши; прокурор судларда жиноят ишлари кўриладиганда давлат айбловини қувватлашлиги белгилаб қўйилган.

Ўзбекистон Республикаси ЖПКнинг 34-моддаси иккинчи қисмида “Прокурор суд муҳокамасида қатнашиб, ушбу Кодекснинг 409-моддасида назарда тутилган ваколатларни амалга оширади” ҳамда 409-моддасининг 7-қисмига асосан “Прокурор жиноят ишларини кўришда ёки ҳукми ижро этиш билан боғлиқ масалаларни ёхуд ушбу Кодексда назарда тутилган ҳолларда бошқа масалаларни ҳал этишда апелляция, кассация инстанцияси судида иштирок этади” деб белгиланган²⁰.

Демак, ушбу нормаларга асосан прокурор судда жиноят ишлари кўрилишида иштирок этишга мажбур ҳамда ушбу қоида суднинг исталган босқичи учун амал қилади. Амалдаги қонунчиликка кўра, прокурор биринчи инстанция, суднинг қонуний кучга кирмаган ҳукми ёки ажрими устидан протест ёки шикоят берилган тақдирда апелляция инстанциясида, шунингдек кассация инстанцияси суд мажлисларида иштирок этишга ҳамда давлат айбловини қўллаб-қувватлашга мажбур.

Жиноят ишлари бўйича судларда прокурор иштироки ҳамда унинг ваколатлари Ўзбекистон Республикаси ЖПКнинг 409-моддаси билан тартибга солинади, унга кўра, прокурор нафақат давлат айбловинини қувватлайди, балки суд мажлисида тўпланган ва аниқланган далилларга асосланиб айбловни ўзгартириш ёки айбловдан бутунлай воз кечиш ваколатига эга эканлиги прокурор фақатгина давлат айбловини қувватловчи шахс эмас, аксинча фуқароларнинг ҳуқуқ ва эркинликларини таъминловчи тараф сифатида ҳам намоён қилади. Шунингдек, прокурор айбловни ўзгартириш ёки ундан воз кечиш ваколатидан суднинг исталган босқичида, яъни апелляция ва кассация инстанцияларида ҳам фойдаланиши мумкин.

Шунингдек, Ўзбекистон Республикаси ЖПК 497¹⁶-моддасига асосан “тегишинча Ўзбекистон Республикаси Бош прокурори, Қорақалпоғистон Республикаси, вилоят, Тошкент шаҳар прокурори, Ўзбекистон Республикаси Ҳарбий прокурори томонидан

²⁰Қонунчилик маълумотлари миллий базаси, 15.03.2023 й., 03/23/823/0150-сон.

ваколат берилган прокурор” апелляция инстанцияси суд муҳокасида тараф сифатида иштирок этиши шартлиги белгилаб ўтилган²¹.

Ўзбекистон Республикаси ЖПКда прокурор тушунчаси давлат айбловчиси тушунчасига тенглаштирилган, яъни прокурор судда давлат айбловчиси кувватлаганлиги сабабли, унга нисбатан давлат айбловчиси тушунчаси ҳам қўлланилади. Бироқ юқорида кўрганимиздек, прокурор фақатгина айблов позициясида бўлмайди, агар прокурор иш ҳолатларига асосланиб, судланувчининг айби йўқ ёки маълум бир эпизоддаги жиноятларга алоқаси йўқ ёки жиноятни ЖКнинг умуман бошқа моддаси билан квалификация лозим деб ҳисобласа, айбловдан воз кечиши ёки уни ўзгартиришни сўраб судга мурожаат қилиши мумкин. Бундай ҳолатлар эса прокурор айблов позициясидан чекинади ва шахснинг ҳуқуқ ва эркинликларини таъминловчи шахсга айланади.

Ушбу вазиятда прокурорлар Ўзбекистон Республикасидаги Қонунларнинг аниқ ва бир хилда қўлланилиши устидан назоратни амалга оширади, шу сабабли ҳам давлат айбловчиси тушунчаси қўлланилганлиги ўринли дейиш мумкин, бироқ жиноят суд ишлари юритилишида прокурор бир тараф сифатида иштирок этади холос, суднинг исталган босқичида прокурор назоратни амалга оширувчи мансабдор шахс сифатида эмас, балки тараф сифатида иштирок этади ҳамда Ўзбекистон Республикаси ЖПКнинг 25-моддасига асосан қолган тарафлар билан тенг ҳуқуқларга эга бўлади.

Ўзбекистон Республикаси ЖПКнинг 33-моддаси 1-қисмида ҳам прокурорлар суриштирув ва дастлабки тергов босқичларида Ўзбекистон Республикаси қонунларининг аниқ ва бир хилда ижро этилиши устидан назоратни амалга ошириши белгиланган бўлиб, кўриб турганимиздек, жиноят иши судда кўришни бошланганда ушбу ваколат чегараси тугайди ва прокурорлар тенг ҳуқуқли тараф сифатида суд мажлисларида иштирок этишни бошлайди.

Айрим олимлар ҳам прокурор судда фақат тараф бўлиб ҳисобланишини ва ҳеч қандай назорат функцияларини амалга ошириш ваколатига эга эмаслиги ҳақидаги ғояни илгари сурадилар.

Жумладан, М.С.Строгович “прокурорнинг жиноят суд процессидаги функциялари ва ваколатларига таъриф бериб, судда давлат айбловчиси сифатида майдонга чиқадиган прокурор тараф ва фақат тараф ҳуқуқий мақомига эга бўлиб, суд процессида ўзига қарама қарши тенг ҳуқуқли ҳимоя тарафи билан музокарага киради”²² деб таъкидлайди.

В.И. Басковнинг фикрича, “прокурорнинг процессуал мақоми жиноят процессининг ҳар қандай босқичида қонунийлик кафолати сифатида ўзгаришсиз қолади. Биринчи инстанция судида давлат айбловчиси кувватлаш жараёнида ҳам,

²¹ Қонунчилик маълумотлари миллий базаси, 15.03.2023 й., 03/23/823/0150-сон.

²² М.С.Строгович Курс советского уголовного процесса. Издательство наука. Москва 1970 г. Стр 223.

апелляция ва кассация инстанцияларида ҳам прокурор қонунлар ижроси устидан назоратни амалга оширувчи орган вакили бўлиб қолаверади”²³.

Бизнинг фикримизча эса, прокурор жиноят суд процесси ҳар қандай босқичининг, биринчи инстанция, апелляция ва кассация инстанциясининг тенг ҳуқуқли бир тарафидир.

Ўзбекистон Республикаси ЖПКнинг 33-моддаси 1-қисмида ҳам прокурорлар фақатгина суриштирув ва дастлабки тергов босқичларида Ўзбекистон Республикаси қонунларининг аниқ ва бир хилда ижро этилиши устидан назоратни амалга ошириши белгиланган, шунингдек, ЖПКнинг 25-моддаси 4-қисмида “Давлат ва жамоат айбловчилари, судланувчи, вояга етмаган судланувчининг қонуний вакили, ҳимоячи, жамоат ҳимоячиси, шунингдек жабрланувчи, фуқаровий даъвогар, фуқаровий жавобгар ва уларнинг вакиллари суд мажлисида тарафлар сифатида иштирок этадилар ва далиллар тақдим этиш, уларни текширишда қатнашиш, илтимос билан мурожаат қилиш, ишнинг тўғри ҳал этилиши учун аҳамиятга молик ҳар қандай масала бўйича ўз фикрларини билдиришда тенг ҳуқуқлардан фойдаланадилар” деб кўрсатилган бўлиб, ушбу норма ҳам прокурорнинг суд процессининг исталган босқичида тенг тараф сифатида намоён қилади.

Юқоридагиларни инобатга олган ҳолда, Ўзбекистон Республикаси ЖПКдан давлат айбловчиси тушунчасини чиқариб ташлашни ҳамда жиноят суд процессида тенг ҳуқуқларга эга тараф сифатида иштирок этганлиги ва функциялари фақатгина айбловни қувватлашдан иборат бўлмаганлиги сабабли, ЖПКда “давлат айбловчиси” сўзларини “прокурор” сўзлари билан алмаштиришни тақлиф этмоқчимиз.

Ўзбекистон Республикаси ЖПКга киритиладиган ушбу ўзгартириш фуқароларимизда прокуратура органларига бўлган қарашни, прокуратура органларининг вазифаси фақатгина айловни қувватлашдан иборат эмаслигини, балки ҳимоя тарафи билан тенг ҳуқуқларга эга бўлиб, жиноят суд процесси ва тергов даврида тўрланган далилларга асосланишлигини кўрсатади.

Фойдаланилган адабиётлар рўйхати:

1. Ўзбекистон Республикаси Жиноят процессуал кодекси.
2. Ўзбекистон Республикаси “Прокуратура тўғрисида”ги Қонуни.
3. Ўзбекистон Республикаси Президентининг 2023 йил 16 январь кундаги Одил судлов фаолиятини амалга оширишни самарали ташкил этиш бўйича қўшимча чора-тадбирлар тўғрисида”ги ПФ-12-сон фармони.
4. “Одил судловга эришиш имкониятларини янада кенгайтириш ва судлар фаолияти самарадорлигини оширишга доир қўшимча чора-тадбирлар тўғрисида”ги ПФ-11-сонли фармони

²³ В.И.Басков Курс прокурорского надзора. М., Издательство “Зерцало”, 2000.стр 208.



5. М.С.Строгович Курс советского уголовного процесса. Издательство наука.
Москва 1970 г. Стр 223.

6. В.И.Басков Курс прокурорского надзора. М., Издательство “Зерцало”, 2000.стр
208.

IMPROVEMENT OF THE PROSECUTOR'S CONTROL OVER THE ENFORCEMENT OF LABOR PROTECTION LEGISLATION

Alisher Rakhmatullaev

*The Law Enforcement Academy of
the Republic of Uzbekistan*

A student of Master's programm

Annotation: *Ensuring the protection of labor in accordance with modern requirements is highly important in today's contemporary world. In this regard, the Prosecutor's Office of the Republic of Uzbekistan plays a significant role in monitoring compliance with the law in labor protection. The harmonization of laws on labor protection, their effective implementation, and the oversight of their enforcement hold great importance under the supervision of the prosecutor. The Prosecutor's Office ensures not only the equal and uniform application of laws but also their implementation in accordance with international standards, aiming to ensure their realization for the general welfare of society rather than solely for its own compliance.*

Key words: *Prosecutor, labor protection, law enforcement, prevention, Labor Code, inspection, prosecution, safety techniques, accidents, warning, protective equipment, occupational diseases.*

In the current modern society and conditions of socio-economic development, ensuring labor safety and protection is considered essential and important. To address this issue, the supervision of labor protection legislation by the prosecutor's office is required. It is known that the oversight of the prosecutor's office plays a fundamental role in ensuring compliance with labor protection and workers' rights under the law. The task of prosecutorial oversight is to monitor the implementation of laws and regulatory documents in the field, as well as to identify and eliminate violations of the law.

In the Republic of Uzbekistan, the fundamental principle of state policy in ensuring labor protection is to guarantee it in accordance with national legislation, ensuring the life and well-being of employees in their work activities. In addition, the preservation of labor is coordinated with other directions of the state's economic and social policy. In this regard, the recommendations and conventions of the International Labour Organization are also followed. The Labor Code of the Republic of Uzbekistan establishes the responsibility of the employer to ensure safe working conditions and labor protection as an obligation. However, in accordance with the laws of the labor market economy, the employer conducts entrepreneurial activities to benefit themselves. The protection of labor is evident in the interaction between market mechanisms and the organizational role of the state. In recent years, the state authorities, employers, and social organizations in the country have been working to improve the normative legal documents in the field of labor protection, increase the efficiency of the management system, and ensure compliance with labor legislation. These measures provide the possibility to reduce the number of unfortunate incidents that occur during the production

process. Consequently, the level of accidents and occupational diseases in the country remains relatively high compared to developed countries.

One of the challenges in organizing prosecutorial oversight of labor protection is the lack of effectiveness in supervision and the ability to identify violations of the law promptly. This may be due to the insufficient number of qualified specialists and the incorrect organization of oversight. Additionally, labor protection legislation needs continuous improvement to meet the requirements of modern labor conditions and technologies.

Currently, the failure to create healthy and safe working conditions by employers leads to unfortunate incidents in the workplace. The main reasons for the occurrence of accidents by employers are as follows:

- Lack of technological advancements, poor maintenance of equipment and tools, absence of safety devices and protective equipment, as well as failure to use personal protective equipment during work processes;
- Employment of individuals without proper education, lack of instructions and regulations, failure to check their qualifications, and non-compliance with mandatory medical examinations of employees;
 - Lack of assessment and creation of labor conditions and sanitary conditions;
 - Illegal employment of workers;
 - Lack of oversight.

During the period of 2019-2021, in order to protect the rights and legal interests of business entities in the presence of representatives, 114 orders were issued for inspections in business entities, of which 75 received a satisfactory response. In accordance with the Law "On Prosecutor's Office" and the Law "On Labor Protection," the prosecutor's office carries out the oversight of labor protection legislation in the Republic of Uzbekistan. The prosecutor's office is responsible for monitoring the implementation of laws and regulations in the field of labor protection, as well as identifying and eliminating violations of the law. The recommendations of international experts, based on the requirements of Convention No. 81 of the International Labor Organization on "Labor Inspection in Industry and Commerce," call for the following measures to be taken by the State Labor Inspection:

- 1) Conduct inspections (audits) to ensure compliance with labor laws, occupational safety, and the protection of workers' rights in construction organizations (including financial and economic activities and any other activities not subject to inspection) without prior notice;
- 2) Establish a system for conducting special inspections of all unfortunate incidents (group, serious, and fatal) related to production, without relying on the authority of a competent body, and provide the power to issue an inspection order.

In accordance with the recommendations of the International Labor Organization and Article 12 of Convention No. 81 on "Labor Inspection in Industry and Commerce," labor inspectors should have unrestricted access to business entities for the purpose of inspection, without prior notification, at any time and without hindrance. Furthermore, there are certain issues related to ensuring the employer's liability for compulsory insurance that have not been fully addressed by companies. In particular, due to the lack of compulsory insurance coverage for workers, employers may not pay the specified amounts and durations of compensation to

those affected by unfortunate incidents. The reasons for the insufficient coverage of compulsory insurance are:

- The lack of monitoring mechanisms to ensure that employers fulfill their liability for compulsory insurance;
- The current method of calculating insurance rates does not encourage employers to implement measures for the protection of labor (international experience suggests that the establishment of insurance rate deductions or additional premiums should be based on the employer's actions to create safe working conditions and ensure occupational safety);
- Ineffectiveness of measures to prevent the occurrence of insurance incidents in workplaces and the lack of effective mechanisms to attract insurers through taking measures to prevent them;
- Insufficient level of administrative penalties for the failure of employers to fulfill their liability for compulsory insurance.

To address these situations, it is necessary for employers to ensure the compulsory insurance of workers' liability and strengthen monitoring mechanisms based on:

- Establishing a real-time monitoring system through integration of insurance companies into the "Unified National Labor System" through the software-apparatus complex of management bodies;
- Providing information on the number and date of insurance policies to the software-apparatus complex of management bodies within the "Unified National Labor System" by employers to establish norms.

To ensure the continuous improvement of labor protection measures and the prevention of occupational hazards and occupational diseases, it is necessary to establish a system for identifying, evaluating, and addressing risks (as recommended by the International Labor Organization) that assists companies and organizations. Additionally, it is essential to create an online support and monitoring platform to enhance the effectiveness of prosecuting authorities in enforcing labor protection legislation and to provide assistance to citizens and employers in adhering to labor and occupational safety laws.

To facilitate compliance with labor and occupational safety legislation, the development of an "Electronic Labor Inspector" program that enables independent verification of compliance with the requirements of labor and occupational safety legal documents is recommended. The "Electronic Labor Inspector" program should include inspection questionnaires developed based on the requirements of labor and occupational safety legal documents, which employers would complete independently during inspections.

To support citizens and employers in complying with labor and occupational safety legislation, the creation of an "Online Labor Inspection" program is proposed. This program should provide the following functionalities:

- Independent verification of employers' compliance with labor norms, formalized documents related to labor relations, and implemented measures for labor protection and occupational safety, along with providing automated recommendations for addressing legal violations;

- Identifying whether labor rights have been violated for citizens and suggesting measures for their protection, including procedures and methods for safeguarding those rights;
- Enabling citizens and employers to receive online advisory and methodological support from state labor inspectors on an ongoing basis;
- Granting privileges to independently verified employers in the "risk analysis" system and exempting them from inspections within their respective companies.

By implementing these measures, not only will the enforcement of prosecutorial supervision be facilitated, but also the monitoring of compliance with legislation will be made possible for both citizens and employers. To improve the effectiveness of oversight in accordance with labor protection legislation, we consider the following measures:

1) Strengthening oversight measures and providing prompt responses to identified violations (It is necessary to strengthen oversight measures and provide prompt responses to identified violations to enhance the effectiveness of oversight. This includes adopting new methods and approaches in conducting inspections and identifying violations, such as implementing modern technologies and information systems);

2) Enhancing professional training and expertise (To ensure the quality of oversight, continuous professional training and development of specialists are necessary. Establishing centers for personnel training and retraining, organizing seminars and conferences on relevant issues in labor protection and oversight, creating educational and methodological centers, and exchanging experiences with foreign experts. For example, conducting workshops and seminars with the participation of foreign experts in the field of labor protection enhances the professional qualifications of prosecutors);

3) Improving the legal framework (One of the main directions for improving oversight is to update labor protection legislation and improve the legal framework. This includes regular analysis and correction of existing norms, considering international experience and consultations with experts and interested parties. Analyzing global trends and experiences of other countries, reviewing and updating norms and regulations, and considering new technologies and risks);

4) Combating corruption and strengthening cooperation with other oversight bodies (to enhance the effectiveness of oversight, it is necessary to implement measures to combat corruption, establish a reliable anti-corruption system. In addition, it helps to coordinate actions with other oversight bodies and provide comprehensive guidance in solving labor safety and protection issues);

5) Implementing modern technologies for data monitoring and analysis (creating information systems for monitoring and analyzing indicators in various industries and areas to monitor and evaluate compliance. For example, establishing a centralized database on industrial accidents and fatalities that is accessible to prosecutors and other oversight bodies);

6) Establishing communication and cooperation with society (the prosecutor's office actively cooperates with labor unions, business organizations, and social institutions in the field of labor protection. This includes involving them in the oversight process, coordinating activities, and ensuring the active participation of citizens in solving labor protection issues. For example, creating working groups that collaborate on discussing and resolving current issues);

7) Ensuring availability of information on labor protection rules and norms (creating dedicated information portals for employees, employers, and labor protection specialists. This enables quick access to current legislation, rules, and information related to labor protection. For example, creating a national portal on labor protection that contains current legal documents, methodological materials, news, and events related to labor protection and oversight).

Improving oversight of labor protection in accordance with the law requires comprehensive and significant efforts by the government, society, and professionals. Strengthening oversight measures, providing prompt responses to identified violations, enhancing professional training and expertise, improving the legal framework, and cooperating with other oversight bodies are essential. By comprehensively improving oversight, it contributes to the implementation of labor protection legislation, enhances the level of safety in the workplace, and improves working conditions for all citizens.

REFERENCES:

1. Labor Code of the Republic of Uzbekistan;
2. Law of the Republic of Uzbekistan "On Labor Protection" dated 22.09.2016;
3. Y. Tursunov, M.A. Usmanova. Mehnat huquqi. Darslik. -T.: TDYI nashriyoti. 2006-yil. -238-bet.;
4. Ijtimoiy sohada qonunchilik ijrosi ustidan prokuror nazorati. Uslubiy qo'llanma // yu.f.f.d. (PhD) A.B. Komilov va boshqa mualliflar jamoasi. O'zbekiston Respublikasi Bosh prokurori o'rinbosari E.T. Yuldashevning umumiy tahriri ostida. - T.: O'zbekiston Respublikasi Bosh prokuraturasi Akademiyasi, "EFFEKT-D" nashriyoti. 2021. b. 29- 49.;
5. Андруш, В. Г. Охрана труда : учебник / В. Г. Андруш, Л. Т. Ткачёва, К. Д. Яшин. - Минск : РИПО, 2019. - 337 с.;
6. Турсунов Й. Трудовое право. Учебник. Т.: Издательство ТГЮИ. 2005 год. -252 стр.;
7. Беляков, Г. И. Охрана труда и техника безопасности: учебник для среднего профессионального образования / Г. И. Беляков. — 3-е изд., перераб. и доп. — Москва: Издательство Юрайт, 2023. — 404 с.;
8. <https://lex.uz/acts/-142859>;
9. <https://kun.uz/uz/news/2020/02/22/mehnat-xavfsizligi-qoidalariga-rioya-qilmaslik-sababi-bilimsizlik>;
10. <https://spb-spr.ru/>.

ANALYSIS OF SEVERAL TYPES OF AUTHOR`S PURPOSE IN “FAHRENHEIT
451” BY RAY BRADBURY

Bo`riyeva Gulnoza

BuxDU Ingliz tilshunosligi kafedrasi 1-kurs magistri

Abstract: *In this article several types of author`s purpose is briefly explained through the work named “Fahrenheit 451” by Ray Bradbury.*

Key words: *author`s purpose, descriptive, narrative, persuasive, expository.*

Аннотация: *В этой статье кратко объясняются несколько типов авторского замысла через произведение Рэя Брэдбери «451 градус по Фаренгейту».*

Ключевые слова: *авторская цель, описательная, повествовательная, убедительная, разъяснительная*

“Fahrenheit 451” is a novel written by a famous American writer Ray Bradbury. It is a dystopian novel and it presents an American society where books were outlawed and burned. Moreover, “fireman” who is the main hero of the work burns any book that are found. The main hero, Guy Montag, becomes disillusioned with his role of censoring literature and destroying knowledge, eventually quits his job and commits himself to the preservation of literary and cultural writings.

Ray Bradbury calls his new novel “Fahrenheit 451”. Such a name was chosen based on the content of the work. Because at this temperature the paper burns by itself.

Analysis

While reading this novel every reader can easily notice that the writer productively applied to two types of author`s purpose which means he wanted the reader to feel as the main hero of the book. He implemented narrative²⁴ to recount events; descriptive to tell what something looks like, sounds like. Except from narrative and descriptive purposes, there are persuasive, to convince a reader to believe an idea or to take course of action and expository, to teach, inform the reader, styles, however, the author did not use expository one.

The following pieces from the book serves as examples of author`s purpose.

From the very beginning of this novel author uses descriptive view: “It was a pleasure to burn. It was a special pleasure to see things eaten, to see things blackened and changed. With the brass nozzle in his fists, with this great python spitting its venomous kerosene upon the world, the blood pounded in his head, and his hands were the hands of some amazing conductor playing all the symphonies of blazing and burning to bring down the tatters and charcoal ruins of history. With his symbolic helmet numbered 451 on his stolid head, and his eyes all orange flame with the thought of what came next, he flicked the igniter and the house jumped up in a gorging fire that burned the evening sky red and yellow and black²⁵”.

²⁴ <https://study.com/learn/lesson/authors-purpose-examples.html>

²⁵ Bradbury, R. (2018). Fahrenheit 451: Роман. Германия: Wilhelm Heyne Verlag.

In the above given example authors used descriptive style in order to describe the main hero, Guy Montag, burning the books.

The author describes the brass nozzle like great python spitting its venomous kerosene upon the world.

Another example of descriptive view of the girl, Clarissa, who is Guy Montag`s sweetheart in the book:

The autumn leaves blew over the moonlit pavement in such a way as to make the girl who was moving there seem fixed to a sliding walk, letting the motion of the wind and the leaves carry her forward. Her head was half bent to watch her shoes stir the circling leaves. Her face was slender and milk-white, and in it was a kind of gentle hunger that touched over everything with tireless curiosity. It was a look, almost, of pale surprise; the dark eyes were so fixed to the world that no move escaped them. Her dress was white and it whispered. He almost thought he heard the motion of her hands as she walked, and the infinitely small sound now, the white stir of her face turning when she discovered she was a moment away from a man who stood in the middle of the pavement waiting²⁶

Next example shows author`s narrative purpose as he recounted events one by one:

“He hung up his black beetle-colored helmet and shined it; he hung his flameproof jacket neatly; he showered luxuriously, and then, whistling, hands in pockets, walked across the upper floor of the fire station and fell down the hole. At the last moment, when disaster seemed positive, he pulled his hands from his pockets and broke his fall by grasping the golden pole. He slid to a squeaking halt, the heels one inch from the concrete floor downstairs.

He walked out of the fire station and along the midnight street toward the subway where the silent air-propelled train slid soundlessly down its lubricated flue in the earth and let him out with a great puff of warm air onto the cream-tiled escalator rising to the suburb²⁷”.

Next example can be decided as written by persuasive purpose, for the author tries to believe the idea and to make the reader believe it too:

Established, 1790, to burn English-influenced books in the Colonies. First

Fireman: Benjamin Franklin.

Rule 1

1. Answer the alarm quickly.
2. Start the fire swiftly.
3. Burn everything.
4. Report back to firehouse immediately.
5. Stand alert for other Alarms²⁸.

²⁶ Bradbury, R. (2018). Fahrenheit 451: Роман. Германия: Wilhelm Heyne Verlag.

²⁷ Bradbury, R. (2018). Fahrenheit 451: Роман. Германия: Wilhelm Heyne Verlag.

²⁸ Bradbury, R. (2018). Fahrenheit 451: Роман. Германия: Wilhelm Heyne Verlag.

REFERENCES:

1. Bradbury, R. (2018). Fahrenheit 451: Roman. Германия: Wilhelm Heyne Verlag.
2. <https://study.com/learn/lesson/authors-purpose-examples.html>
3. Usmonova Zarina Habibovna. (2022). TRUTH AND FAIRNESS IN “THE DEAD ZONE” BY STEVEN KING’S. Open Access Repository, 8(1), 77-80. <https://doi.org/10.17605/OSF.IO/ZH3MJ>
4. 8. Usmonova, Z. H. (2021). The peculiarity of fantastic works (on the example of the works of Ray Bradbury, Isaac Asimov and Stephen King). *European Scholar Journal*, 2(4), 499-503. <https://media.neliti.com/media/publications/394826-none-ac04ea4d.pdf>
//ACADEMICIA: An International Multidisciplinary Research Journal. <https://saarj.com> Vol. 11, Issue 3, March 2021 Impact Factor: SJIF 2021 = 7.492
5. 10.Usmonova, Z. H. (2017). The artistic character of Stephen King's novels and their influence on Uzbek science fiction. *Mijnarodniynaukoviy magazine Internauka*, (1 (1)), 170-172.[http://www.irbis-nbu.gov.ua/cgi-bin/irbis_nbu/cgibirbis_64.exe?C21COM=2&I21DBN=UJRN&P21DBN=UJRN&IMAGE_FILE_DOWNLOAD=1&Image_file_name=PDF/mnj_2017_1\(1\)__48.pdf](http://www.irbis-nbu.gov.ua/cgi-bin/irbis_nbu/cgibirbis_64.exe?C21COM=2&I21DBN=UJRN&P21DBN=UJRN&IMAGE_FILE_DOWNLOAD=1&Image_file_name=PDF/mnj_2017_1(1)__48.pdf)
6. 11.Usmonova, Z. H. (2017). The artistic character of Stephen King's novels and their influence on Uzbek science fiction. *Mijnarodniynaukoviy magazine Internauka*, (1 (1)), 170-172.[http://www.irbis-nbu.gov.ua/cgibin/irbis_nbu/cgibirbis_64.exe?C21COM=2&I21DBN=UJRN&P21DBN=UJRN&IMAGE_FILE_DOWNLOAD=1&Image_file_name=PDF/mnj_2017_1\(1\)__4.pf](http://www.irbis-nbu.gov.ua/cgibin/irbis_nbu/cgibirbis_64.exe?C21COM=2&I21DBN=UJRN&P21DBN=UJRN&IMAGE_FILE_DOWNLOAD=1&Image_file_name=PDF/mnj_2017_1(1)__4.pf)
- 12.Zarina Habibovna Usmonova. (2021). THE PECULIARITY OF FANTASTIC WORKS (ON THE EXAMPLE OF THE WORKS OF RAY BRADBURY, ISAAC ASIMOV AND STEPHEN KING). *European Scholar Journal*, 2(4), 499-503. Retrieved from <https://scholarzest.com/index.php/esj/article/view/684>.
7. 13.Habibovna, U. Z. (2023). Rey Bredberining “Marsga Hujum” (“The Martian Chronicles”) Asari Tarjimasida Leksik Xususiyatlar. *Miasto Przyszłości*, 32, 354-357. Retrieved from <https://miastoprzyszlosci.com.pl/index.php/mp/article/view/1166>
8. 14.Zarina Habibovna Usmonova. (2021). THE PECULIARITY OF FANTASTIC WORKS (ON THE EXAMPLE OF THE WORKS OF RAY BRADBURY, ISAAC ASIMOV AND STEPHEN KING). *European Scholar Journal*, 2(4), 499-503. Retrieved from <https://scholarzest.com/index.php/esj/article/view/684>.
9. 15.Усмонова, З. Х. (2019). СТИВЕН КИНГ" ТУМАН"(THE FOG). In *Язык и культура* (pp. 129-135). <https://www.elibrary.ru/item.asp?id=42528615>
10. 16.Usmonova, Z. H. (2021). The peculiarity of fantastic works (on the example of the works of Ray Bradbury, Isaac Asimov and Stephen King). *European Scholar Journal*, 2(4), 499-503.
11. 17.Habibovna, U. Z., & Kamolovna, T. F. . (2023). PRACTICAL ANALYSIS OF THE USAGE AND BENEFICIAL OUTCOMES OF GRAPHIC ORGANIZERS IN TEACHING WRITING. *Innovative Society: Problems, Analysis and Development Prospects*, 206-208. Retrieved from <https://www.openconference.us/index.php/ISPADP/article/view/807>

12. Khudoyberdievna, S. Z. (2021, November). Language Expressing Psychoemotional State of Human. In *INTERNATIONAL CONFERENCE ON MULTIDISCIPLINARY RESEARCH AND INNOVATIVE TECHNOLOGIES* (Vol. 2, pp. 108-113). <http://mrit.academiascience.org/index.php/mrit/article/view/102>.

13. Saidova Zulfizar Khudoyberdievna Didactic games as framework of students in cooperation // Научный журнал. 2017. №3 (16). URL: <https://cyberleninka.ru/article/n/didactic-games-as-framework-of-students-in-cooperation>.

14. Saidova Z.X. Implementation of some techniques in developing reading skills in English classes., Достижения науки и образования №5(27) Россия -2018. стр.59-60. <https://cyberleninka.ru/article/n/implementation-of-some-techniques-in-developing-reading-skills-in-english-classes>.

15. Rasulov, Z. I. The problem of language economy from the perspective of language evolution.

16. Rasulov, Z. I., & Saidov, K. S. (2022). Linguistic Economy as an Inseparable Law of Language Evolution. Integration of Pragmalinguistics, Functional Translation Studies and Language Teaching Processes, 8-12.

17. Tursunov, M. (2023). "ANALYSIS OF NEW LEXICAL UNITS' EMERGENCE IN PUBLICISTIC TEXTS ON THE INTERNET PLATFORM.

18. Kobilova, A. B. (2017). Different types of tests used in language teaching. Міжнародний науковий журнал Інтернаука, (1 (1)), 134-135. <https://www.inter-nauka.com/issues/2017/1/1898>

19. 13. KA Baxriddinova. Characteristic features of euphemistic periphrases. Vol. 3 No. 29 (2023): Innovation in the modern education system <https://interonconf.org/index.php/usa/article/view/3885>

20. 14. Кобилова А.Б. Анализ перифраз используемых вместо различных лекарственных растений (на материале английского и узбекского языков). Том 4 № 1-1 (2021): международный журнал искусство слова. <https://tadqiqot.uz/index.php/art/article/view/383>

21. Hikmatovna, A. S. (2021, November). Mythical Helpers in English and Uzbek Fairy Tales. In *INTERNATIONAL CONFERENCE ON MULTIDISCIPLINARY RESEARCH AND INNOVATIVE TECHNOLOGIES* (Vol. 2, pp. 78-81).

22. Hikmatovna, A. S. (2023, January). Human Helpers in English and Uzbek Fairytales. In *Proceedings of International Conference on Educational Discoveries and Humanities* (Vol. 2, No. 2, pp. 194-196).

23. Akhmedova, S. (2018). INTEGRATING SKILLS THROUGH TASK BASED TEACHING APPROACH. Теория и практика современной науки, (5), 989-991.

ANALYSIS OF RAY BRADBURY'S FAHRENHEIT 451

Mizrobova Vazira

Master degree student, Bukhara State University

Annotation: *The dystopian novel Fahrenheit 451 by Ray Douglas Bradbury is one of the most popular in the world. He describes a totalitarian society in which books are banned and subject to burning. In this fantastic book, the author shows a gloomy future, which can lead to uncontrolled technological progress, coupled with the lack of spirituality of people and the fading of interest in books.*

Key words: *a dystopian novel, social problems, human emotions, family and family values, loneliness, absolute insecurity, an exposition, media and television.*

The work was based on the unpublished story "Fireman" (1949), as well as the story "Pedestrian"²⁹. A work that touches on acute social problems, Bradbury wrote in the Los Angeles Public Library, on a rented typewriter. First there was a magazine version of 1953, but then the novel had to withstand criticism and go through a lot of censorship changes related to the adaptation of the book for secondary schools.

The meaning of the name is directly related to books, since 451 degrees Fahrenheit is exactly the temperature at which paper ignites.

The acute social problems of Ray Bradbury's novel have not lost their relevance for many years.

The central theme of the novel is the role of books in human life. The writer without embellishment demonstrates a society of mass consumption that has lost the ability to think independently, experience deep human emotions, analyze what is happening and draw their own conclusions.

An intellectually degraded society is much easier to manipulate, and this is well known to the current government, which bans all books. The source of information is the media and television, which gradually stupefy the population, presenting the news in the right perspective.

The main idea of the work is that a bright future for mankind is impossible without the experience of past generations, contained in the most important sources of knowledge and life experience - books. Choosing between them and entertainment shows in favor of the latter, people doom themselves to inevitable degradation. This is fraught with the most serious consequences for society, since it programs itself for complete destruction.

The author also reveals the equally important topic of family and family values. Closing in on themselves and ossified in their own selfishness, people begin to ignore the importance of the family. Emotional alienation from the closest people is a direct road to loneliness and absolute insecurity, because only the family is able to come to the rescue even in the most difficult life situations. Appreciate your loved ones, take care of them tirelessly and cherish spiritual intimacy - that's what Bradbury's book teaches.

²⁹ Ray Bradbury's Fahrenheit 451 / Harold Bloom. — [Chelsea House](https://www.chelseahouse.com/), 2006. P. 96.

In his novel, the author raises the problems of manipulating society through the media, excessive enthusiasm for technological progress, replacing moral values with consumer ones. With his work, Bradbury wants to convey a simple idea - a society in which books are banned has no future.

Composition

Analyzing the novel Fahrenheit 451, it should be noted that its structure is based on the principle of antithesis. The whole book is literally permeated with oppositions of light and darkness, vanity and calmness, noise and silence.

The construction of the book is traditional and includes an exposition, an outset, and a development of events, a climax and a denouement.

- Exposition - acquaintance of the reader with a version of the modern world in which there is no place for books. Any printed publications are prohibited and subject to burning. This is done by specially trained people - firefighters, to whom the protagonist of the novel, Guy Montag, belongs.

- Commencement - a fire alarm urges firefighters to advance to the site of the discovery of prohibited literature as soon as possible.

- Development of events - Montag's acquaintance with Clarissa, which opens his eyes to the true state of things. Gradual rethinking by the protagonist of the world in which he used to live, without thinking about anything and without delving into anything.

- Culmination - voluntary self-immolation of a woman who did not want to part with her favorite books, which served her as a source of true joy, pleasant experiences, priceless memories.

- Denouement - having survived the betrayal of his wife, obsessed with watching television, Montag adjoins the opposition - people who decided at all costs to preserve the rich literary heritage for posterity.

Genre

"451 degrees Fahrenheit" corresponds to the genre of "novel". The work is classified as science fiction literature, it is a dystopian novel - a denial of the possibility of building a perfect society.

In the dystopian novel Fahrenheit 451, the characters live in an American city of the future, where books and reading are prohibited³⁰. The description of the social order in the city where the main characters of Fahrenheit 451 live shocks the average reader. The name of the American writer is included in the list of brilliant anti-utopians. In his books, Ray Bradbury often raises the topic of the future of mankind, the inevitable degradation due to the loss of spirituality. The work, as happens with science fiction, somehow predicted the future - from technical trifles to moral problems.

Today we have a dystopian novel published almost 70 years ago, with a story up-to-date. In this world, firefighters are created to burn any books found, and people lose the meaning of life. You can't read, you can't write, you can't talk about philosophical teachings. No one, not a single person in the world has the right to keep books in his house, not to mention the

³⁰ Ray Bradbury's Fahrenheit 451 / Harold Bloom. — [Chelsea House](https://www.chelseahouse.com/), 2006. 96 c.

opportunity to read them. And now imagine a world where it is impossible to be realized, it is impossible to learn through books, any desire to learn something is forbidden. And if you decide to go ahead, your life will be worth nothing to them.

REFERENCES:

1. Ray Bradbury's *Fahrenheit 451* / Harold Bloom. – Chelsea House, 2006. 96 c.
2. Ray Bradbury's *Fahrenheit 451* / Harold Bloom. – New Edition. – Chelsea House^[en], 2008. – 133 c. – (Bloom's Modern Critical Interpretations). – ISBN 978-1-60413-144-4.
3. Bradbury R. 'Fahrenheit 451'. Short Stories: Novel. Stories. Collection. Ed. by N. M. Paltsev.- Moscow: Raduga, 1983.- 384 p.
4. Gakov V. Escape from childhood. The Life and Books of Ray Bradbury // Bradbury R.D. Fav. cit.: In 3 vols. Vol. 3. Something terrible is coming: A novel. All Hallows' Eve: A Tale. M., 1992. S. 272-302.
5. Usmonova Zarina Habibovna. (2022). TRUTH AND FAIRNESS IN “THE DEAD ZONE” BY STEVEN KING’S. Open Access Repository, 8(1), 77-80. <https://doi.org/10.17605/OSF.IO/ZH3MJ>
6. Usmonova, Z. H. (2021). The peculiarity of fantastic works (on the example of the works of Ray Bradbury, Isaac Asimov and Stephen King). *European Scholar Journal*, 2(4), 499-503. <https://media.neliti.com/media/publications/394826-none-ac04ea4d.pdf>
//ACADEMICIA: An International Multidisciplinary Research Journal. <https://saarj.com> Vol. 11, Issue 3, March 2021 Impact Factor: SJIF 2021 = 7.492
8. Usmonova, Z. H. (2017). The artistic character of Stephen King's novels and their influence on Uzbek science fiction. *Mijnarodniynaukoviy magazine Internauka*, (1 (1)), 170-172. [http://www.irbis-nbu.gov.ua/cgi-bin/irbis_nbu/cgibin/irbis_64.exe?C21COM=2&I21DBN=UJRN&P21DBN=UJRN&IMAGE_FILE_DOWNLOAD=1&Image_file_name=PDF/mnj_2017_1\(1\)__48.pf](http://www.irbis-nbu.gov.ua/cgi-bin/irbis_nbu/cgibin/irbis_64.exe?C21COM=2&I21DBN=UJRN&P21DBN=UJRN&IMAGE_FILE_DOWNLOAD=1&Image_file_name=PDF/mnj_2017_1(1)__48.pf)
9. Usmonova, Z. H. (2017). The artistic character of Stephen King's novels and their influence on Uzbek science fiction. *Mijnarodniynaukoviy magazine Internauka*, (1 (1)), 170-172. [http://www.irbis-nbu.gov.ua/cgi-bin/irbis_nbu/cgibin/irbis_64.exe?C21COM=2&I21DBN=UJRN&P21DBN=UJRN&IMAGE_FILE_DOWNLOAD=1&Image_file_name=PDF/mnj_2017_1\(1\)__4.pf](http://www.irbis-nbu.gov.ua/cgi-bin/irbis_nbu/cgibin/irbis_64.exe?C21COM=2&I21DBN=UJRN&P21DBN=UJRN&IMAGE_FILE_DOWNLOAD=1&Image_file_name=PDF/mnj_2017_1(1)__4.pf)
10. Zarina Habibovna Usmonova. (2021). THE PECULIARITY OF FANTASTIC WORKS (ON THE EXAMPLE OF THE WORKS OF RAY BRADBURY, ISAAC ASIMOV AND STEPHEN KING). *European Scholar Journal*, 2(4), 499-503. Retrieved from <https://scholarzest.com/index.php/esj/article/view/684>.
11. Habibovna, U. Z. (2023). Rey Bredberining “Marsga Hujum” (“The Martian Chronicles”) Asari Tarjimasida Leksik Xususiyatlar. *Miasto Przyszłości*, 32, 354–357. Retrieved from <https://miastoprzyszlosci.com.pl/index.php/mp/article/view/1166>
12. Zarina Habibovna Usmonova. (2021). THE PECULIARITY OF FANTASTIC WORKS (ON THE EXAMPLE OF THE WORKS OF RAY BRADBURY, ISAAC

ASIMOV AND STEPHEN KING). *European Scholar Journal*, 2(4), 499-503. Retrieved from <https://scholarzest.com/index.php/esj/article/view/684>.

13. Усмонова, З. Х. (2019). СТИВЕН КИНГ" ТУМАН"(THE FOG). In *Язык и культура* (pp. 129-135). <https://www.elibrary.ru/item.asp?id=42528615>

14. Usmonova, Z. H. (2021). The peculiarity of fantastic works (on the example of the works of Ray Bradbury, Isaac Asimov and Stephen King). *European Scholar Journal*, 2(4), 499-503.

15. Habibovna, U. Z., & Kamolovna, T. F. . (2023). PRACTICAL ANALYSIS OF THE USAGE AND BENEFICIAL OUTCOMES OF GRAPHIC ORGANIZERS IN TEACHING WRITING. *Innovative Society: Problems, Analysis and Development Prospects*, 206–208. Retrieved from <https://www.openconference.us/index.php/ISPADP/article/view/807>

16. Rasulov, Z. I. (2011). Syntactic ellipsis as a manifestation of the economy of language): abstract of dissertation.. candidate of philological sciences/Rasulov Zubaidullo Izomovich.- Samarkand, 2011.-27 p.

17. Rasulov, Z. (2022). О дискурсивном анализе в современной лингвистике. *ЦЕНТР НАУЧНЫХ ПУБЛИКАЦИЙ (buxdu.uz)*, 25(25).

18. Nazarova, N. (2023). ONIMIK LEKSEMALARNING O'ZIGA XOS XUSUSIYATLARI . *ЦЕНТР НАУЧНЫХ ПУБЛИКАЦИЙ (buxdu.Uz)*, 34(34). извлечено от https://journal.buxdu.uz/index.php/journals_buxdu/article/view/9709

19. Nazarova, N. (2023). ONIMIK LEKSEMALARNING O'ZIGA XOS XUSUSIYATLARI . *ЦЕНТР НАУЧНЫХ ПУБЛИКАЦИЙ (buxdu.Uz)*, 34(34). извлечено от https://journal.buxdu.uz/index.php/journals_buxdu/article/view/9709

20. Nazarova, N. (2022). Antroponimlarning o'rganilishi. *Integration of Pragmalinguistics, Functional Translation Studies and Language Teaching Processes*, 110-112.

21. Saidova, Z. (2023). THE IMPACT OF SOCIAL FACTORS ON THE FORMATION AND DEVELOPMENT OF PHRASEOLOGICAL UNITS. *ЦЕНТР НАУЧНЫХ ПУБЛИКАЦИЙ (buxdu.Uz)*, 29(29). https://journal.buxdu.uz/index.php/journals_buxdu/article/view/8929.

22. Saidova, Z. (2023). THE IMPACT OF SOCIAL FACTORS ON THE FORMATION AND DEVELOPMENT OF PHRASEOLOGICAL UNITS. *ЦЕНТР НАУЧНЫХ ПУБЛИКАЦИЙ (buxdu.Uz)*, 29(29). https://journal.buxdu.uz/index.php/journals_buxdu/article/view/8929.

ELEGY AND TYPES

Bukhara Engineering-technological institute, Bukhara Uzbekistan.

Karamatova Zarina Fatillojevna

The term "elegy" can be used in two senses. The first is an impressive speech expressing sad feelings and experiences, and the second is a sad melody of the same name. Sad melodies are poems written in this genre.

Ancient Greek elegies generally consisted of two verses. One is in hexameter and the other is in pentameter. Many examples of ancient Greek songs or poems composed in elegiac couplets seem to have nothing to do with singing sad songs. This can be explained by the fact that the ancient Greek elegies in the early period were sung in the spirit of patriotism or war, and later in the Roman elegies the theme of love came to the fore. But a careful study of the surviving evidence helps to dispel this initial impression. Although there is currently no consensus on the origin of the elegy in the world of classical studies, it can be argued that it originated from the tradition of singing elegiac songs.

The fact that in most of the elegies and sayings of the Greek mourning rites weeping predominates proves that this genre is composed of melancholy tones. The elegy is sung by Hecuba in Euripides' Trojan Women. It is sung like a monody, i.e. solo. In addition, Andromache, Hector's wife, sang a sad song in the same form. Both of these elegies are connected. It was reported that after the surrender of Troy, the fate of women was deplorable. Andromache also mourns the death of her husband and the terrible fate that awaits her.

There are different types of elegies in the literature of each country.

The constitutional elegy has its place in America. These elegies deal with socio-political themes, describing the state of public policy and glorifying injustice and social situations. English romantic elegies are similar in subject matter to Roman elegies and show the sadness of love.

English funeral elegies. These elegies were mainly created in the 17th and 18th centuries and were dedicated to the death of statesmen, but later they became common among ordinary people. One can come across such paradoxes as the creation of art from death, that is, the elegies are written so impressively that it is impossible not to see the true reflection of grief. Elegies of this type were created mainly to enhance the prestige of religion.

The story of the deceased and his sins, his forgiveness in the afterlife, the creation of souls worthy of heaven, and the description of death on the part of man were evidence of the rise of religious knowledge. The church emphasized this, and the funeral elegies of the period were identified as an indicator of literacy.

The Puritans' own "puritan elegies" appeared in American literature, inspired by English funeral elegies. Their purpose was the same as that of their British ancestors.

Elegies on the theme of war in the 19th-20th centuries were also created impressively, and an era of elegies with the same name appeared. The war brought many hardships to mankind and changed the world. Such a great development can be seen in the literature of each country. Elegies on the theme of war are vivid proof of this. Combat poetry appeared during the First

World War. The elegies of this period reflected a lyricism that called for resistance rather than consolation. European writers such as Anna Akhmatova, Zinaida Gippius, Henrietta Charasson, Margit Kaffka, Vida Gerai and Mary Borden are recognized as the creators of such elegies. This women's poetry was also called "women's elegies" and women's words were also studied. But in their elegies they break down religious tones and create sharply free images. It was a strong reaction of women to their losses. The following poems by Anna Akhmatova contain images of such a situation:

Just wait for hunger, shivering and death
Sky lights are also held.
Faqat ocharchilik, titroq, o`limni kuting
Tutilmoqda samo chiroqlari ham.

In Akhmatova's elegy "Prayer", the lyrical hero is ready to give even his own child for the world. This is similar to the sacrifice of Jesus by Abraham:

Give me bitter years, sick,
gasping, sleepless, fevered,
take away my child, my friend,
my secret gift of song.
Menga achchiq yillarni bering
Kasal, isitmali, uyqusiz yillar,
Bolanni ham olib ketaqol, ey do`st
Qo`shig`mning sirli hadyalarin ham.

The poetess wants to emphasize that if war is the will of God, as religious figures say, then it will fight even against God. When reading these verses, which seem to be dominated by atheistic views, one shudders, but the war has done such damage to humanity that it has gone so far as to deprive it of everything, even God. "There is no reason for war," said the poetess. That is, he means to say, do not scold God. Actually, it was the result of the evil people's efforts to divide the world.

REFERENCES:

1. Fatiloyevna, K. Z. . (2023). CHARACTERISTICS OF RUSSIAN ELEGY. Journal of Innovation, Creativity and Art, 2(4), 103-104.
2. Fatilloevna, Z. K. (2022). Features of Elegy and Ode in World and Uzbek Literature. International journal of inclusive and sustainable education, 1(4), 331-334.
3. Fatilloyevna, K. Z., Raxmon ogli, R. J., Mardon ogli, S. M., & Shuhratovna, R. N. (2023). Modern Technology in Teaching Foreign Languages. Eurasian Journal of Learning and Academic Teaching, 17, 115-117.
4. Fatilloyevna, K. Z. (2023). Aspects Of The" Elegy" Genre. Eurasian Journal of Learning and Academic Teaching, 17, 86-89.
5. Fatilloyevna, K. Z. (2022). Russian Elegy Of The Non Canonic Period: Typology, History, Poetics. Eurasian Research Bulletin, 5, 109-111.
6. Fatilloyevna, K. Z., Raxmon ogli, R. J., Mardon ogli, S. M., & Shuhratovna, R.

- N. (2023). Modern Technology in Teaching Foreign Languages. Eurasian Journal of Learning and Academic Teaching, 17,115-117.
7. Fatilloeyvna, K. Z. (2023). Aspects Of The " Elogy" Genre. Eurasian Journal of Learning and Academic Teaching, 17, 86-89.
8. Fatilloeyvna, K. Z. (2023). Musical Elogy, the history of its origin. Eurasian Journal of Learning and Academic Teaching, 18, 201-203.
9. Gasparov ML Elogy // Literary encyclopedia of terms and concepts. M.: NPK "Interval", 2001. S. 1228-1229.
10. Караматова, З. Ф. (2016). Teaching with contemporary and usual methods. Молодой ученый, (8), 966-968.
11. Karamatova Zarina Fatilloeyvna. (2023). Features of Russian elegy. Eurasian Journal of Learning and Academic Teaching, 18, 198-200.
12. Mamedova, M. (2021, May). SOURCES OF HOMONYMY AND THEIR VARIETIES IN ENGLISH LANGUAGE. In E-Conference Globe (pp. 190-194).
13. Margaret Higonton. The Great War and The Female Elegy. The Global South, Volume 1, Numbers 1 & 2, 2007, pp. 120-136 (Article) Published by Indiana University Press. -B.126
14. Ревякин А.И. История русской литературы 19 в: Первая половина. Учебник для студентов пед. ин-тов. 3-е изд. - М.: Просвещение, 1985. С. 68-83.
15. Кароматова, З. Ф. (2017). Воспитание в учениях мыслителей Востока Достижения науки и образования, (4 (17)), 47-48.
16. Караматова, З. Ф. (2016). Педагогические технологии в образовательной практике. Молодой ученый, (8), 964-966
117. Кароматова, З. Ф. (2017). Инновационные технологии в преподавании и изучении английского языка. Достижения науки и образования, (4 (17)), 63-65.
18. Кароматова, З. Ф. (2017). Работа со словарем-эффективный способ изучения английского языка. Достижения науки и образования, (4 (17)), 81-82.

MAIN PROBLEMS OF EDUCATION IN UZBEKISTAN

Student

Razzakova O'g'iloy

Samarkand State Foreign languages Institute Uzbekistan, Samarkand

Abstract: *The quality of education is a fundamentally important issue on which not only the intellectual potential of the younger generation depends, but also the overall future of the country. In the past, the Soviet education system was practically destroyed, but nothing worthy was created to replace it. The crisis in the education system of Uzbekistan is influenced not only by changes in the political system, but also by growing globalization. Let's try to point out some problems of the educational process.*

Keywords: *Education, Uzbekistan, Political, Difficulties, Main problems*

The crisis of the traditional education system. The organization of educational activities in modern Uzbekistan is largely inherited from the Soviet education system. However, the information society is replacing the industrial society, the world is developing in the context of globalization, which requires radical reforms in the current education system. The principles of teaching the material, the role of the teacher in the educational process must be updated. It is necessary to introduce innovative technologies into the educational process, to equip educational institutions with computers and modern technologies. The theoretical training of students should be focused not on memorizing information, but on the ability to understand it and apply the knowledge gained in practice. It should be noted that the 21st century is a period of rapid development of science. Thus, today's teaching aids for educational institutions will become obsolete tomorrow. This requires that the knowledge taught be constantly updated in accordance with the latest scientific developments.

Low practical orientation of education. The modern education system is more focused on the training of the future theoretical scientist than on the training of a practitioner. Theoretical knowledge is largely separated from practical activities. Students, in most cases, do not know how to use the acquired knowledge in their professional activities. Most university graduates say that I am not ready to start an internship. There are several reasons for this. These are weak practical training, and weak connection between the taught theoretical material and practice, and an outdated education system that does not adapt to rapidly changing labor market conditions.

Low level of funding. Educational institutions at all levels in Uzbekistan are financed irregularly. The chronic lack of funding negatively affects the wages of education workers. Every year this problem becomes more and more urgent, as educational institutions need computers, modern equipment, teaching aids that correspond to the latest achievements of science. It is impossible to carry out reforms in the field of education without a qualitative renewal of teaching staff, but the solution to this problem is hindered by the low reputation of the teaching profession, which is a consequence of low wages in the field of education.

Weak system of interdependence between different levels of education. The basic levels of education are pre-school, school and above. The low level of continuity between all stages of the educational process has a negative impact on the quality of education and prevents students from obtaining deep knowledge. The situation is further complicated by the continuity between school and university. At the moment, a school graduate does not receive the knowledge necessary to pass the exam and enter the university. High school students are forced to turn to paid tutors, since free education cannot satisfy all the needs of future students.

Weakness of education legislation. The quality of education largely depends on the legislation in this area. Currently, attempts are being made to qualitatively reform the Law on Education, but many problems remain unresolved. In particular, there are very few vague social obligations of this state, the principles of licensing educational institutions. Incomplete laws on oversight and control procedures increase corruption and increase the number of universities providing substandard education. Laws on technical education are extremely weak. In particular, the laws do not take into account the specifics of technical educational institutions.

Mass demand for higher education. Undoubtedly, there were and are good universities in Uzbekistan. However, every year more and more people strive to get a higher education, which directly affects the increase in the number of bad universities. The problem under consideration is exacerbated by a significant decline in the reputation of vocational education institutions.

Many studies have been performed in an effort to explain what makes it so hard for Uzbek people to master, and most of them concentrate on the phonological distinctions between English and Uzbek. Therefore, this research seeks to explore the objectives and problems that learners and educators have when learning and teaching English Proficiency (EP). Ultimately, this research hopes to shed light on EP elements in kindergartens that could make learning and teaching methods easier. My personal teaching experience and observations are based on a strong motivation for this research. All that I learned in my English teaching career came through my Uzbek English teachers, and my EP is no exception. I merely used English to explain things to my students in my very first years of teaching as I myself thought my English didn't sound great enough. Many years later, I used English more frequently and felt more comfortable and confident in speaking it to my learners of all ages from all areas of Uzbekistan, although I knew my EP still required enhancement for some. I knew that because of my own long-standing exposure to and use of English, that important shift occurred to me. It was not a matter of my EP understanding such as phonology, phonemes or stress and intonation, but rather a matter of trust, self-esteem or private attitude and faith in my oral English abilities; Efforts to use English in my actual life activities; and the effect of social and cultural circumstances linked to the whole setting in which my English could be used. I thought other learners might have the same trouble as I had with EP, including my own students, or their problems might be even more severe. Every day. I witnessed my students struggling with English oral skills, some hated it, some liked it, but didn't know how to enhance. They spent many years studying English, but what they usually accomplished was some understanding of grammar and vocabulary-even a single term in English was rarely heard. Many of my learners complained that they knew how to pronounce a word, but it became a totally distinct word

when they opened their mouths to create that wont. They told me to clarify why they had such problems, why they spent years studying English, but there was no improvement in their English, and requested me to demonstrate them how to know English well. I really want to do something to assist them with their EP with all that I've seen and heard from my learners. The second objective is to fill a gap len unaddressed by previous research focusing on the phonological and phonemic aspects of EP, rather than the use of English in specific everyday contexts where factors such as attitudes, perceptions and beliefs are crucial to language development. The other sees language as a type of social exercise, that is, as inseparable from many human activities, as being used as an essential part of it. With respect to the former perspective, language is officially defined as "the spoken or written communication scheme used by a nation, individuals, community, etc

In conclusion, traditional solutions are not enough to solve problems in the education system of Uzbekistan. There are problems at almost every level of the system, and their solution is the most important strategic task for Uzbekistan. The new era will require new reforms that will increase the level of knowledge of the citizens of Uzbekistan, increase the number of qualified personnel and improve the quality of education in Uzbekistan at the level of international standards.

REFERENCES:

1. Safarov, A. I., & Rizaev, I. I. (2021). Opportunities and perspectives of ecotourism in Uzbekistan. In *Ekonomika i upravlenie gostepriimstvom territorii* (rr. 123-127).
2. Odilovna, M. Z. (2015). Dukhovno moral world is synergetic for a person and context. *Austrian Journal of Humanities and Social Sciences*, 1(3-4), 157-160.
3. Rizaev, I. I., & Omonturdiyev, O. G. *Kozvolutsionnoe razvitie samoorganizatsii vzaimosvyaz stability i instabilnosti v sotsialnoy sisteme*.
4. Ergashev, I. I. (2017). Features of evaluation of investment attractiveness of service enterprises In *The Fourteenth International Conference on Economic Sciences* (pp. 102-105).
5. Imomaliyevich, R. I. (2020). Synergetic interpretation of society development. *International Engineering Journal For Research & Development*, 5(3), 5-5.
6. Alikulov, S. A., & Rizaev, I. I. (2022). Synergetic analysis of ontological suspicion process of liberalization of society. *Pod obshchey redaktsiey* 280.
7. Muminova, Z. O. (2014). *Attributivnye svoystva dukhovnogo mira cheloveka*. Universe: *общественные науки*. (3 (4)), 4. 8. Rizaev, I. I. (2019). The structure of the social system as the bass for the self-organization of society. *Scientific Bulletin of Namangan State University*, 1(7), 151-156.
9. Ismoilovich E. I. The mechanism of evaluation of innovative investment processes effectiveness in the service sector // *SA ARJ Journal on Banking & Insurance Research -2016-* T. 5.-N. 3.-C. 60-71.
10. Khayitboy, K., & Ilhom R. (2020). The impact of liberalization on the development of the social system. *International Engineering Journal For Research & Development*, 5(3), 4-4.



11. Ulmasjonovich, K. S. (2021). Mystical and Philosophical Foundations of Human Interaction. Middle European Scientific Bulletin, 19, 358-364.
- 12] Beinhoff, B. (2014). Perceiving Intelligibility and Accentedness in Non-Native Speech: A Look at Proficiency Levels Concordia Working Papers in Applied Linguistics
- 13] Brown, A. (1992). A survey of attitudes and teaching practices related to pronunciation teaching. Professional Development Unit, Adult Migrant Education Service-WA
- 14) Burgess, J. & Spencer, S. (2000). Phonology and pronunciation in integrated language teaching and teacher education. System, 28(2), 191-215,

УДК:616.211-002-056.3-085

ОЦЕНКА СОСТОЯНИЯ ДИАГНОСТИКИ И ЛЕЧЕНИЯ АЛЛЕРГИЧЕСКОГО РИНИТА У ДЕТЕЙ ШКОЛЬНОГО ВОЗРАСТА

Бухарский инновационный медицинский институт, Узбекистан

Жумаева З.Ж.

Актуальность: *Аллергические заболевания являются глобальной проблемой здравоохранения. Наиболее часто как среди детского, так и среди взрослого населения встречается аллергический ринит. По данным ВОЗ более 40% населения развитых стран имеют признаки аллергической готовности. В настоящее время частота аллергического ринита в общей популяции составляет 10–20% и при этом эти цифры имеют тенденцию о дальнейшем росте данного заболевания (1,3).*

Согласно результатам эпидемиологических исследований, аллергическим ринитом страдают около 20% населения всех возрастных групп. По разным данным, у 54-75% больных с аллергическими заболеваниями выявляется наследственная предрасположенность. Должным образом не отражены взаимосвязь течения АР с функциональным состоянием вегетативной нервной системы (ВНС), особенности проявления вегетативных изменений при различных формах и тяжести течения заболевания, их динамика под воздействием различных методов лечения, целенаправленной коррекции, морфологические изменения тканей полости носа с учетом исходного вегетативного тонуса (ИВТ) организма (6,10).

Таким образом, анализ современной литературы показал, что проблема формирования и течения АР у детей является одним из значимых аспектов медицины, в том числе оториноларингологии.

На возникновение и течение аллергических заболеваний существенное влияние оказывают климатогеографические условия окружающей среды обитания человека, этнические особенности населения, образ жизни и питания, индивидуальная реактивность организма, то есть заболевание имеет четко очерченные региональные особенности(2,5,9).

Анализ литературы свидетельствует о необходимости более углублённого изучения особенностей течения АР у детей с целью уточнения его патогенеза и разработки щадящих методов лечения, повышения качества жизни больных(10).

Причинами неудовлетворительных исходов является отсутствие упрощенного диагностического алгоритма, включающего в себя наиболее информативные методы исследования, определяющего порядок взаимодействия и очередности работы врачей различных специальностей у детей с АР. В ряде случаев требуется уточнение показаний, характера, объема, последовательности и сроков проведения щадящих

хирургических вмешательств в зависимости от объективной оценки тяжести течения АР и наличия сопутствующих заболеваний(4).

Цель исследование

Оценить состояния диагностики и лечения аллергического ринита у детей школьного возраста

результаты их обсуждение

В целях детальной оценки состояния лечебно-диагностической помощи больным детям школьного возраста АР проведен опрос 90 врачей, работающих в первичном звене здравоохранения из 3-х областей Бухары с использованием упрощенной анкеты. Из них 30 были врачи-оториноларингологи, 50 – педиатры и 10 врачи-аллергологи.

Первичное обращение больных к специалистам по поводу АР было следующим: 59%педиатру, 28% – педиатру, 8% – другим специалистам и лишь 5% целенаправленно посетили врача-аллерголога. На момент включения в разработку данного исследования 81% больных использовали назальные деконгестанты, из них 22% – постоянно и 78% – периодически. 14% больных принимали антигистаминные препараты и из них 61% без назначения врача.

У 58% детей школьного возраста лечение АР начато с применения консервативной терапии, 38% –хирургического и 4% – нетрадиционных методов лечения. Из хирургических методов чаще всего производилась аденотомия (79%), вазотомия (12%), септопластика (8%),полипотомия (1%).

Перечень клинико-диагностических методов, которыми пользовались врачи, представлено в таблице №1.

Как видно из данных таблицы весь спектр клинико-диагностических методов в полном объеме не проводился специалистом любого профиля. Врачи аллергологи применяли наибольшее количество методов исследования, но ключевое исследование -осмотр ЛОР органов ими не проводился. Это нередко оказывает существенное влияние в проведении дифференциального диагноза АР. Хотя, врачами оториноларингологами не проводились ряд исследований, но совокупная оценка жалоб, анамнеза заболевания. аллергологического анамнеза, результатов осмотра ЛОР органов, лучевых методов исследования носа и околоносовых пазух может дать ценные сведения при диагностике АР.

Наибольшие ограничения в диагностике АР у детей школьного возраста имели педиатры, что диктует пересмотра их компетенции в решении данного вопроса.

Таблица №1

**Перечень клинико-диагностических методов, примененных врачами, в
процентах**

Перечень клинико-диагностических методов	Специальность врачей и применение ими клинико-диагностических методов, в процентах		
	Аллерголог N=20	ЛОР N=30	Педиатр N=40
Жалобы и анамнез заболевания	100	100	100
Уточнение аллергологического анамнеза	100	90	80
Направление другим специалистам	20	20	60
Постановка кожных проб с аллергенами	60	0	0
Осмотр ЛОР органов	0	100	0
Общий анализ крови	95	95	95
Лучевые методы исследования носа и околоносовых пазух	50	90	30
Исследование цитологии носового секрета	10	0	0
Оценка дыхательной функции носа	40	95	40
Определение уровня общего IgE в сыворотке крови	40	0	0

В таблице №2 представлено оценка респондентами диагностической ценности применяемых на практике методов диагностики.

При отсутствии доступа к методу диагностики врачи не были в достаточной степени осведомлены их возможностях и диагностической значимости (например, исследование цитологии носового секрета).

С другой стороны, были случаи переоценки значимости методов исследования, в частности, общего анализа крови.

Таблица №2

Диагностическая ценность методов исследования примененных врачами

Перечень клинико-диагностических методов	Специальность врачей и оценка ими значимости клинико-диагностических методов, в абсолютных цифрах		
	Аллерголог N=20	ЛОР N=30	Педиатр N=40
Жалобы и анамнеза заболевания	+++	+++	+++
Уточнение аллергологического анамнеза	+++	+++	+++
Постановка кожных проб с аллергенами	+++	++	++
Осмотр ЛОР органов	+	+++	+
Общий анализ крови	+++	+++	+++
Лучевые методы исследования носа и околоносовых пазух	+	+++	+
Исследование цитологии носового секрета	++	+	0
Оценка дыхательной функции носа	+	+++	+
Определение уровня общего IgE в сыворотке крови	+++	+	+

Примечание 24.

Диагностическая ценность: +++высокая; ++ средняя;
+ низкая; 0 нет ответа

Использованные респондентами методы лечения больных детей школьного возраста AP представлены в таблице №3.

Наиболее широкий охват лечебных мероприятий достигнут врачами аллергологами. Это проявлялось в достижении у 80% длительной ремиссии заболевания. применяли наибольшее количество методов исследования, но ключевое исследование - осмотр ЛОР органов ими не проводился.

Хотя, врачами оториноларингологами также достигнута высокая эффективность в достижении длительной ремиссии, отмечены тактические ошибки в планировании и последовательности применения лечебных мероприятий. Как при диагностике АР у детей школьного возраста в процессе лечения наибольшие ограничения имели педиатры, что диктует пересмотра их компетенции в решении данного вопроса.

Таблица №3

Перечень лечебных мероприятий, примененных врачами, в процентах

Перечень лечебных мероприятий	Специальность врачей и применение ими лечебных мероприятий, в процентах		
	Г N=20	ЛОР N=30	Педиатр N=40
Элиминационные мероприятия	100	90	80
Рекомендация соблюдения диеты	100	90	80
Деконгестанты	60	80	60
Антигистаминные препараты, из них:	90	100	100
3-го поколения	70	50	40
2-го поколения	30	25	25
1-го поколения	20	25	35
Производные кромоглициевой кислоты	10	0	5
Стабилизаторы мембран тучных клеток	5	0	0
Топические глюкокортикоиды	95	95	70
Глюкокортикоиды системные	20	5	0
АСИТ	0	0	0
Соблюдение принципов ступенчатой терапии	40	30	20
Хирургическое лечение, из них:	10	50	10
первично	10	35	10
безуспешности консервативной терапии	90	65	90
Эффективность лечения АР в виде достижения длительной ремиссии	85	70	50

Выводы

Таким образом, проведенный анализ показал наличие отличительных особенностей проявления аллергического ринита у обследуемого контингента больных детей школьного возраста, что наводит на мысль о рациональном применении различных методов диагностики и лечения. Выявлено что существующие методы диагностики и особенно лечения (например, хирургическое лечение, назначение антигистаминных препаратов первого поколения, деконгестантов, необоснованное назначение пероральных гормональных препаратов) используются несвоевременно и не адекватно, результатом чего является прогрессирование заболевания, формирование различных осложнений, что увеличивает расходы здравоохранения на лечение этих больных. Крайне необходимо, постоянное совершенствование знаний и навыков управления оказания помощи детям школьного возраста АР, их эффективное внедрение в каждодневную

практику врачей различного звена здравоохранения. Налаживание связи, а также управление взаимодействием между врачами различных специальностей является неотъемлемой частью данного процесса. Весьма необходимо, чтобы данная консультация была действенной и поэтапной.

ИСПОЛЬЗОВАННЫЕ ЛИТЕРАТУРЫ:

1. Абдурахманова А.А., Белозеров Ю.М., Маккаев Х.М. Оценка вегетативного статуса и гемодинамических показателей при вазомоторном и аллергическом рините у детей // Российская ринология. -2016. -№4. -С. 39-43.
2. Алиева В.Ш. Клинические и молекулярно-генетические аспекты аллергического ринита в Узбекистане // Автореф. дис. доктора мед.наук. – Ташкент, 2012. -С. 35.
- 3.Аллергический ринит // Клинические рекомендации Российской ассоциации аллергологов и клинических иммунологов, национальной медицинской ассоциации оториноларингологов, союза педиатров России. -Москва, 2019. -С. 61.
- 4.Аллергический ринит у детей: рекомендации и алгоритм при детском аллергическом рините // РАДАР. Москва, 2015. -С. 80.
5. Нарзуллаев Н.У. Современный взгляд на лечение аллергического ринита. Инфекция , иммунитет и фармакология .№2.Ташкент. 2019 г.с.135-138.
6. Нарзуллаев Н.У, Сулейманов С.Ф. Параметры иммунного статуса у ВИЧ-инфицированных детей с острым риносинуситом // Журнал инфектологии.- Санкт-Петербург, 2017.-С.24-28.
7. Narzullayev N. U. The characteristic of the immune status at HIV-infected children with acute rhinosinusitis // EuropeanScienceReview. - Austria, 2015. -№ 7-8. - P. 85-89.
- 8.Wise S.K., Lin S.Y., Toskala E., Orlandi R.R., et al. International Consensus Statement on Allergy and Rhinology: Allergic Rhinitis // Int. Forum Allergy Rhinol. -2018. -Vol. 8. -P. 108-352.
- 9.Wong T.W., Yu T.S., Liu H.J., Wong A.H. Household gas cooking: a risk factor for respiratory illnesses in preschool children. //Arch Dis Child. -2014. -Vol. 89. -P. 631-636

PLASTMASSALARNI TUZILISHI VA QO'LLANILISHINI O'RGANISHDA ZAMONAVIY AXBOROT TEXNOLOGIYALARIDAN FOYDALANISHNING SAMARADORLIGI

Jo'rayeva Dilshunos Xayrullo qizi
Farg'ona Davlat Universiteti 1-kurs magistranti

Annotatsiya: *Maqolada Plastmassalarni tuzilishi va qo'llanilishini o'rganishda zamonaviy axborot texnologiyalaridan foydalanishning samaradorligi hamda plastmassa ishlab chiqarish texnologiyasi jarayonlarni takomillashtirish.*

Kalit so'zlar: *polimer, ekstruziya, xossa, dielektrik, texnologiya, plastmassa*

KIRISH

Plastmassalarga oid qator ma'lumotlar, jumladan, plastmassalardan buyumlar ishlab chiqarish, polimer kompozitsiyasini yaratish prinsiplari, plastmassalarning texnologik xossalari, ekstruziya va bu usul bilan plyonka olish texnologiyasi, quvurlar olish texnologiyasi, bosim ostida quyish, presslash, puflash orqali shakllash, polimerlarni metallar bilan birlashtirish, rezina va uni qayta ishlash, lok, bo'yoq materiallar olish o'z aksini topgan. Polimer materiallarni qayta ishlashdan maqsad, ulardan ma'lum sharoitlarda ishlatiladigan va shu sharoit talablariga javob bera oladigan aniq bir buyum olishdan iborat. Plastmassalarni qayta ishlashda jiddiy e'tibor beriladigan ekologiya va atrof-muhitni muhofaza qilishga e'tibor berishimiz kerak.

Muammolar

Plastmassalar texnologiyasida plastmassalarni qayta ishlash jarayoni yakunlovchi bosqich bo'lib, bu bosqichda ma'lum bir buyum olinishi va bu buyum aniq talablarga javob berishi kerak. Shu maqsadda turli usullar kashf qilish bilan bir qatorda yangi polimer materiallar ishlab chiqarish vujudga keltiradi. Polimerlarni qayta ishlash texnologiyasiga rezina materiallar olish, lok-bo'yoqlar tayyorlash, kimyoviy tolalarni shakllash jarayonlari kiradi. Bular orasida plastmassalarni qayta ishlash (buyumlar tayyorlash) texnologiyasi asosiy o'rinni egallaydi. Plastmassani zamonaviy qayta ishlash sanoati yangi usullarga asoslangan bo'lib, unda yangi uskunalari qo'llaniladi. Individual polimerlar polimer pozitlar va polimerlar aralashmasi bilan almashtirilib ishlatilmoqda. Natijada materiallarning xossalari kengaymoqda va ulardan xalq iste'moli buyumlaridan tortib harbiy texnikada va kosmonavtikada qo'llaniladigan detallarni olish imkoniyatlari yaratilmoqda.

1. Kimyoviy tarkibni o'zgartirish, polimerga to'ldiruvchilar, plastifikatorlar kiritish va ularga termomexanik ishlov berish;

2. Olingan materialga shakl berish, ya'ni plastmassa buyumlar tayyorlash.

Buyum konstruksiyasi ilmiy jihatdan asoslangan va aniq bir ekspluatatsiya sharoitini hisobga olgan holda ishlangan bo'lishi shart. Shunday qilib polimerlarni qayta ishlash texnologiyasi, yuqorida qayd etganimizdek, o'z ichiga turli polimerlarning zarur xossalarini yaxshilash va ularni tayyor buyumga aylantirish jarayonlaridan iboratdir. Plastmassalarni qayta ishlashning texnik usullariga quyidagilar kiradi: bosim ostida quyish, ekstruzitsiyalash, pigmentlarni polimerlarga aralashtirish, polimer plyonka yuzasini modifikatsiyalash va

boshqalar. Bosim ostida quyish, ekstruziyalash usullari keng tarqalgan va unumli usullardan biri bo'lib, unda polimerlar oqimini kuzatish mumkin. Bunda ularning fizik va kimyoviy xossalari o'zgaradi. Polimerlarning kristallanish darajasi orqali makromolekulalarning oriyentatsiyalanishini rostlash, tekstil tolalari va plyonkalar ishlilab chiqarishda ularning mexanik xossalari yaxshilash mumkin. Bunda materiallarning fizik xossalari qaytmaz tarzda o'zgaradi va oqish jarayonida kimyoviy reaksiyalar sodir bo'lmaydi. Polimerlarni qayta ishlilashda reologiya fani katta rol o'ynaydi, chunki polimerlarni qayta ishlash jarayonlarida deformatsiyalanish va oquvchanlik alohida o'rin egallaydi. Polimerlarni qayta ishlashda kristallanish, polimerlarning dielektrikligini hisobga olish lozim. Shuningdek, polimer yuzasida sodir bo'ladigan kimyoviy reaksiyani hamda uning issiqlik o'tkazish xossalari ham e'tiborga olish kerak. Ishlab chiqarish samaradorligini oshirish va mahsulot sifatini yaxshilash maqsadida plastmassalarni qayta ishlashda yarim avtomat va avtomatlashgan liniyalar, mikroprotessorli texnika va sanoat robotlarini keng qo'llash hozirgi kun talabidir. Qayta ishlash usuli bilan olingan plastmassa buyumlarga sifatli manzarali ishlov berish, pardoqlash va ularni bozorboq qilish bilan birga buyum qo'llaniladigan sohani texnik-iqtisodiy asoslab berish kerak. Har bir polimerdan qanday buyum yoki mahsulot ishlab chiqarish kerakligini va shu mahsulotga bo'lgan talabni yaxshi o'rganish lozim. Polimerlarni plastmassa, rezina-texnik buyumlar, lok-bo'yoq materiallar va tolalar olish uchun qayta ishlashda xomashyoni to'g'ri tanlay olish va buning uchun polimerlarning xossalari, tuzilishini va ularni qayta ishlash jarayonidagi o'zgarishlarni yaxshi bilish kerak. Plastmassa va rezina-texnika buyumlarni ishlab chiqarishda chiqindilar hosil bo'lishi mumkin (ayniqsa, reaktoplastlar, revulkanizatsiyaga uchragan kauchuklarda). Ularni yoqish, suvga tashlash yoki yerga ko'mish yaramaydi (masalan, polietilenterefalatdan tayyorlangan idishlar). Bu maqsadda har bir korxonada o'zining ekologik tadbirlarini ishlab chiqqan bo'lishi lozim. Unda chiqindini kamaytirish, uni qayta ishlash, ifloslangan havoni tozalash va hakerolar aks ettirilgan bo'ladi.

Plastmassalardan buyumlar ishlab chiqarish.

Hozirgi paytda plastmassa buyumlar turli usullar bilan ishlab chiqariladi. Bu usullarni tanlash polimer turiga, uning dastlabki holatiga, shuningdek, buyumning shakli va o'lchamlariga bog'liq. Usullarning ko'pligi (30 dan ortiq), ularni sinflarga bo'lish zarurligini taqozo etadi. Bunda Mak-Kelvi tomonidan taklif qilingan, turli usullarni bir xil guruhlariga birlashtirish yo'li to'g'riroq hisoblanadi. Bunda birinchi guruhga faqat fizik jarayonlarga asoslangan usullar, ikkinchi guruhga faqat kimyoviy jarayonlarga asoslangan usullar, uchinchi guruhga esa fizik-kimyoviy jarayonlarga asoslangan usullar kiritilgan. Polimer moddalarning dastlabki holati, ularning tarkibi, shuningdek, turli fizik-kimyoviy jarayonlarga asoslangan usullarning sinflarga bo'linishida keltirilgan. Birinchi (I) guruhga bir xil fizik o'zgarishga asoslangan-ekstruziyalash, bosim ostida quyish va boshqa jarayonlar kiritilgan (2- jadval). Bunda buyumlarning shakl olishi qovushqoq-oquvchan holatda bo'lgan polimerning deformatsiyalanib sovitilishi hisobiga amalga oshadi. Bu jarayonlar qovushqoq egiluvchan Nyuton suyuqliklari bo'lmagan suyuq oqish qonuniyatlari, polimerlarning kristallanishi yoki shishalanishi bilan tushuntiriladi. Bunda dastlabki xomashyo sifatida termoplastik polimerlar asosidagi granulalangan kompozitsiya ishlatiladi, biroq ekstruziyalash usullari uchun quruq aralashtirilgan kukunsimon kompozitsiya yoki valslangan suyuqlanmadan foydalanish mumkin. Qayta ishlashning ikkinchi (II) guruhi

umumiy diffuziyonadgeziv jarayonlari (rotatsion shakllash, changlash va boshqalar) o‘z ichiga oladi. Ayni paytda buyumlar kukunsimon massalar va flastmassalami harorat ta’sirida suyultirish va qotirish yo‘li bilan tayyorlanadi. Mustaqil guruhlariga (III) eritmalaridan buyumlar olish (plyonkalar quyish, tolalar shakllash, shpredinellash kabi) texnologik jarayonlari birlashtirilgan.

ADABIYOTLAR:

- 1 Plastmassalarni qayta ishlash texnologiyasi asoslari,ed.
- 2 V.N.Kuleznev va V.K.Gusev, Moskva, “Kimyo”, 1995 yil.
- 3 V.G. Botnikov. “Qayta ishlash texnologiyasi asoslari plastmassalar”, Leningrad, “Kimyo”, 1983 yil.
- 4 Y.M.Maxudov. “Polimer materiallarni sinashga oid praktikum ”. Toshkent, “O`qituvchi”, 1984 yil.

ЗАХИРИДДИН БАБУР - ПАТРИОТ, ПОЛИТИК И ПОЭТ

Исламова Зарифа Усмоновна

*Учитель русского языка общеобразовательной школы №80 Деновского района
Сурхандарьинской области. Сурхандарья, Республика Узбекистан*

Аннотация: *статья посвящена творчеству Захириддина Мухаммада Бабура. Как и другие тимуридские правители Бабур в своей столице Агре собирает вокруг себя немало выдающихся писателей, поэтов, музыкантов и художников того времени, тем самым, способствуя развитию науки и культуры.*

Ключевые слова: *Бабура, писатель, поэт, музыкант, художник, наука, культура.*

В 2023 году исполняется 540 лет со дня рождения великого полководца Захириддина Мухаммада Бабура. Его имя в истории Узбекистана стоит наравне с такими деятелями политики и военного дела как Джалоддин Мангуберды, Амир Тимур, Мирзо Улугбек, Алишер Навои.

За огромные достижения в военном искусстве и создании империи Бабуридов в Индии его прозвали «Тимуридский царевич».

Бабур родился в семье тимуридского принца Умаршейха - правителя Ферганской области в 1483 году в разгар междоусобной борьбы различных тимуридских правителей в Средней Азии, и в Хорасане за передел обширной территории созданного Амиром Тимуром государства. В возрасте 12 лет после трагической гибели своего отца Бабур становится новым правителем и вступает в борьбу за власть в Мавераннахре. В течение 1494-1496 годов, будучи еще подростком, он участвует в сражениях за Самарканд и впервые встречается на поле боя со своим самым сильным врагом - Шейбаниханом, который оказал огромное влияние

на дальнейшую судьбу З.М.Бабура. Предводитель кочевых узбеков Мухаммед Шейбанихан, умело воспользовавшись неурядицами и политическими междоусобицами среди правителей Мавераннахра и Ферганы, в 1504 году овладевает Самаркандом, Андижаном и Ташкентом, тем самым вынуждает Бабура покинуть эти территории и обосноваться в Кабуле и Бадахшане. Неоднократные попытки Бабура в 1505-1515 годах вернуть «подвластные владения» государства Тимуридов окончились полной неудачей. В результате он направился на Индию. В 1526 году в битве при Панипате, к северу от Дели, делийский султан Ибрахим Лоди потерпел поражение и Бабур стал правителем Северной части этой страны. [1]

Большую часть своей жизни великий полководец провёл в военных походах и сражениях. В последующие годы он упорно стремился создать в Мавераннахре крупное централизованное государство, объединив его разрозненные области и создать новое великое государство Тимуридов, но планы полководца не увенчались успехом.

Его мечтам суждено было осуществиться в Индии, куда он отправился со своими войсками в 1526 году. В этой стране Бабур удалось создать основу для своей империи, которую позже в западных источниках называли «Империей великих моголов». Она просуществовала около 300 лет - до XIX века.

Идеи Бабура проповедовали установление согласия между народами, а также внедрение просвещения во все слои населения. Как и другие тимуридские правители Бабур в своей столице Агре собирает вокруг себя немало выдающихся писателей, поэтов, музыкантов и художников того времени, тем самым, способствуя развитию науки и культуры. Наряду со своей военной и политической деятельностью З.М.Бабур был ярким представителем искусства того времени. За свою 47-летнюю жизнь он оставил многогранное и богатое литературное наследие. В его стихотворениях реалистически отражены исторические события той эпохи, его личная жизнь, окружающая среда, отношение к человеку, религии и обычаям. Перу известного поэта принадлежит одно из самых известных в мировой литературе восточных произведений «Бабур-наме», снискавшее мировую признательность, оригинальные и прекрасные лирические четверостишия (газели, рубаи), трактаты по мусульманскому законоведению («Мубайин»), поэтике («Аруз рисоласи»), а также специальный алфавит «Хатт-и Бабури». «Бабур-наме» является ценным источником по изучению истории, культуры, искусства, музыки, военного дела, быта народов, флоры и фауны тех областей, которые посещал Бабур. Туда вошли его личные записи, дневники, которые вел поэт на протяжении всей своей жизни. Литераторы отмечали, что стихи Бабура - это его автобиография, в которых поэтическим языком трогательно излагаются глубокие чувства, мастерски рассказывается о переживаниях, порожденных в результате столкновения с жизненными обстоятельствами. Об этом красноречиво говорил сам поэт:

Каких страданий не терпел и тяжких бед, Бабур? Каких не знал измен, обид, каких клевет, Бабур? Но кто прочтет «Бабур-наме», увидит сколько мук И сколько горя перенес царь и поэт Бабур. Лирика поэта пропитана вдохновенной поэзией Алишера Навои. Известна переписка Бабура незадолго до смерти основоположника узбекского языка и литературы. Также в его произведениях особое место занимает тема Родины, в ней с большой впечатляющей силой выражены тоска по родной земле и беспредельная любовь к родным просторам: Ты на чужбине - и забыт, конечно, человек! Жалеет только сам себя сердечно человек, В своих скитаньях ни на час я радости не знал! По милой родине скорбит извечно человек. В своих газелях и рубаи поэт поднимает такие проблемы человеческих взаимоотношений, как любовь, дружба, стремление к прекрасному, благородству, человечности и т.д. Земную любовь он воспеваает как самое высокое человеческое достоинство. Бабур утверждает, что ради свидания с возлюбленной он готов вынести любые

трудности. Без нее он не представляет себе жизни. С большой искренностью поэт выражает готовность пожертвовать ради любви самим собой, всем своим существом.

Любовь для Бабура превыше богатства, общественного положения и земных благ. Поэт в своих газелях создает образ прекрасной возлюбленной, наделяя ее небывалою красивою внешностью, богатым внутренним и духовным содержанием. В его поэзии также затронуты вопросы нравственности и духовного совершенства человека. Он возвышает его, относится к нему с глубоким уважением, высоко ставит достоинство личности. В рубаи он говорит о том, как человек должен воспитывать в себе лучшие моральные качества.

Центральное место в творчестве Бабура занимает бесценный литературный памятник на узбекском языке под названием «Бабурнаме». Это исторический труд, который востоковед В.Бартольд назвал «лучшим произведением тюркской прозы». Книга была завершена в Индии и носит в основном автобиографический (мемуарный жанр) характер, отражает историю народов Центральной Азии конца XV -начала XVII веков. По совокупности сведений и их достоверности «Бабур-наме» является самым важным и ценным историко-прозаическим трудом, не имеющим себе равных среди аналогичных сочинений, написанных в средние века в Средней Азии, Иране, Афганистане и Индии. По богатству и разнообразию материала, по языку и стилю оно стоит выше любой исторической хроники, составленный придворными летописцами того времени. Не удивительно поэтому, что в разные времена этот труд привлекал пристальное внимание ученых всего мира. «Бабур-наме» посвящен описанию деятельности поэта, его удачных и неудачных военных походов, изложению всех перипетий его жизни.

Бабур был одним из величайших людей своего времени. Великие литературные творения З.М. Бабура обессмертили его имя в века. Интерес к замечательным творениям поэта во всем мире возрастает год от года.

СПИСОК ЛИТЕРАТУРЫ:

1. Захириддин Мухаммад Бабур: полководец, политик, поэт. [Электронный ресурс]. Режим доступа: <https://www.advantour.com/rus/uzbekistan/culture/literature/babur.htm/> (дата обращения: 20.02.2020)

CREATION OF LOGO DESIGN IN COMPUTER GRAPHICS

Mullajonov Bakhodirjon Arabboyevich

Researcher

Journalism and Mass Communication University of Uzbekistan

Abstract: *This research paper examines the aspects to consider when creating a logo in vector graphics. Also, the necessary recommendations on using different methods and choosing the optimal options among them are given in the process of creating a logo.*

Keywords: *Logo, computer graphics, design, font, color, vector graphics, graphic file formats.*

Computer technology is developing day by day. What surprised people yesterday is now taken for granted. Humanity is adapting to technological advances very quickly. If the first computers did not have color, sound and other graphic elements, it is difficult to imagine modern computers without graphic elements. We can learn from the requirements for graphics, since the graphics processor, which supports graphics elements, has become the most expensive computer device.

The modernization of the graphics processor, which supports the operation of graphic elements on a computer, was the main factor in the development of computer graphics.

Computer graphics are divided into 3 types:

- Raster graphics. In raster graphics, the image is created using points. The greater the number of dots (the denser they are), the clearer the picture, shape and graphic based on them will be. As a disadvantage of raster graphics: the resolution of the image may deteriorate as the pixels become larger as a result of the image scaling process.

- Vector graphics. In vector graphics, a line is considered as the basis of the image. A line can be straight or curved. In raster graphics, such lines are created using points, while in vector graphics, when creating images, lines that are more general than points are used, and therefore, the images look more accurate. The advantage of vector graphics is that the image takes up less memory, because the memory space is independent of the line size. The reason for this is that not the line itself is stored in the memory, but the parameters that represent it. An optional representation of vector graphics consists of lines, and complex ones are created from simple lines. Vector graphics are also called object-oriented graphics. Because in this case, for example, 3 lines are used to form a triangle, but to form a pyramid, it can be formed only by using a triangle. Vector graphics are also called computed graphics. Because before displaying the image, its coordinates are calculated and corresponding points are created.

- Fractal graphics is not drawing an image, but building it based on programs based on mathematical calculations. The creation of fractal compositions was based on programming, not drawing or shaping. This graphic is usually widely used in modeling and analysis of various processes, creating various interesting programs.

Logos represent the identity of an organization, product, brand or idea. Vector graphics should be used when creating logos. Then, when the size of the created logos changes, the quality does not change.

Important rules to follow for creating modern logos:

- Simplicity, simplicity and more simplicity;
- Logos should be effective on a large and small scale;
- Logos should be effective in color and black and white.

Creating a logo design can be divided into several simple steps:

- Research and thinking;
- Choosing fonts, turning ideas into shapes and identifying colors;
- Finalize the design.

Logos should be timeless, but if a company wants to represent change, highlight a service, or use interesting themes, it can retain its graphic identity in the following ways:

- Reshaping the logo;
- Distinguished services;
- Application of the theme.

The process of reshaping the logo should not be confused with the English term "rebranding". The reshaping of the logo is called "relogo" in foreign literature. The term "rebranding" is a much broader concept than "relogo" and includes more work.

REFERENCES:

1. Abdurrahman, D. I. (2019). Definisi Logo dalam Bingkai Tradisi Komunikasi Visual. Book Chapter. Bandung. Sunan Ambu Press
2. Adir, G., Adir, V., & Pascu, N. E. (23 Oktober 2012). Logo Design and the Corporate Identity. Diakses pada 27 Maret 2019, dari <https://www.sciencedirect.com/science/article/pii/S1877042812033563>
3. Kurbanov, Sultanboy. (2022). Methods and models of surface formation in the process of three-dimensional modeling. Asian Journal of Research in Social Sciences and Humanities. 12. 272-280. 10.5958/2249-7315.2022.00187.3.
4. Schenker, M. (11 Mei 2021). Icon, Mark, Brand, Emblem: The Missing Guide to Logo Design Term. Diakses pada 18 Juni 2021. <https://creativemarket.com/blog/logodesign-terms>

РАЗРАБОТКА ТЕХНИЧЕСКИХ МЕРОПРИЯТИЙ ПО СНИЖЕНИЮ ПОЖАРООПАСНОСТИ НА ОПАСНЫХ ПРЕДПРИЯТИЯХ

Файзуллаев Наврузбек

Магистрант 2-ой степени

Аннотация: *Автоматические противопожарные шторы (завесы, экраны) – конструктивное решение, предназначенное для обеспечения пожарной безопасности объектов путем установки огнестойкого ограждения и деления на отсеки. Это могут быть люки, ворота, двери, другие проемы любых форм, размеров. Противопожарные шторы – это полотнище из особо прочной негорючей кремнеземной ткани. Ими разделяют внутренние зоны помещений для локализации начинающегося пожара, то есть недопущения его распространения в случае возгорания в одном из огороженных отсеков. Сфера применения – места большого скопления людей (торговые и развлекательные центры, вокзалы, кинозалы, театры, ночные клубы, спортивные комплексы, производственные помещения).*

Ключевые слова: *пожарной безопасности, шторы, уровень огнестойкости*

Введение

Где и с какой целью применяют противопожарные шторы. Главная цель противопожарных штор – локализовать источник возгорания и/или ограждаемое помещение, эвакуационный путь от пожара и сопутствующего ему распространения канцерогенных и токсичных продуктов сгорания.

Наряду с этим с помощью противопожарных штор можно:

уменьшить площадь противопожарных отсеков до нормативных значений на объектах с многоцветными пространствами (торговые, торгово-развлекательные центры, вокзалы и т.д.);

увеличить число эвакуационных путей и повысить их безопасность;

защитить имущество и людей в частном доме, резиденции при соседстве с объектами, помещениями с повышенным пожарным риском и/или местоположении в пожароопасном районе;

снизить риски материальных потерь при пожаре мест «островковой» торговли в торговых центрах, киосков на торговых площадках и т.д.

В целом если противопожарная штора используется в качестве:

заполнения проема противопожарной преграды, то штора подбирается по типу в соответствии с типом противопожарной преграды согласно таблицам 23 и 24 приложений к №123-ФЗ;

противопожарной преграды, то конструктивное решение, пределы огнестойкости обосновываются в проекте или СТУ, а сама штора подъемно-опускного, раздвижного типа открывания при срабатывании датчиков автоматики или управляющем сигнале с

дистанционного, местного пульта или узла управления (по СП 5.13130.2009) полностью перекрывает ограждаемое пространство;

-противодымной преграды, то штора опускается на высоту не менее 10 см ниже дымового слоя, который рассчитывается для отсека, помещения в зависимости от пожарной нагрузки, но с нижней границей опускания, обеспечивающей беспрепятственный проход людей при эвакуации.

Условным исключением являются противопожарные/противодымные шторы, выполненные в виде стационарных преград со статичными полотнами, хотя формально согласно изменений ст. 37 №123-ФЗ федеральным законом N 244-ФЗ 2017 года такие преграды корректно называть «экранные стены».

Деление зданий на пожарные отсеки не имело бы смысла без надежной защиты строительных, технологических проемов в преградах, их образующих – стенах, перегородках, перекрытиях с нормируемым пределом огнестойкости. В зависимости от ширины, высоты отверстий в них, это могут быть противопожарные двери, люки, и даже значительные по площади и, соответственно, общему весу – ворота, в том числе с калитками для прохода через них.

Для улучшения пожарной безопасности в помещениях под склад, предлагается установить противопожарные автоматические занавесы отделяющие стеллажи с легко воспламеняющихся жидкостей и горючих жидкостей друг от друга.

Результаты и обсуждения. Автоматические противопожарные шторы – довольно новое слово в деле борьбы с огнем. Их появление во многом обусловлено тем, что архитекторы, проектировщики стали создавать здания грандиозных объемов как общественного, так и промышленного назначения с многочисленными открытыми проемами на всю высоту строений, большой площади в стенах, перекрытиях; что сделало невозможным применение традиционных, стандартных решений по заполнению противопожарных преград.

Особенности, преимущества

Малый вес. Полотнище тканого плетения изготавливается из относительно легкой ткани, которая весит многократно меньше противопожарных дверей, ворот той же площади. Это будет преимуществом при установке шторок больших размеров.

Универсальность – допускается изготовление штор любых форм (включая замкнутые), размеров. Ограничения по этим параметрам отсутствуют. Бывают с контуром квадрата или цилиндра для кругового ограждения зон (эти «гармошки» используются для изолирования эскалаторов).

Термоустойчивость – характеристики остаются постоянными при 1400°C. На 95% полотнище состоит из диоксида кремния, масштабно используемого в космической, военной, автопромышленности.

Стойкость к внешним воздействиям, агрессивным средам (включая щелочи, кислоты, нагретые под воздействием огня металлы).

Простая установка противопожарных штор.

Автономность.

Автоматический привод, облегчающий эксплуатацию.

Экологическая безопасность относительно людей, животных.

Производство по индивидуальным замерам.

Низкая цена – около 8-10 тысяч за метр квадратный, что ниже стоимости огнеупорных ворот.

Опущенное во время пожара полотно не только препятствует огню. Есть у него еще одна важная функция – оно ограничивает доступ кислорода, способствуя естественному затуханию возгорания.

Разновидности

Кремнеземная ткань выпускается различной плотности (от 200 до 1000 г/м²), разной толщины (3-7 мм). Эти цифры характеризуют уровень огнестойкости – чем плотнее, тем больше этот показатель (выше цена).

По термоусадке различают:

термоусаживаемые – прошедшие обработку (при эксплуатации они не дают усадку, поддерживая первоначальные размеры);

термонеусаживаемые – без предварительной термообработки – при нагревании усаживаются в диапазоне 5-8% от изначальной площади.

По направлению открытия – закрытия бывают вертикальными, горизонтальными.

Выделяют еще одно подразделение по назначению

дым защита – противодымные конструкции для пресечения распространения дыма, газов. Обычно размещаются вверху, рядом с системами дымоудаления, монтируются к потолочной поверхности. Чаще всего используется предел огнестойкости с маркировкой E 120;

огнезащита – блокирующая источник возгорания, пресекая дальнейшее распространение пламени. В отличие от предыдущего варианта перекрывают всё помещение по высоте. Популярные маркировки – EI60, EI120, EI180.



Рис-1. Типовая конструкция автоматических противопожарных штор.

1-защитный короб, 2- направляющий, 3- отсекающая шина, 4-защитное полотно, 5-вал.

Конструктивно автоматические противопожарные шторы выполняют из защитного полотна (4 на рис. ниже), наматываемого на вал (5) с помощью

интегрированного внутривального двигателя или вручную (для противопожарных штор вертикального расположения с автоматическим закрыванием полотна под действием силы тяжести), направляющих (2), тяжелой отсекающей шины (3) и сборного защитного короба (1).

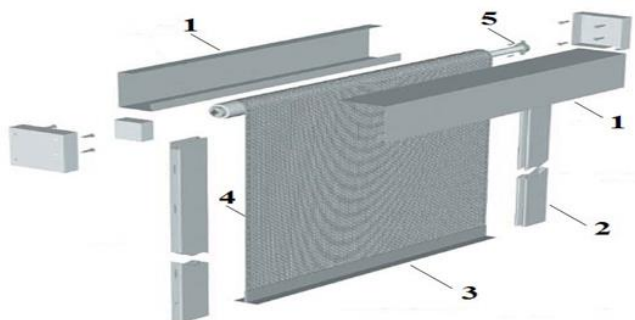

Рис-2. Общий вид шторы.

Включает несколько элементов:

- боковые направляющие, необходимые для перемещения вниз-вверх;
- композитное армированное полотно;
- один или несколько валов с накрученным на них огнестойким материалом;
- привод, работающий от электрического двигателя (обеспечивающий движение завесы вверх);
- защитный кожух из стали (в нем – электромеханическая составляющая);
- шина с утяжелителями для натяжения;
- фиксаторы, удерживающие шторку в поднятом или закрытом состоянии;
- управляющий блок.

Условно приведенную комплектацию можно сравнить с защитными жалюзи, в которых вместо полос из металла используется огнестойкое полотно. Оно равномерно скручено и находится внутри кожуха до тех пор, пока не прозвучит сигнал тревоги. Снаружи виден только край нижней шины, – это выглядит эстетично, не нарушая внутреннего облика.

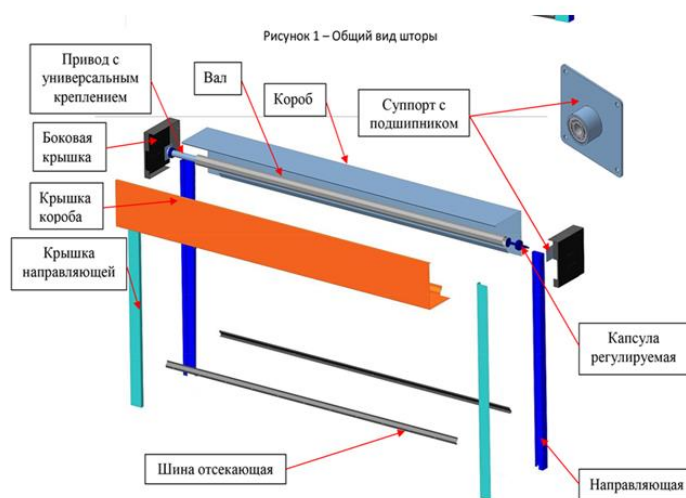
При обнаружении очага возгорания или возникновения дыма оповещающая система передает сигнал на блок управления противопожарной шторой. Это незамедлительно приводит в действие механизм, опускающий огнеупорную завесу со скоростью 10–15 м/сек. Так оперативно и своевременно предупреждается распространение пламени на соседние отсеки, позволяя выиграть время и эвакуировать людей из здания.

Предусматривая аварийное отключение электроснабжения, экран подключают к резервному источнику питания. Благодаря дополнительному независимому

аккумулятору шторка выполнит возложенную на нее функцию даже при выключенном электричестве.

Техническое обслуживание и ремонт противопожарных штор

Регулярный сервис обеспечивает работоспособность оборудования, предназначенного для гарантированной пожарной безопасности.

Обслуживание противопожарных штор профессиональной компанией включает:

- контроль исправности узлов и срабатывания при поступлении сигнала о пожаре;
- проверка на наличие повреждений;
- устранение неисправностей;
- регулировка пластинки вала для устранения перекосов, предупреждения

неправильной намотки;

- выявление отклонений в работе управленческого блока;
- проверка контактов и поиск обрыва цепи;
- предупреждение короткого замыкания;
- замена неисправных деталей.

После выполнения комплексной диагностики составляется акт осмотра и проверки, на основании которого принимается решение об устранении недостатков, ремонта или замены конструкции.

Обслуживание проводят не только как регулярную меру поддержки исправного технического состояния. Оно в обязательном порядке выполняется после отделочных работ, которые часто приводят к загрязнению и засорению направляющих.

Вывод. В заключение, можно сказать, что обеспечение пожарной безопасности на опасных производственных объектах является одним из самых важных аспектов производственной деятельности. Разработка и реализация технических мероприятий по снижению пожароопасности на предприятиях позволяет существенно уменьшить риск возникновения пожаров, а также смягчить их последствия в случае возникновения.

Основными мерами, которые рекомендуется принять для снижения пожароопасности, являются: проведение комплексных проверок на предмет соблюдения правил и требований пожарной безопасности, установка и регулярная проверка аварийной сигнализации и оповещения, применение огнезащитных материалов и герметике, проведение регулярных тренировок и учений с работниками, введение технических средств мониторинга и контроля пожароопасных процессов.

Главной задачей всех организаций является предупреждение непредвиденных ситуаций, включая пожары. В этом случае, улучшение технических мероприятий по снижению пожароопасности на опасных предприятиях - это один из ключевых инструментов в минимизации рисков и возможности повреждения имущества, эвакуации сотрудников, а также снижения ущерба для экономики.



ИСПОЛЬЗОВАННАЯ ЛИТЕРАТУРА:

1. Бланк, А.Ф. Пожарная безопасность зданий и сооружений / А.Ф. Бланк - М.: УЦ "Группа Компаний Проспект", 2003.
2. Кондрьякевич, Н.И. Пожарная безопасность. Учебное пособие / Н.И. Кондрьякевич, С.П. Белов - М.: Издательский центр "Академия", 2011.
3. Лукьянченко, А.В. Основы пожарно-технического минимума: учебное пособие / А.В. Лукьянченко, Н.А. Загородникова - М.: Проспект, 2011.
4. Орлов, В.А. Пожарная безопасность: учебное пособие / В.А. Орлов - М.: Академкнига, 2013.
5. Стеценко, В.И. Пожарная безопасность в зданиях и сооружениях с системами автоматического пожаротушения / В.И. Стеценко - М.: Научно-техническая литература, 2010.
6. Хабаров, А.В. Пожарная безопасность. Охрана труда. Экология: учебное пособие / А.В. Хабаров - М.: "Форум", 2011.
7. Шахов, А.Н. Пожарная безопасность и системы пожаротушения / А.Н. Шахов - М.: Издательство САФМАР, 2014.

ТЕМИР ЙЎЛ ТРАНСПОРТИ ҲАРАКАТЛАНУВЧИ ТАРКИБИДА ЁНГИНИ БОШЛАНГИЧ БОСҚИЧДА ОЛДИНИ ОЛИШ

Файзуллаев Наврузбек Эркин угли

Магистрант 2-ой степени

Камилов Хасан Мирзахитович

PhD, доцент, Тошкент давлат транспорт университети

Аннотация: Ушбу мақолада ҳаракатланаётган темир йўл таркибидаги ташилаётган юкларни (қишлоқ хўжалиги маҳсулотлари, механизациялари, жиҳозлари ва бошқалар) ташиши жараёнида (ёки ҳаракат таркиби юк ортилган турғун ҳолатида) ёнгини бошланғич босқичда тезкор бартараф этишида замонавий ёнгин ўчириши техникаларидан ва жиҳозларидан фойдаланиши бўйича тавсиялар берилган.

Калит сўзлар: темир йўл, ҳаракат таркиби, ёнгин хавфсизлиги, ёнгин ўчириши техникалар ва жиҳозлари.

Кириш

Ҳозирги кунда «Ўзбекистон темир йўллари» Акциядорлик Жамияти (кейинги ўринларда АЖ) томонидан 2020 йилда 4700,6 минг йўловчилар ва 69112,2 млн. тонна (қишлоқ хўжалиги маҳсулотлари, механизациялари, жиҳозлари ва бошқалар) юклар ташилган, 2021 йилда эса 5836,5 минг йўловчи ва 72974,7 млн. тонна юклар ташилди. Жорий йилда ушбу кўрсаткичларни янада ошириш ва янги сифат даражасига олиб чиқиш режалаштирилган [1].

«Ўзбекистон темир йўллари» АЖнинг асосий мақсади темир йўл транспортига бўлган талабни қондириш, рақобатбардошликни ошириш, темир йўл саноатининг иқтисодий самарадорлигини ошириш, мамлакатни иқтисодий ривожлантириш дастурини амалга ошириш учун давлат ва хусусий шахслар ўртасида шериклик тизимини яратиш [1].

«Ўзбекистон темир йўллари» АЖ мамлакатдаги юк айланмаси бўйича етакчи транспорт ташкилотларидан бири бўлганлиги сабабли, жамият раҳбарияти темир йўл транспорти хавфсизлигини таъминлашга алоҳида эътибор қаратилади. Темир йўл транспортида ҳаракат хавфсизлиги - бу йўловчилар ҳаёти ва соғлиғига таҳдид солувчи фактлар юзага келиш эҳтимолини камайтириш, ташилаётган юкларнинг хавфсизлиги, темир йўл транспорти инфратузилмаси ва ҳаракат таркибининг хавфсизлиги, экологик хавфсизликка қаратилган ташкилий ва техник тадбирлар мажмуи.

Муаммонинг қўйилиши. Темир йўл транспортида хавфсизлик муаммоси мураккаб ва уни бир неча таркибий қисмларга ажратиш мумкин:

1) саноат хавфсизлиги - юк кўтариш механизмлари хавфсизлиги, шунингдек темир йўл транспортида ёнадиган моддалар ва материалларни ташишда хавфсизлик;

2) технологик хавфсизлик - темир йўл транспортидаги технологик жараёнлар хавфсизлиги;

3) экологик хавфсизлик - темир йўл транспорти таъсиридан экологик хавфсизлик;

4) ёнғин хавфсизлиги - темир йўл транспортдан фойдаланиб ёнғин хавфсизлигини таъминлаш;

5) меҳнат хавфсизлиги - темир йўл ишчи-ҳодимларининг меҳнатини муҳофаза қилиш.

Маълумки, ёнғинлар жуда катта талофатларга олиб келувчи хавф саналади, жумладан темир йўл транспортидаги ҳалокатлари оқибатида содир бўладиган ёнғинлар, шунингдек темир йўллар, сигнализация, ёритиш мосламалари, марказлаштириш ва блокировка қурилмаларининг носозлиги туфайли содир бўладиган, поезд диспетчерлари, темир йўл станцияси навбатчилари хатолари, локомотив машинистларининг эҳтиётсизлиги, эскирган ҳаракатланувчи таркиб моделларидан фойдаланиш оқибатида юзага келадиган ёнғинлар улкан моддий ва жисмоний йўқотишларга олиб келади [2].

Тадқиқот усули ва натижалар. Ёнғинларни бартараф этишда, содир бўлган ёнғинни бошланғич босқичда тезда локализациялаш муҳим аҳамиятга эга. Айниқса бу босқичда ёнғинни бартараф этиш темир йўл транспорти инфратузилмасининг таркибий қисмларида муҳим масалалардан бири ҳисобланади.

Темир йўл транспорти инфратузилмаларида ёнғин профилактикаси тадбирларини ўтказиш ва ёнғин хавфсизлиги бўйича белгиланган талабларнинг бажарилишини назорат қилиш, шунингдек ёнғин хавфсизлигини таъминлаш «Ўзбекистон темир йўллари» АЖнинг «Ҳарбийлаштирилган қўриқлаш» бошқармасининг ёнғин хавфсизлиги бўлими томонидан амалга оширилади [3]. Бўлим ҳодимлари темир йўл транспорти объектлари ва ҳаракатланувчи поездларни темир йўл станцияларидан жўнаб кетишдан олдин ёнғин хавфсизлиги ҳолатини доимий равишда назорат қиладилар. Улар ёнғин хавфсизлиги талабларининг бузилишини ўз вақтида аниқлаш ва ёнғин хавфи пайдо бўлган ҳолларда тегишли чораларни кўриш учун масъуллар. Аммо ушбу хизмат ёнғин содир бўлгандан сўнг ҳаракатга келтирилади. Ёнғин таснифи, ёнувчи моддаларни миқдори ва таркибига қараб ҳамда ёнғин содир бўлган объект тури ҳисобга олиниб ёнғин техникалари ва воситалари тезда жамланади ва қўлланилади. Санаб ўтилган ишлар ва ёнғин содир бўлган объектга хизмат ходимларини етиб бориш маълум вақт талаб қилади. Бу эса содир бўлган ёнғинни иккинчи босқичга, яъни кучли аланга олиб, катта энергия ҳосил қилиб ёниши учун шароит туғдиради. Бу ўз навбатида тиклаб бўлмайдиган моддий ва жисмоний зарар етказилишига сабаб бўлади.

Ҳаракатланаётган темир йўл таркибида ёки турғун темир йўл объектларида содир бўлган ёнғинни бошланғич босқичда тезкор бартараф этиш «Ҳарбийлаштирилган қўриқлаш» бошқармасининг ёнғин хавфсизлиги бўлинмалари томонидан бажарилиш имкони мавжуд эмас, яъни техник имкони бўлмайд.

Ушбу ҳаракатланаётган темир йўл таркибида ёки турғун темир йўл объектларида содир бўлган ёнғинни бошланғич босқичда тезкор бартараф этишда замонавий ёнғин ўчириш техникаларидан ва жиҳозларидан фойдаланиш юқори самара беради ва ёнғин туфайли юзага келадиган моддий ҳамда жисмоний зарар кўламини кескин камайишига олиб келади.

Мазкур масалани ҳаракатланаётган темир йўл таркибидаги вагонларга ёки турғун темир йўл объектларига ҳозирги пайтда, ривожланган мамлакатлар амалиётида кенг қўлланилаётган, содир бўлган ёнғинни бошланғич босқичда автоматик-автоном (Тунгус, Гранит, Elide fire ва бошқалар) [4] равишда ишга тушиб бартараф этиш қурилмаларидан фойдаланиш орқали ечиш имконияти мавжуд. Бу қурилмалар А синфидаги (қаттиқ моддалар), Б (суяқ моддалар), С (газсимон моддалар) ва Е синфидаги (кучланиш остида бўлган электр жиҳозлар) ёнғинни ёнғин хавфи сезилган заҳоти автоматик-автоном равишда ўчириш учун мўлжалланган бўлиб, бунда содир бўлиши мумкин бўлган ёнғинни иккинчи босқичга ўтишига йўл қўймасдан, алангаланиши ҳамда мавжуд инфратузилмаларга зарар етишини олдини олади (1-расм).



1-расм. Автоматик-автоном (Тунгус, Гранит, Elide fire) ёнғин ўчириш жиҳозини ярим очик вагонга ўрнатиш схемаси

Хулоса

Юқорида келтирилиб ўтилган қурулмаларни темир йўл транспорти инфратузилмаларида ёнғинни ўчириш ва бартараф этишда тадбиқ этиш содир бўлиши мумкин бўлган моддий ва маънавий зарарни олдини олиш имконияти яратади.

Фойдаланилган адабиётлар:

1. Railway.uz/uz/gazhk/statisticheskije-dannye/;
2. Титова, Т.С. Охрана труда на железнодорожном транспорте: учеб. пособие / О.И. Копытенкова и др.; под ред. Т.С. Титовой. — М.: ФГБУ ДПО «Учебно-методический центр по образованию на железнодорожном транспорте», 2019. — 483 с.
3. <http://railway.uz/ru/gazhk/web/6830/>;
4. <https://antifire.org/product/tungus-9/>.

DIFFERENTIAL METHOD FOR FORECASTING LABOR RESOURCES BASED ON CORRELATION MODELS

Candidate of Economic Sciences c.e.s., professor,

Sherali Baratovich Ochilov

Department Of "Economy",

Khudaiberdieva Aisha Kurbanovna

assistant, department of Accounting and statistics

Bukhara State University

Ubaytova Mohitabon

st. 3-1 Accounting-20 Republic of Uzbekistan

Abstract: *The article proposes an universal method for developing a correlation model that can be applied in solving economic problems in planning and forecasting. Based on the equation of the developed correlation model, the number of labor resources of the Bukhara region for the period 2021-2030 is predicted and their prospective trends are determined*

Key words: *modeling, correlation model, labor resources, correlation and regression analysis, forecasting, accuracy, suitability, labor market.*

Introduction

Scientific management in economics is to ensure the efficient use of factors. For this, you need to know how many units this or that indicator will change if the other changes by one. To study the intensity and form of dependencies, correlation-regression analysis is used, which is a methodological tool for solving problems of forecasting, planning and analyzing the economic activity of an enterprise.

A correlation model is a mathematical expression of the equation type, in which the average value of the effective indicator is formed under the influence of one or more factors. It allows you to determine the expected value of the performance indicator. The correlation model is used to check whether resources are used correctly and to justify the value of economic indicators for the future.

The main part

The existing method of constructing correlation models of the type $y=f(x)$ in the presence of data on the state of the object under study y_i and x_i is widely used in the practice of planning and forecasting. We described the shortcomings of this method in published works. [1,2,3]

In this article, we propose a universal method for determining the dependence of the type $y=f(x)$ that differs from the existing ones.

Let the real process proceed on some law $y=f(x)$. And let the function $f(x)$ be continuous and smooth i.e. has an n -th derivative. As you know, all the functions used in predicting socio-economic phenomena are such. And the data x_i at our disposal is the value of the function $y=f(x)$ at the points x_i .

Since in our condition the function $\varphi(x)$ has an n -th order derivative, then

$$\lim_{x_{i+1} \rightarrow x_i} \frac{f(x_{i+1}) - f(x_i)}{x_{i+1} - x_i} = f^n(x_i) \quad (1)$$

Consequently $\lim_{x_{i+1} \rightarrow x_i} \frac{f'(x_{i+1}) - f'(x_i)}{x_{i+1} - x_i} = f^n(x_i) \quad (2)$

Accordingly $\lim_{x_{i+1} \rightarrow x_i} \frac{f^{n-1}(x_{i+1}) - f^{n-1}(x_i)}{x_{i+1} - x_i} = f^n(x_i) \quad (3)$

Based on (1), (2), (3), we can write the following equality:

$$\lim_{x_{i+1} \rightarrow x_i} \frac{f^{n-1}(x_{i+1}) - f^{n-1}(x_i)}{x_{i+1} - x_i} \approx f^n(x_i) \quad (4)$$

Now let's look at a specific example

The following table 1 shows real data on the population of the Bukhara region of the Republic of Uzbekistan in the period 2016-2020. It is required to make a forecast for these indicators in the period, for example, 2020-2025.

$$\text{Let } \lim_{x_{i+1} \rightarrow x_i} \frac{f^{n-1}(x_{i+1}) - f^{n-1}(x_i)}{x_{i+1} - x_i} \approx f^n(x_i) = \Delta^n Y_i$$

Based on this equality, we fill in other graphs of the table. Here $x_{i+1} = x+1$ and $x_i = t$ accordingly $x_{i+1} - x_i = t + 1 - t = 1$ for all $i=1, x_n$ and $x=1, x_n$

Table 1

t_i	Y_i	$\Delta^1 Y$	$\Delta^2 Y$	$\Delta^3 Y$	$\Delta^4 Y$
1	1815	-	-	-	-
2	1843	28	-	-	-
3	1870	27	-1	-	-
4	1894	24	-3	-2	-
5	1923	29	5	8	10

And so according to our data $y^{IV} = 10$, subject to $y^{III}(1) = -2$. That's why y

$$y^{III} = 10x + e$$

$$y^{III} = 10 * 1 + e = -2, \text{ from here } e = -12 \text{ and } y^{III} = 10x - 12$$

Thus

$$\frac{d^2 y}{dx^2} = \int (10x - 12) dx \Rightarrow y' = 10 \frac{x^2}{2} - 12x + e, \text{ at } y''(1) = -1 \text{ and}$$

$$y''(1) = 5 * 1 - 12 + e = -1 \rightarrow e = 6.$$

$$\text{That's why } y'' = \int (5x^2 - 12x + 6) dx$$

$$y' = 5 \frac{x^3}{3} - 6x^2 + 6x + e \rightarrow y'(1) = 28.$$

$$\text{Further } \frac{5}{3} - 6 + 6 + e = 28 \rightarrow e = 28 - 1,67 \quad e = 26,33;$$

$$y' = \frac{5}{3} x^3 - 6x^2 + 6x + 26,33, \text{ provided } y(1) = 1815;$$

$$y = \int (\frac{5}{3} x^3 - 6x^2 + 6x + 26,33) dx = \frac{5}{12} x^4 - 2x^3 + 3x^2 + 26,33x + e$$

$$y(1) = \frac{5}{12} - 2 + 3 + 26,33 + e = 1815 \rightarrow e = 1787$$

The desired function has the following form:

$$Y = \frac{5}{12} x^4 - 2x^3 + 3x^2 + 26,33x + 1787$$

By checking this function, you can verify the suitability of the constructed model. But the proposed method has the following disadvantages:

if the amount of data increases, then the degree of the polynomial $y=f(x)$ also increases in proportion to the amount of data. For example, if the amount of data is $n=20$, then we get a polynomial of the 20th degree, after $n=20$ a short integrated;

As an accuracy of the constructed models depends on $|x_{i+1} - x_i| < \delta$ when solving economic problems $|t_{i+1} - t_i| = 1$. Especially if time series are considered, but when solving the problem of physics, chemistry and biology $\Delta x = x_{i+1} - x_i$ can be reduced indefinitely, as this will depend on the desire of the scientific researcher conducting the experiment.

When solving economic problems, it is possible to successfully apply the proposed method, limiting the calculation $\Delta^2 y, \Delta^3 y$.

Table 2 shows data on labor resources for the Bukhara region of the Republic of Uzbekistan in the period 2010-2020. It is necessary to make a forecast based on these indicators for the period 2021-2030. We use the above method. At the same time, we limit ourselves only $\Delta^2 y$ or $\Delta^3 y$.

Table 2

T	y	Δy	$\Delta^2 y$	$\Delta^3 y$
1	971,9	-	-	-
2	1008,3	36,4	-	-
3	1025,7	17,4	-19	-
4	1035,1	9,4	-8	11
5	1045	9,9	0,5	8,5
6	1055,8	10,8	0,9	0,4
7	1065,4	9,6	-1,2	-2,1
8	1073,1	7,7	-1,9	-0,7
9	1081,6	4,7	-3	-1,1
0	1083,8	3,2	-1,5	1,5
1	1070,4	-10,6	-13,8	-12,3

Subsequently, to determine the function $y=f(x)$, we calculate the average value

$$\Delta^2 Y_{cp} = \frac{-19-8+0,5+0,9-1,2-1,9-3-1,5-13,8}{9} = \frac{-47}{9} = -5,2$$

$$y'' = -5,2 \text{ or}$$

$$\frac{d^2 y}{dx^2} = -5,2 \text{ provided } y'(1) = 36,4$$

$$\frac{dy}{dx} = -5,2x + c \quad \text{and } 36,4 = 5,2 * 1 + c \rightarrow c = 41,6$$

$$y' = -5,2x + 41,6 \text{ under the initial condition } y(1) = 971,9$$

$$\frac{dy}{dx} = -5,2x + 41,6$$

$$y = -1,73x^2 + 41,6x + c$$

$$971,9 = -1,73x^2 + 41,6x + e \rightarrow e = 932,03$$

As a result, this function looks like: $y = -1,73x^2 + 41,6x + 932,03$

To check the reliability of the found function, we compare the actual y_{ϕ} and calculated values of the process under study using the Excel program.

Table 3

y_{ϕ}	9	1	1	1	1	1	1	1	1	1	1
	71,9	008,3	028	035	048	056	065	073	077	081	070
y_x	9	1	1	1	1	1	1	1	1	1	1
	71,9	005,3	034	057	076	084	098	095	099	093	082
$y_{\phi} - y_x$	0	+	-	-	-	-	-	-	-	-	-
		3	6	22	28	28	32	22	22	12	12

If $y' = (-1,73 + 41,6x + 932,03)' = 0$ then we get $x = \frac{41,6}{1,73} = 12,02$.

This means that the maximum value of labor resources reached in the period $12 < x \leq 13$. And in the future there is a decrease in the number of labor resources in this area. For example, in 7 years the volume of labor resources in the region will decrease by 20% (Table 4).

Table 4

Years	2021	2022	2023	2024	2025	2026	2027	2028	2029	2030
Number of labor resources	1182,28	1180,43	1174,6	1166,75	1154,72	1097,6	1120,08	1098,4	1072	1042,67

Thus, the predicted value of the number of labor resources by 2030 will decrease by 28 thousand people compared to 2020, this is 3%, which is primarily due to a decrease in population growth in the Bukhara region.

It should also be emphasized that finding and integrating the mean value Δy u $\Delta^2 y$ is not the only way to establish the relationship $y=f(x)$.

Consider the data in table №1. $\Delta^2 Y$ has the value $\Delta^2 y(1) = -1$; $\Delta^2 y(2) = -3$ u $\Delta^2 y(3) = 5$

We find the function y'' in the form $y'' = \alpha_0 + \alpha_1(x - x_1) + \alpha_2(x - x_1)(x - x_2)$ or $\alpha_0 + \alpha_1(x - 1) + \alpha_2(x - 1)(x - 2)$.

We will substitute $x=1$ $y''(1) = -1$ and find $\alpha_0 = -1$ and for $x=2$ $y''(2) = -3$ and find $\alpha_0 = -2$, then for $x=3$ $y''(3) = 5$ find $\alpha_2 = 5$.

And so our function looks like $y'' = -1 - 2(x - 1) + 5(x - 1)(x - 2)$ or

$$y'' = 5x^2 - 17x + 11$$

Now integrating twice the last function based on the initial conditions $y'(1) = 28$ и $y(1) = 1815$ we will define the function. It looks like $y = 0,467x^4 - 2,83x^3 + 5,5x^2 + 23,8x + 1788$

The suitability of this model can be tested by supplying x to the appropriate values.

Based on the above theory, the following conclusions can be drawn:

If in the available static data $x_{i+1} - x_i < \delta$ or in other words $\Delta x = x_{i+1} - x_i \Rightarrow 0$ then as in table 1.

We will find $\Delta^n Y = A$, , where $A = \text{const}$ or after replacing $\Delta^n Y$ with $Y^{(n)}$ we get. Integrating n times, we get the required function.

If $x_{i+1} - x_i = \Delta x$ does not go to zero, then $f(x_{i+1}) - f(x_i) \approx f'(x_i)(x_{i+1} - x_i)$ it violates. Therefore, it is necessary to proceed as follows, it is enough to calculate Δy , $\Delta^2 y$ or $\Delta^3 y$.

In the next step, we will calculate these values. The average value and is replaced by Δy , $\Delta^2 y$, $\Delta^3 y$ by y' , y'' and y''' we get an equation like $y'(x) = \mathbf{A}$, $y'' = \mathbf{\beta}$ or $y''(x) = \mathbf{e}$. By solving these differential equations, we get this model.

At this stage, we will finish the calculations of Δy , $\Delta^2 y$, $\Delta^3 y$, and replace the point value of these variables with a continuous function. For example, if the column $\Delta^2 y$ has only 3 data, then the function looks like this:

$$y'' = \rho(x) = \alpha_0 + \alpha_1(x - x_1) + \alpha_2(x - x_1)(x - x_2).$$

After integrating this function twice, we get this function.

Conclusion

The most important advantage of the proposed technique is the construction of correlation models based on the definition of the derivative of the function. Based on this, the desired function is not taken from a certain function, but is obtained as a result of successive integration. Mathematical justification is the theorem of high approximation of any continuous function using polynomials and degree in the course of mathematical and functional analysis. The model described in this article is the first step towards building a truly functioning system for making managerial decisions by regional authorities based on a labor market forecast. The forecast of the situation on the labor market is of great economic, social and political importance. In conclusion it is important to note that the proposed methodology lends itself to computer programming and can be used in assessing the prospects for the development of the labor market in the development of employment promotion programs, making a forecast of the main indicators of the socio-economic development of the region.

REFERENCES:

1. Герасимов Б.И., Н.П.Пучков, Протасов Д.Н. Дифференциальные динамические модели. Учебное пособие. Тамбов: Изд-во ГОУ ВПО ТГТУ. 2010. 80с.
2. Очиллов Ш.Б., Хасанова Г.Д. Альтернативный метод построения корреляционных моделей. Научно-методический журнал «Academy» № 6
3. Ochilov S. B., Khasanova G. D., Khudayberdieva O. K. Method for constructing correlation dependences for functions of many variables used finite differences //The American Journal of Management and Economics Innovations. - 2021. - Т. 3. - №. 05. - С. 46-52.
4. Ochilov S. B., Tagaev A. N., Khudayberdieva O. K. Other ways to build correlation models //International Journal of Human Computing Studies. - 1935. -Т. 3. - №. 4. - С. 1-5.
5. Sh. B. Ochilov, A. N. Tagaev, O.K. Khudayberdieva Other ways to build correlation models. (<https://journals.researchparks.org/index.php/IJHCS/article/view/1935>) 51-54.



6. Бараз В. Р. Корреляционно-регрессионный анализ связи показателей коммерческой деятельности с использованием программы Excel: учеб. пособие. Екатеринбург: УГТУ-УПИ, 2005.

7. Глинский В. В., Ионин В. Г. Статистический анализ: учеб. пособие. М.: ИНФРА-М, 2002.

8. Годовой статистический сборник Республики Узбекистан 2010-2020.. - Т.: 2020. - 396 с.

9. Статистический информационный бюллетень Бухарской области. январь-декабрь 2020. Б.: 2020г.

10. Худайбердиева О. К. ТЕНДЕНЦИИ СТРЕМИТЕЛЬНОГО РАЗВИТИЯ СФЕРЫ УСЛУГ В УЗБЕКИСТАНЕ //ИННОВАЦИОННОЕ РАЗВИТИЕ: ПОТЕНЦИАЛ НАУКИ, БИЗНЕСА, ОБРАЗОВАНИЯ. - 2021. - С. 102-113.

11. Худайбердиева О. К. ЭКОНОМИЧЕСКИЕ РЕФОРМЫ СФЕРЫ УСЛУГ В УЗБЕКИСТАНЕ //АКТУАЛЬНЫЕ ПРОБЛЕМЫ РАЗВИТИЯ НАЦИОНАЛЬНОЙ И РЕГИОНАЛЬНОЙ ЭКОНОМИКИ. - 2021. - С. 216-220.

DAVLATLARARO MUNOSABATLARNING VIRTUAL KOMMUNIKATIV
AXBOROT MAKONLARINI YARATISH

Sh. Karimov

TATU Nurafshon filiali ta'lim sifatini nazorat qilish bo'limi boshlig'i

G. Jo'rayeva

TATU Farg'ona filiali Telekommunikasiya injiniringi kafedrası katta o'qituvchisi

J. Jo'rayev

TATU Farg'ona filiali magistri

Annotasiya: *Qarorlar qabul qilish jarayonini optimallashtirish uchun mavjud axborotni qayta ishlashga asoslangan holda axborotni tahlil qilish va uning substratini (axborotni) yangi bilim-larni ishlab chiqish kabi tushunilsa, kommunikatsiya kanalla-rining zamonaviy rivojlantirish sharoitida axborot infra-tu-zilmasining barcha bo'g'inlarida (barcha faoliyat sohalarida) jamlanadi, ijtimoiy ahamiyatga ega boshqaruv qarorlarini qabul qilishda kuchli ma'lumotlar oqimlari qayta ishlanadi.*

Kalit so'zlar: *konstruktiv bo'lishi, kommunikatsiya sub'ektlari, semantik, semiotik, aksiologik, Germenevtik usullar, informologiyani o'rganish ob'ekti*

"Axborot va kommunikatsiya makoni" tushunchasi - axborot jamiyatining nazariyasini va jamiyatning har bir a'zosi tomo-nidan kuzatilayotgan globallashuv jarayonlarini rivojlan-tirishda muhim omil hisoblanadi. Har qanday faoliyat turi atrofida avtomatik ravishda yuzaga keladigan axborot-kommu-nikativ makon qarshi emas, balki yaxshi faoliyat yuritishi, konstruktiv bo'lishi uchun har xil axborot va kommunikatsiya sub'ektlari o'rtasidagi aloqalar yuqori samaradorlik bilan amalga oshiriladigan quyi nazorat modelining yaratilishi muhimdir.

Axborotni tahlil qilishning axborot-yordamchi tabiati, bu axborotni boshqa axborot infratuzilmalari, axborot-yordamchi xizmatlari, axborot makonini an'anaviy tartibga solish, to'p-lang'an axborot resurslarini saqlashni ta'minlovchi axborot oqimlari harakatini optimallashtiruvchi va yo'naltiruvchi bilan bog'laydi, ma'lumotlarni o'zgartirish bo'yicha tayanch, muhim vazifalar bajarilishiga imkon beradi: ma'lumot-larning tarqalishi, ma'lumotlar bazalari va banklar shaklida yirik axborot massivlarini birlashtirish va ularni tuzil-maviy tartibga keltiradi.

Axborot mahsu-lotlari va xizmatlari bilan faol ish yuritgan holda, axborot tahlillari asosan ilmiy (yangi bilimlarni ishlab chiqarish) va boshqaruv (echimlar variantlarini va ssenariylarini ishlab chiqish) faoliyatidan funksional ravishda kesishib, axborotni sifatli-tarkibiy axborot almashinuv vazifasini bajaradi.

Germenevtik usullarga asoslangan axborotni tahlil qi-lish, ya'ni keng ma'noda - matnlarni talqin qilishda, agar ular umumlashtirilgan bo'lsa, - hujjat, matn, ma'lumot, hodisalar haqida xabarlar va boshqa ma'lumotlar sifatida, shuningdek ilm-fan tarmoqlari, ilmiy vazifalar turlari eksperimental vositalar orqali emas, balki mavjud nazariyalarni tahlil va talqin qilish, faktlarni tavsiflovchi haqiqatni axborot mo-dellashtirish yo'li bilan qo'lga kiritilganda ob'ektiv tabiiy-lik

va tendensiyalarni aniqlash, ularni harakatga keltiruvchi mexanizmlari, sababva ta'sir munosabatlarini aniqlashga asoslangan.

Axborot tizimlarini makonda qurish qonunlari bilan bir qatorda axborotni makonda tashkillashtirish - informologiyani o'rganish ob'ekti - umumilmiy, nazariy yo'nalish, zamonaviy nuqtai nazardan «makon - uyushgan muhit» va «ma'lumot -bu makonning holati» hisoblanadi. Bunday yondashuv, kamida, axborot va kommunikatsiya haqiqatining shartlariga muvofiq axborotni qabul qilish va tarqatish uchun modellashtirilayotgan makonning rivojlanishini belgilovchi axborot vakolatlarini nazarda tutadi.

O'z navbatida, informologik layoqatning muhim tarkibiy qismi axborot-kommunikatsiya layoqati hisoblanadi, uni "mustaqil izlash, zarur axborotni tanlash, tahlil qilish, tashkil etish, taqdim etish, yetkazish uchun kompleks qobiliyat; ob'ektlar va jarayonlarni modellashtirish va loyihalash, loyi-halarni amalga oshirish, shu jumladan, individual va guruh faoliyatida ishtirok etish" kabi ko'rib chiqish mumkin. Shu bilan birga, informologik layoqat chuqur tushuncha bo'lib, modda, energiya, makon va vaqt bilan bir qatorda, turkum maqomidagi axborotning bir necha mazmundagi konsepsiyasini aks ettiradi va dunyodagi shaxsiy axborotning tasvirini - axborot va kommunikatsiya haqiqatining dunyoni intellektual egallashni shakllantirishda namoyon bo'ladi.

Axborot-kommunikatsiya texnologiyalari, xususan In-ter-net global tarmog'i norasmiy (hayotiy) va rasmiy munosabat-ning ajralmas atributiga aylanib, virtual makonda faoliyat yuritishini inobatga olgan holda ham axborot, ham kommunikativ sifatida makonning modellashtirish yondashuvlari ko'rib chiqilishiga majburlaydi.

Kommunikatsiyani amalga oshirish har qanday muhim boshqaruv harakati uchun zarur bo'lgan bog'lovchi jarayondir. Qabul qiluvchilarning asl ob'ektga o'xshash g'oyaga ega bo'lishi uchun, ekstensional va intensional yondashuvni, qabul qilingan xabarni talqin qilish texnologiyasini, shuningdek ma'lumotlarning aniq xususiyatlarini (semantik, semiotik, aksiologik), tezaurusni shakllantirish uchun qo'llanish kerak. Garchi ushbu yondashuvlar tizimni tuzishdagi muvaffaqiyatga kafolat bermasa ham.

Axborot-kommunikatsiya texnologiyalarini joyida joriy etish va keng qo'llanish industrialdan postindustrial (axborot) jamiyatga juda muhim qadam sifatida qaraladi. Biroq, texnologiyalarni rivojlantirish asosida amalga oshirilayotgan bunday o'tish jarayoni jamiyat uchun iz qoldirmasdan tez o'ta olmaydi. Bu jahon tarixining uch bosqichli modelini taqdim etgan M.Maklyuen tomonidan bayon etilgan bo'lib, bu yerda uchinchi davr sifatidaxaxsning intellektual qobiliyatlarini va ijodiy xususiyatlarini kuchaytiradigan elektron (audiovizual) aloqa qobiliyatini yuzaga keltirish sharoiti tushuniladi.

M.Maklyuen yangi vositalar va texnologiyalarni antiseptiklarga to'liq e'tibor bermaydigan ijtimoiy tanada amalga oshirilgan ulkan kollektiv jarrohlik amaliyoti bilan taqqoslaydi. Yangi texnologiya bilan jamiyatni operatsiya qilishda butun tizim uning ta'siri ostida bo'ladi. Radiolarning ta'siri vizual, fotosuratlarining ta'siri esa tovushli hisoblanadi. Har bir yangi bosim barcha hislar orasidagi nisbatlarda o'zgarishga sabab bo'ladi.

"Biz bugungi kunda izlayotgan narsa - bu o'zgarishlarni aqliy va ijtimoiy dunyoqarash hissiyotlari bilan solishtirish yoki umuman, bu o'zgarishlarning oldini olish vositasidir. Shu munosabat bilan global va mahalliy tajribani tahlil qilishga asoslangan virtuallashtirilgan jamiyat



sharoitida ma'muriy boshqaruv shakllari va texnologiyalarini aniqlash muhim ahamiyatga ega. Dastlabki bosqichda elektron texnologiyalar (kosmik aloqalar, portativ video tasmlar) ijtimoiy terapiyavazifasini bajargan.

FOYDALANILGAN ADABIYOTLAR:

1. F.M. Muxtarov. Davlatlararo munosabatlarda axborot xavfsizligi. -T.: «Innovatsion rivojlanish nashriyot-matbaa uyi», 2020,168 bet.
2. Попов V.D. Информатсиология и информатсионная политика. - М.: RAGS, 2005. -s 120.
3. Воронov K.V. Глобальная интересистема: Эволюсия, структура, перспективы / К. В. Воронov // Мировая экономика и международные отношения. - 2007. -№ 1. - с 18-19.
4. Бусыгина И.М. Политическая регионология / И.М. Бусыгина - М., 2006.-с 46-49.
5. Ахметянова А.И., Кузнесова А.Р. Проблемы обеспе-чения информатсионной безопасности в России и ее регионах // Фундаменталные исследования. - 2016. - № 8-1. - с 82-86.

G'ARBNI HAYRATDA QOLDIRGAN BUYUK SOHIBQIRON AMIR TEMUR

Choriyeva Asila Alisher qizi

*O'zbekiston davlat jahon tillari universiteti
Ingliz tili uchinchi fakulteti 3-bosqich talabasi*

Annotatsiya. *Ushbu maqolada buyuk davlat boshqaruvchisi Amir Temur haqida so'z boradi. Uning asrlar sinovidan o'tgan shuhrati bizgacha faqat harbiy yurishlari haqidagi xotiralar sifatida yetib kelgan; o'z asrida shu qadar o'chmas iz qoldirgan insonga tahsin o'qir ekanmiz, u zafar quchgan janglar o'tgan joylarning, u ot ustida kechib o'tgan daryolarning nomlari, uning hayratli sarguzashtlari xotiramizda jonlanadi.*

Kalit so'zlar: *moziy, sohibqiron, adabiyoti, huquqshunoslik, falsafa, etika va estetika.*

Amir Temur Samarqandni o'z saltanatining bosh shahriga aylantirishga qaror qildi. Uni katta tantana bilan kutib oldilar. 1370 yil 10 aprelda, o'ttiz to'rt yoshida u o'z tarafdorlari qadimiy an'analarga muvofiq oyog'i ostiga to'shagan qimmatbaho toshlar ustidan tantanavor yurib o'tdi-da, og'ir tilla tojni boshiga qo'yib o'zini "Sohibqiron" va "Amiri Kabir" (Ulug' amir) deb e'lon qildi. "Ollah bir bo'lganidek, yerda ham bitta hukmron bo'lishi lozim", dedi u taxtga o'tirar ekan. "Rosti, rusti", forscha "Kuch - adolatda" iborasi uning shiori bo'ldi. Amir Temur huzurida bo'lgan Kastiliya qirolining elchisi Rui Gonsales de Klavixo quyosh chambaragi o'rtasidagi sher tasviri Amir Temur davlatining ramzi bo'lganini ma'lum qiladi. Bu ramz Samarqanddagi shoh saroylarini bezab turar, uning tagida uchburchak shaklida joylashtirilgan doirachalar esa dunyoning Sohibqiron egallashi lozim bo'lgan uch tarafini anglatar edi.

U Samarqandni gullatib yubordi. U Islom posboni sifatida yangi qasrlar, karvonsaroylar, madrasalar, machitlar bunyod ettirdi. Machitlarning qoshidagi madrasalarda katta maosh oluvchi mudarrislar o'z talabalariga muqaddas Qur'on oyatlarini va uning turli tavsiflarini, Muhammad payg'ambar hayotidan ibratli voqealarni o'rgatar, arab tili va adabiyoti, huquqshunoslik, falsafa, etika va estetikadan saboq berardi.

Fransuz muarrixi Albert Champdorning 1942 yil Parijda "Payot" nashriyoti tomonidan chop etilgan "Tamerlan" asarida³¹ yozilishicha, "Amir Temur dunyodagi fotihlarning eng mashhuri bo'lgan. O'z hamrohlari chodirlarini Osiyoning to'rt tomonida tiktirgan, Volga bo'ylaridan Ganga qirg'oqlarigacha, qirg'iz sahrolaridan moviy Oront³² vodiysigacha va Kichik Osiyo sarhadlaridan Panjob dashtlarigacha shamshir bilan sayr qilgan, o'zi kabi qashshoq yetti suvoriy bilan ish boshlab, yigirma yetti davlatni zabt etgan, Xitoy darvozalari qarshisida o'z navkarlari o'rtasida yetmish bir yoshida jangovar ot ustida olamdan o'tgan ana shu qabila boshlig'ining tarixi moziyning eng mavhum sahifalaridan birini tashkil etadi. Bu jasur zotning g'alabalari Yevropa va Osiyo tarixida g'oyat buyuk iz qoldirgan.

Olimlar va muarrixlar «Sohibqiron» deb ta'riflagan bu zot turk Boyazidni, Misr sultonini, Armaniston qirolini, Oltin O'rdaning xoqonlarini, Hindiston, Eron, Kichik Osiyo, Kaspiy atrofi

³¹ Champdor Albert. Tamerlan. – Paris: Payot, 1942.

³² Oront – Livandagi daryoning qadimiy nomi, arabchada "Nahr al-Asi" (Ch.A.).

o'lkalari shahzodalarini hamda turli mitti amirliklarda bamaylixtir o'tirgan qator katta-yu kichik musulmon shohlarini qudratli to'lqin misoli yer yuzidan supurib tashladi.³³

Buxorodan taxminan ikki yuz kilometr uzoqlikda, Zarafshon oqimi kesib o'tgan yaydoq yerda joylashgan Samarqand - bu yerda Makedoniyalik Iskandar qo'shinlari qo'nib o'tgan - Markaziy Osiyoning eng go'zal shahri edi. Uzoq-uzoqlardan, shamol tinmay olib kelib turgan qum to'zonlari ustidan, Sifrosiyob (Afrosiyob - Ch.A.) tepaliklaridan ko'ringan ulkan qabriston sag'analarining gumbazlari sahargi va kechgi g'ira-shirada ko'chmanchi sayyohlarning ko'zlarini quvontirar edi. Tillaqori, Ulug'bek va Sherdor Samarqand Registonining uch mo'jizasi bo'lib, Hindistonning eng go'zal yodgorliklari kabi mashhur edi.

Eron, Vizantiya, Xitoy va Hindiston buyuk tamaddunlari oralig'ida joylashgan sokin Samarqandning iqtisodi qadim zamonlardan beri gullab kelardi. Ipak hamda san'at va e'tiqodlar yo'li Mo'g'ulistonni kesib o'tardi. Dunyoning eng olis burchaklaridan mol olib kelib sotilgan bu maskan dinlar tashviqotchilari uchun ayni muddao edi; bugungi kunda nomi unut bo'lib ketgan bu shaharning Gobi sahrolari orqali O'rta dengizni Uzoq Sharq bilan bog'lab turgan iqtisodiy faolligi haqidagi inkor etib bo'lmas dalillar topilganiga ko'p bo'lmadi. Yaqinda Tashqi Mo'g'ulistonda Xyong-nu qabilalari boshliqlari dafn etilgan qabrlar ochilganida mayitlarning yoniga ko'chmanchi xalqlarga xos hunarmandlik buyumlari bilan bir qatorda shohi matolar, xitoy laklari va nefritlari, eroniy bezaklar, yunon ta'siri sezilib turgan va shubhasiz Qora dengiz sohillaridan keltirilgan matolar ham qo'yilgani ayon bo'ldi.

Amir Temur karvon yo'llari o'tgan oazislar shaharlar va savdo-sotiqni rivojlantirdi, oldi-sotdini tartibga solib turuvchi shu oazislar marjoni orqali g'arbiy o'troq tamadunlar bilan Uzoq Sharq o'troq tamadunlari o'rtasidagi aloqani tikladi. Osiyo markazini shimoldan yoki janubdan kesib o'tishidan qat'iy nazar sariq qit'aning qoq belini tashkil etgan shu ziyorat va ipak yo'li tijorat va e'tiqodlar yoyilishiga, Aleksandr vorislari bo'lmish yunonlarning san'ati tarqalishiga xizmat qildi. Xitoyning eng sharqida joylashgan shohi matolar omborlariga yo'l olgan Ptolomey eslatgan yunon-rim tujjorlari, Eron orqali O'rta dengiz sohillariga chiqishga intilgan ikkinchi Xon avlodidan bo'lgan Xitoy generallari shu yo'ldan yurganlar. G'arbiy Tyanshan tog'lari shimolida, Samarqandning o'zida miloddan avvalgi 400 - yilda zabt etilgan Yunon va Bosfor tangalari topilgan. Xarbin shahri muzeyidagi kolleksiyalar orasida ko'hna dunyoning eng yirik sayyohi bo'lmish Adrianning boshi tasviri tushirilgan uch tanga saqlanadi. Yaponiyadagi qadimiy Xoryuji qasri qoldiqlari orasida eroniy Sosoniylar san'ati ta'sirida yaratilgan qanotli to'rt oyoqli jonivor tasviri tushirilgan kumush ko'za mavjud.

Moziy sirlarini ochish maqsadida tuproq qatlamlarini ko'targan arxeologlarning xizmatlari natijasi o'laroq topilgan bu yodgorliklar sahro kengliklari orasida yo'qolgan ko'hna shaharlarda bir paytlar savdo-sotiq gurkirab yashnaganining tilsiz guvohlaridir. Bir qachonlar butun dunyoni bog'lovchi savdo-sotiq bilan shug'ullangan, safardagi yo'lovchilar uchun mayoq vazifasini o'tab, tezroq yetib olish orzu qilingan va zarur tin olish maskanlari hisoblangan bu shaharlarning ko'pchiligi bugun yo'qolib ketgan, odamlar ularning nomlarini ham yoddan chiqarganlar.

³³ Champdor Albert.Tamerlan. – Paris: Payot, 1942. – P. 9. (bundan keying misollar shu nashrdan keltiriladi va sahifalari qavs ichida beriladi – Ch.A.).

FOYDALANILGAN ADABIYOTLAR:

1. Albert Champdor - "Tamerlan". Payot, 1942 yil.
2. SH.KH. Vohidova. Qozog'iston va Fors imperiyasi tarixi. Olmaota: Dayk-Press, 2006.
- B. 115-120
3. Marsel Brion // Internet spekulyativ fantastika ma'lumotlar bazasi (ing.) - 1995 yil.
4. Biblioteca Virtual Migel de Servantes (ispancha) – 1999 yil.
5. Les Mondes antikvarlari, Artem Fayard, 1954 yil.
6. Choriyeva A.A., Lokteva N.M. (2022), "Alexander Feinberg's Tashkent. 1943. difficulties in the process of translation of the poem". - Tashkent.: Scientific theoretical journal of scientific information of Tashkent State Pedagogical University, issue 5, 20b.
7. Choriyeva A.A. (2022), "Similar Content in the Works of Alexander Feinberg and Javlon Jovliyev". - Tashkent.: Scientific Bulletin of NamSU, No. 7, 264b.
8. Choriyeva A. (2022), "Methods of translating phraseological units in simultaneous translation". - Tashkent.: UZMU news 1/12/1, 265b.
9. Lokteva,N. The women's family chronicle in American literature of XIX-XX Century.Chief Editor.
10. Mikhailovna,L.N. (2021). Feature and structure of a special type of novel prose of the genre "Family chronicle". Galaxy International Interdisciplinary Research Journal, 9, (10), 56-61.

QADIMIY ASOTIR VA ERTAKLARDA ANIMALISTIKA JANRI

Choriyeva Asila Alisher qizi

*O‘zbekiston davlat jahon tillari universiteti
Ingliz tili uchinchi fakulteti 3-bosqich talabasi*

Annotatsiya: *Ushbu maqolada Osiyo va Yevropa xalqlarining qadimgi afsona va ertaklaridagi hayvoniy janr haqida yozilgan.*

Kalit so‘zlar: *animalistik adabiyot, asotir, ertak, haykaltaroshlik, arxitektura, tasviriy san‘at, badiiy adabiyot.*

Animalistik adabiyot uzoq tarixiy taraqqiyot yo‘lini bosib o‘tdi. Uning ildizlari uzoq qadim zamonlarga – yer yuzida hayot paydo bo‘lgan davrlarga borib taqaladi. Inson va hayvonlarni uzoq evolyusion taraqqiyot birlashtirib turadi. Bu taraqqiyot davomida hayvonlar insonlarga qiyinchiliklarni yengib o‘tishda yaqindan yordam berdi. Aynan shu sababli ham inson hayvonlarga tahsin o‘qiydi, ularni olqishlaydi, ularga ta‘zim qiladi, haykaltaroshlikda, arxitekturada, tasviriy san‘atda va, nihoyat, badiiy adabiyotda o‘zi yaratgan eng sara asarlarni ularga bag‘ishlaydi. “Qushlar va hayvonlar haqidagi afsonalar, makkor jonzodlar haqidagi ertaklar, g‘aroyib mahluqlar haqidagi masallar va fantastik xarakterli bitiklar, hayvonlar saltanati haqida hikoya qiluvchi epik poemalar va satirik qissalar – animalistik adabiyotning to‘liq bo‘lmagan badiiy shakllari ana shulardan iborat.” (2,4 - bu yerda va bundan keyin tarjimalar bizniki – Ch.A.)

Asotirlarda hayvonlarning o‘rni beqiyos. Mifopoetik tafakkurda hayvonlar asotiriy kodning bir ko‘rinishi sifatida namoyon bo‘ladi. Asotirlar va asotirlashtirilgan ertaklar esa mana shu kod asosida yaratiladi. Asotirdagi hayvonlar insonning atrof-muhitni va o‘zini o‘zi ifodalashining bir usulidir. Insonning o‘zini tabiatda mifologik gavalantirishi totemistik asotirlarga yo‘l ochib berdi. Totem (urug‘ jamoalari sig‘inadigan hayvon, o‘simlik, tosh va hkz) – (3, 581a). ma‘lum insonlar jamoasini, urug‘ini ular yashaydigan hudud bilan, o‘tmishni bugungi kun bilan bog‘laydi. Urug‘larning totemlari odatda ma‘lum bir hayvon bilan bog‘liq. Bu yerda animalizm unsuri urug‘ning urf-odatlari, rasm-rusmlari, e‘tiqodi, yashash tarzi bilan namoyon bo‘ladi. Bu motivlar oxir oqibatda hayvonlar yaratguchi qiyofasida tasvirlangan kosmogonik asotirlar paydo bo‘lishiga olib keladi. Ko‘p xalqlarning asotirlarida qator hayvonlar dunyoning yaratilishida bevosita ishtirok etadi. Qadimiy tasviriy san‘at yodgorliklarida ham hayvonlar asosiy tasvir ob‘yekti bo‘lib kelgan.

Agar asotirlarda hayvonlar xudo yoki yarim xudo ko‘rinishida namoyon bo‘lsa, badiiy adabiyotda ular real voqelikka yaqin turgan obrazlar sifatida tasvirlanadi. Har bir xalqning folklorida hayvonlar mavjud. Jonivorlar folklorida qadim-qadimda paydo bo‘lgan. Ularga shunchaki inson xizmatkorlari sifatida qaralgan, ular bir jonli buyum sifatida tasvirlangan. Hayvonlarning turi esa xalqlarning mashg‘uloti, geografik joylashuvi, madaniyati, dunyoqarashi, an‘ana va urf-odatlari bilan bog‘liq. O‘zbek xalqi og‘zaki ijodida, dostonlarida, jumladan, azaldan ot, tuya, yirik shoxli qoramol, qo‘y-qo‘zilar kuylangan. Ular boylik, to‘qlik va xotirjamlik ramzi hisoblangan.

Badiiy adabiyotdagi hayvonlar tasviri o'quvchiga obrazli-emosional ta'sir qilish usuli hisoblanadi. Hayvonlar tasvirlangan asarlar mazmuni yuksak emosionalligi bilan ajralib turadi. Insonlar hayotini hayvonlar obrazlari orqali tasvirlash badiiy adabiyotdagi animalistik janrning asosiy vazifalaridan biri hisoblanadi.

Animalistik janrlardagi hayvonlar obrazlarini tahlil qilish, ularning o'zaro munosabatlari va aloqalarini ko'rib chiqish, Yevropa va Okean ortidagi (Kanada, AQSH) tarixiy-adabiy jarayon davomida hayvonlar haqidagi tasavvurlarning o'zgarishini kuzatib borish imkonini beradi. Hayvonlar haqidagi adabiyotning asosiy badiiy tamoyillari xalqlarning folklorida (og'zaki ijodida) aniqlangan bo'lsa, umumiy animalistik motivlarni har bir xalq va har bir milliy adabiyot vakillari o'zlaricha ishlab chiqqanlar. Yozma adabiyotda, jumladan insoniyat badiiy tafakkurining eng ko'hna va o'lmas namunalaridan biri bo'lmish "Avesto"da jonivorlarga, ayniqsa qushlarga chuqur hurmat bilan qarashgan. (1,15)

Barcha davrlar adabiyotlarida hayvonlar obrazlarini uchratish mumkin. Jahon adabiyotida bunday asarlar mo'l-ko'l. Antik dunyoda badiiy adabiyotda jonivorlarni tasvirlashning ma'lum bir mezon, ma'lum bir qolipi paydo bo'ldi. Jonivorlar va qushlar masallarning qahramonlariga aylandilar. Mashhur Ezop bu janrning o'lmas namunalarini yozib qoldirdi. Bu mezon bora-bora odatdagi risolaga sig'may qoldi. Keyinroq jonivorlar badiiy adabiyotda bir vositachi sifatida tasvirlanadigan bo'ldi. Muallif o'z maqsadini amalga oshirish uchun hayvonlarni kerak bo'lganda ishlatadi, kerak bo'lmaganda ishlatmaydi. Jumladan, Apuleyning "Oltin eshak" romani shunday asarlar qatoriga kiradi.

O'rta asrlarda G'arbiy Yevropada hayvonlar, xususan uy hayvonlari va qushlar dastlab "le" va "fablio" (Fransiya), "minnizang" (Germaniya) kabi kichik janrlardagi asarlarning personajlariga aylandilar, jonivorlar asarlardagi insonlar bilan ularning tilida so'zlashadigan, ko'pincha ularni tutib olgan insonlar qo'lidan quvlik va makkorlik qilib chiqib ketadigan bo'lishdi. Shu davrda yaratilgan yirik janrdagi asarlardan Yevropada keng tarqalgan "Tulki haqida roman"ni ajratib ko'rsatish mumkin.

Biroq o'rta asrlarda dinlar ta'siri ostida Yevropada inson bilan hayvonlar o'rtasiga Xitoy devori qo'yildi. Yevropada ilohiyotchi faylasuf Foma Akvinskiy "Hayvonlarning qalbi yo'q", deya ta'lim berayotgan bir paytda Sharqda, aksincha, hayvonlarga o'zgacha munosabatda bo'ldilar. Dostonlarda otlar insonning eng yaqin do'sti etib tasvirlandi. Abulqosim Firdavsiy o'zining mashhur "Shohnoma"sida afsonaviy Semurg' qushining o'lmas obrazini yaratdi. Sanoyi Razvoniyy "Tasbihi tuyur" va Hokroni Sharvoniyy "Mantiq ut-tayr" qasidalarida qushlarning hayoti, ularning tillari haqida ilk asarlarni bitdilar. Keyinchalik bu an'anani Shayx Farididun Attor o'zining "Mantiq ut-tayr" asarida, Alisher Navoiy esa "Lison ut-tayr" (1499)da davom ettirdilar. Ulug' Navoiy "Lison ut-tayr" - "Qush tili" asarida inson bilan tabiat, ilohiyot masalasini badiiy ta'rif-tavsifladi. Buyuk shoir o'z qarashlarini To'ti, Tovus, Popishak kabi o'ttizdan ortiq qushlar tili, qilmish-qidirmishlari, sarguzashtlari orqali majoziy tarzda badiiy ifodaladi.

XVI asrda Yevropada Migel Servantes (1547-1616) o'zining "Itlar suhbatlari" (Las Dialogas des Caenes) novellasini yaratdi.

XVII asrda Ezop an'alarini davom ettirgan fransuz adibi Jan de Lafonten (1621-1695) o'n ikki kitobdan iborat "Masallar" (Fables)ida hayvonlarning majoziy obrazlari orqali jamiyat va insonlar orasidagi illatlarni fosh etib tashladi.

XVII asrning oxiri - XVIII asrning birinchi yarmi fransuz adabiy ertak janri taraqqiyotida oltin davr bo'ldi. Bu davrda mashhur fransuz ertakchisi Sharl Perro (1628-1703) ning "Ona G'oz ertaklari" (Contes de ma mère l'Oye) deb ham ataluvchi "Qadimgi zamon voqealari va ertaklari" (Histoires ou contes du temps passé), Komon de Lafors (1650-1724) ning "Ertak ketidan ertaklar" (Contes suivis des contes), grafinya de Myura (1670-1716) ning "Sehrli ertaklar" (Contes merveilleux) nomli kitoblari nashr qilindi.

XVIII asrda ingliz adibi Jonatan Svift (1667-1745) o'zining "Gulliverning sayohatlari" (Gulliver's Travels, 1726)ni yaratdi va animalistik adabiyot maydoniga ippik (yunoncha hippos - "ot" so'zidan) janrni olib kirdi. J.Svift o'zining bu mashhur satirik asarida o'z zamondoshlarining nuqsonlarini fosh etar ekan, jirkanch yexularga olijanob otlar - guigngnmlarni qarshi qo'ydi. Svift kashf etgan yexu so'zi o'zlarining eng tuban gunohlari bilan hayvon darajasiga yetgan odamlarni belgilash uchun qo'llanilsa, adib to'qigan guigngnm so'zi otlarning kishnashiga taqliddir.

Rossiyalik tadqiqotchi Yu.S.Orexova Fransiya animalistik prozasini tadqiq qilar ekan, ikki asosiy shamoilni ajratib ko'rsatadi: 1) XVIII asrgacha udumda bo'lgan "antropologik" yo'nalish. Unda hayvonlar insonlarga monandlashtiriladi; 2) hayvonlar xislatlarini yoritishda realizmdan kelib chiqadigan "zoologik" yo'nalish.(2,6)

Biz rus olimasining fikriga qo'shilgan holda shuni ta'kidlamoqchimizki, "antropologik" tasvir asosan xalq og'zaki ijodining, keyinchalik esa iqtidorli shoir va adiblar tafakkurining mahsuli bo'lgan. Unda badiiy tasvir ustunlik qiladi. "Zoologik" tasvir esa "antropologik" tasvirdan ilmiyligi bilan farq qiladi. "Bular badiiy asar bo'lib, badiiy asar bo'lmadi, ilmiy asar bo'lib, ilmiy asar bo'lmadi. Ular chinakam badiiy asar darajasiga ko'tarila olmay, ilmiylikka tobe bo'lib qoldi. Oqibat, o'z sohasiga oid qo'llanma asar bo'lib qoldi." (4,7)

XVIII asrgacha animalistik adabiyotda "antropologik" omil ustunlik qildi. Bunga misol qilib fransuz adiblarining shu davrda yaratilgan o'nlab adabiy ertaklarini keltirish mumkin. Biroq keyinchalik tabiatshunoslik fanlarining rivojlanishi bilan animalistik adabiyotda inson va hayvonot olami birligi g'oyasi ustunlik qila boshladi hamda "antropologik" omil o'z o'rnini "zoologik" omilga bo'shatib berdi.

Adabiy ertak alohida janr bo'lib, an'anaviy folklor ertakka o'xshash umumiy xislatlar bilan birga undan jiddiy farq qiluvchi o'ziga xos xususiyatlarga ham ega, zero u "folklorli shartli adabiy shakl"dan iborat. Adabiy ertak ma'lum hudud folkloriga, asotiriy unsurlarga hamda epik manbalarga asoslangan bo'lishi yohud butunlay yozuvchi tomonidan o'ylab topilgan bo'lishi mumkin.

Animalistik janr turli tarixiy-adabiy qonunlarga bo'ysungan turfa janr shakllarining omuxtasidan iborat. Animalistik matnlar bir narsada juda o'xshash: hayvonlarning xislatlari inson hayotidagi yirik hajmdagi hodisalarni ifodalash va tushunishga yordam beradi. Hayvonlar obrazlari orqali irqiy, sinfiy, gender va boshqa xavflar tadqiq qilinadi.

Animalistik ertaklarda biz hayvonlarning ayrim tiplarini personajlar sifatida ishlatilishining kulturologik qonuniyatlarini kuzatishimiz mumkin. Fransuz lingvokulturasida ayiq, bo'ri, tulki,

it, mushuk kabi hayvonlar ishtirok etadi. Ingliz lingvokulturasida esa ayiq, quyon, mushuk (yo'lbars, pantera), ilon va to'ng'iz (cho'chqa) eng asosiy hayvon-qahramonlar hisoblanadi. Boshqa xalqlarning hayvonlar haqidagi ertaklarida ham sanab o'tilgan hayvonlarga stereotip qarashlar mavjud. Bu ertaklarda eng ko'p uchraydigan hayvon ayiq, jumladan, do'stlik va olijanoblik ramzi hisoblanadi. Animalistik ertaklarda bo'ri vahshiy va beshafqat mahluq, tulki - ayyor va epchil, yovvoyi quyon - faol va mustaqil, eshak - tentak, uzoqni ko'ra bilmas jonivor obrazlarida namoyon bo'ladi.

Hayvonlar obrazlarida insonlar xarakterining ma'lum qirralari tipiklashtiriladi. Hayvonlar o'rtasidagi hayot uchun kurash ijtimoiy ziddiyatlarning majoziy ifodasi sifatida tasvirlanadi. Qadimdan hayvonlar haqidagi ertaklar chuqur ramziy ma'nolarga ega bo'lgan. Ular, jumladan, yoshlarga hayot tajribasidan, va xususan, hayvonot olami haqidagi bilimlardan saboq bergan.

FOYDALANILGAN ADABIYOTLAR:

1. Mirsaidov B.T. Xudojestvennyy obraz ptis v misticheskoy poezii srednix vekov (XI-XIII vv). Avtoref. diss. KFN. - Xudjand, 2004.
2. Orexova Yu.S. Animalisticheskaya literatura Fransii: tradisii i ix transformasiya v tvorchestve S.G.Kollet. Avtoref. diss. KFN. - Kaliningrad, 2008.
3. Ruscha-o'zbekcha lug'at. Ikki tomli. T.II.-T.: O'zbek Sovet Ensiklopediyasi Bosh redaksiyasi, 1984.
4. Tog'ay Murod. Seton-Tompson kitobiga so'zboshim.//E.Seton-Tompson. Yovvoyi yo'rg'a. Jonivorlar haqida hikoyalar. - T.: Noshir, 2010.

ИҚТИСОДИЁТНИНГ РАҚОБАТБАРДОШЛИГИНИ ОШИРИШДА ХОРИЖИЙ ИНВЕСТИЦИЯЛАРНИНГ АҲАМИЯТИ

Тошкент молия институти
Молия факультети 2-босқич талабаси
Кулдашев Фарид Гулом ўғли

Мамлакатимиз иқтисодиётининг рақобатбардошлигини оширишда ҳамда иқтисодиётни модерни-зация қилиш шароитида хорижий инвестиция-ларни жалб қилиш зарур. Мустақиллик йилларида хорижий инвестициялар, асосан, саноатнинг ёқилғи-энергетика, енгил саноат, машинасозлик, қурилиш материаллари, озик-овқат саноати тармоқларига ажратилди. Бу эса саноат ишлаб чиқаришга хорижий инвестиция маблағларини йўналтириш самарадорлигини ошишига олиб келди. Иқтисодиётни тартибга солишнинг бозор механизмларини ривожланиши, иқтисодиётнинг институционал таркибини такомиллаштирилиши ва қонунчилик ҳужжатларининг қабул қилиниши, мамлакатнинг географик жойлашуви, энергетика ресурсларининг мавжудлиги, табиий ва иқлим шароитлари, минтақадаги демографик аҳвол, давлат ва бошқа бошқарув субъектларининг бошқариш фаолияти билан боғлиқ ташкилий-ҳуқуқий, иқтисодий қарорларнинг қабул қилиниши хорижий инвесторларнинг фаолиятини фаоллаштирди.

Миллий иқтисодиётни саноатлаштиришда тўғридан-тўғри хорижий инвестициялар ҳажмини ошириш мақсадида 2011-2015 йиллар давомида 13 миллиард доллардан зиёд ёки ўтган беш йилдагига нисбатан 1,7 баробар кўп тўғридан-тўғри хорижий инвестициялар жалб этилди. Бу эса энг илғор технологиялар билан жиҳозланган ва хомашё ресурсларини чуқур қайта ишлаш ҳамда рақобатдош тайёр маҳсулотлар ишлаб чиқаришни таъминлайдиган, мамлакатимиз экспорт салоҳиятини ошириш ҳамда янги иш ўринларини яратишга хизмат қиладиган 320 тадан ортиқ йирик инвестиция лойиҳаларини амалга ошириш имконини берди. 2014 йилда саноатга йўналтирилган инвестиция ҳажми 2013 йилга нисбатан 16,3 фоизга ўсди ва саноатга ажратилган инвестициянинг умумий инвестициядаги ҳиссаси 36,3 фоизни ташкил этди. 2015 йилда ана шу мақсадларга барча молиялаштириш манбалари ҳисобидан 15 миллиард 800 миллион АҚШ доллари миқдорида инвестициялар жалб этилди ва ўзлаштирилди, инвестицияларнинг 3 миллиард 300 миллион доллардан зиёди ёки 21 фоиздан ортиғи хорижий инвестициялар бўлиб, шундан 73 фоизини тўғридан-тўғри чет эл инвестициялари ташкил этди.

Натижада умумий қиймати 7 миллиард 400 миллион доллар бўлган 158 та йирик ишлаб чиқариш объекти қурилишини якунлаш ва фойдаланишга топшириш имконияти пайдо бўлди. 2016 йилда иқтисодиётга 16,6 миллиард АҚШ доллари миқдорида ёки 2015 йилга нисбатан 9,6 фоизга кўп инвестициялар йўналтирилди. Хорижий инвестициялар ва кредитлар ҳажми 11,3 фоизга ўсди ва 3,7 миллиард доллардан ошиб

кетди. Бу эса Ўзбекистон иқтисодийтини модернизация қилишнинг ҳозирги босқичида инвестицион фаолиятни амалга ошириш механизмларини янада такомиллашганини кўрсатмоқда. Хорижий инвестициялар мамлакат ичига бошқа мамлакатдан капитал олиб келишдан ташқари, мамлакатнинг иқтисодий ўсишига кўмак берувчи билим ва малакани кириб келишига ҳам таъсир кўрсатади. Шу сабабли, мамлакатимизда хорижий инвестицияларни жалб этиш бўйича кўпгина чора-тадбирлар амалга оширилмоқда.

Жумладан, йирик халқаро молия институтлари, ҳукумат ташкилотлари ва хорижий банкларни, биринчи навбатда мамлакатимиз билан йирик инвестиция лойиҳаларини амалга ошириш бўйича ўзаро ҳамкорлик алоқаларини кенгайтиришга катта қизиқиш билдираётган Осиё тараққиёт банки, Жаҳон банки, Ислон тараққиёт банки, Япония, Жанубий Корея ва ХХР тараққиёт банклари, қатор араб давлатларининг инвестиция фондларини жалб этиш масаласига катта аҳамият берилмоқда.

Ушбу йўналишда Ўзбекистон Республикаси Президенти Шавкат Мирзиёевнинг ягона давлат инвестиция сиёсатини шакллантириш ва амалга оширишни мувофиқлаштириш ҳамда хорижий инвестицияларни жалб этиш мақсадида Инвестициялар бўйича давлат қўмитасини ташкил этиш бўйича фармонининг чиқарилиши республикада инвестиция муҳитини янада такомиллаштириш, хорижий капитал иштирокидаги корхоналарни ривожлантиришни қўллаб-қувватлаш, хорижий инвестициялар жалб қилиш сиёсатини шакллантириш ва амалга ошириш борасидаги ишларни мувофиқлаштиришга алоҳида эътибор қаратиш заруриятини кўрсатмоқда.

Юқорида келтирилган маълумотлардан кўриниб турибдики юртимизда хорижий инвестицияларни жалб этиш бўйича кўпгина чора-тадбирлар амалга оширилмоқда. Аммо бу соҳада ҳали ўз ечимини кутаётган муаммолар ҳам мавжуд. Жумладан, хорижий инвестицияларнинг энг катта қисми ёқилғи-энергетика тармоғига тўғри келмоқда. Машинасозлик ва метални қайта ишлаш, металлургия ва озиқ-овқат саноатига жалб қилинган хорижий инвестициялар ҳиссаси жуда камдир.

Бу соҳаларда ҳам хорижий инвестицияларни кенг кўламда жалб этган ҳолда инновацион техника ва технологиялардан фойдаланиш имкониятларини ошириш, бу билан янги ғояларни амалиётга татбиқ этган ҳолда саноатни юксалтириш ва шу орқали ишлаб чиқариш самарадорлигини ошириш ҳамда ички бозорда маҳаллий маҳсулотлар улушини кўпайтиришга муҳим эътибор қаратиш лозимдир. Сўнгги йилларда ишлаб чиқаришнинг технологик омилларига анча кенг кириб бориш зарурияти кўпгина ривожланаётган давлатлар учун ҳаётини муҳим жараён бўлиб ҳисобланмоқда. Бу билан ривожланаётган давлатларнинг халқаро иқтисодий муносабат-лардаги силжишлари, уларнинг шакл ва механизмдаги эволюцияси хўжалик ривожланишининг муҳим бўғинига айланмоқда. Бутун дунёда халқаро капитал ҳаракати, аввало, тўғридан-тўғри хорижий инвестициялар ҳаракати кенгайиб бормоқда. Бозор муносабатлари шароитида саноатлаштиришни янада жадаллаштириш ҳамда саноат корхоналари фаолиятини яхшилашда хорижий инвестицияларни жалб этиш аҳамияти тобора ошиб бормоқда,

натижада саноатнинг етакчи тармоқларидаги корхоналарни замонавий техника билан қайта жиҳозлаш имконияти пайдо бўлмоқда. Ўзбекистон Республикаси Вазирлар Маҳкамасининг давлат мулкани хусусийлаштиришда хорижий сармояларни жалб қилишни рағбатлантириш чора-тадбирлари тўғрисидаги қарори қабул қилинган, хорижий инвестициялар киритиш учун янада кенг имкониятлар яратилди.

Инвестиция сиёсатини амалга оширишнинг энг асосий устунлиги бўлиб экспорт потенциални мустақамлаш, импорт ўрнини босишни ташкил этиш, базавий тармоқларни фаолият юритиши учун қўллаб-қувватлаш, илмталаб ва юқори технологияли ишлаб чиқаришни ривожлантириш ҳисобланади. Сўнгги йилларда хорижий инвесторлар иштирокида йирик инвестиция лойиҳаларини амалга оширилиши натижасида кўпгина саноат тармоқларида капитал қўйилмаларнинг улуши икки мартадан кўпроққа кўпайди. Ҳалқаро молия институтларининг қарз маблағлари ҳисобига молиялаштирилган импорт шартномаларини рўйхатдан ўтказиш жараёнларининг соддалаштирилиши, нефть-газ соҳасидаги лойиҳалар бўйича “маҳсулотларни ҳамкор-ликда тақсимлаш” механизмининг жорий этилиши, саноат корхоналарини модернизация қилиш ва техник қайта қуроллантириш дастурларини амалга оширилиши хорижий инвестициялар ҳажми ўсишининг асосий омилларидан бўлди. Мамлакатимизда ҳукм сураётган тинчлик ва осойишталик, меҳр-оқибат, миллатлараро тотувлик муҳити барча соҳалардаги ислоҳотларнинг муваффақиятли амалга оширилишида муҳим аҳамият касб этмоқда. Юртбошимиз таъкидлаганидек: “Ўзбекистонимиз мустақил тараққиёт йўлида қандай улкан ютуқ ва марраларга эришган бўлса, буларнинг барчасининг негизи — юртимизда тинч ва осуда ҳаёт, миллатлар ва фуқаролараро тотувлик, ўзаро меҳр-оқибат ва ҳамжиҳатликни асраб-авайлаб келаётганимизда”.

Иқтисодиётнинг глобаллашуви шароитида ва бозор муносабатлари талабларидан келиб чиқиб, жаҳонда инвестициялар учун қатъий рақобатли кураш изчил давом этмоқда. Ташқи иқтисодий фаолиятни эркинлаштириш, мамлакатимиз иқтисодиётига бевосита хорижий инвестицияларнинг жалб қилинишини таъминлайдиган ҳуқуқий, ижтимоий-иқтисодий ва бошқа шарт-шароитларни такомиллаштириш, хорижий инвестицияларга нисбатан очик эшиклар сиёсатини ўтказиш, маблағларни мамлакатнинг иқтисодий мустақиллигини таъминловчи устувор йўналишларда ҳамда рақобатдош маҳсулотлар ишлаб чиқариш билан боғлиқ йўналишларда мужассам қилиш республикада ўтказилаётган инвестиция сиёсатининг асосий тамойилидир.

Мамлакатимизда иқтисодиётни модернизация қилиш, техник ва технологик янгилаш бўйича кенг қўламли ислоҳотларни амалга оширишда биринчи навбатда ички имкониятлардан фойдаланишга ҳаракат қилинмоқда. Хусусан, иқтисодиётни модернизация қилиш, техник ва технологик янгилаш бўйича амалга оширилаётган йирик ва стратегик инвестицион лойиҳаларни молиялаштиришда давлат бюджетининг ҳам аҳамияти юқори бўлмоқда.

INGLIZ TILI O'QITISHNING INNOVATSION METODIKASI

Yoqubjonova Diyora Uchqunovna

Toshkent Davlat Texnika Universiteti katta o'qituvchisi

Annotatsiya: *Yuqori darajadagi umumiy-kasbiy madaniyatga, ijtimoiy faolikka, mustaqil fikrlashga, o'z vazifalarini qiyinchiliksiz hal qila olish qobiliyatiga ega bo'lgan yetuk mutaxassislarni tarbiyalash uchun bugungi kunda pedagog o'qituvchilarimiz zamonaviy yangi innovatsion pedagogik texnologiyalardan foydalanishlari ta'lim-tarbiyaning sifat va samaradorligini oshirishning asosiy omilidir. Maqolada umumiy ingliz tili o'qituvchisining innovatsion metodlardan foydalanish orqali ta'lim sifatini oshirish yo'llari yoritib berilgan.*

Kalit so'zlar: *maktab, innovatsiya, pedagog-texnolog, metod, ta'lim, tarbiya, bilim, ko'nikma, kreativ, tasnif, innovatsiya, obyektiv.*

Pedagogikaning rivojlangan tajribalari hamda ta'limda erishilgan yutuqlarni amaliyotga olib kirish bugungi kunning muhim shartlaridan hisoblanadi. Hozirda o'qituvchi o'z faoliyati davomida foydalana olishi mumkin bo'lgan ulkan tajribalar bazasi shakllangan va u kundankunga yanada boyib bormoqda. Lekin shunga qaramasdan, o'qituvchilar va bo'lg'usi kasb egalari tomonidan ana shu tajribalarni o'zlashtirib olishlari birmuncha mushkullik bilan amalga oshmoqda.

Pedagogning mavqeyi ilg'or tajribalarni vujudga keltirishda va ularni kasbdoshlari o'rtasida ommalashtirishda, ayniqsa, ahamiyatlidir. Ta'lim beruvchi yangi ilg'or pedagogik tajribani amaliyotga joriy etishda uning qimmatini hamda qay darajada samarali ekanligiga e'tibor berishi kerak. O'qituvchi amaliy faoliyatining innovatsiyaga yo'nalganligi nazariy pedagogik tadqiqotlar natijasida erishilgan yutuqlarni amaliyotga joriy etish imkoniyatini beradi. Aynan mana shunday tadqiqotlar natijalarini ommalashtirish uchun ularni keng jamoatchilikka tanishtirish talab etiladi. Bunday yangiliklarni soha mutaxassislari tomonidan tezkor maslahatlar berish, maxsus seminar hamda treninglar o'tkazish, konferensiyalarda chiqishlar qilish, bo'lg'usi pedagoglarga esa turkum ma'ruzalar havola etish orqali boshqa pedagogika vakillariga yetkazish mumkin.

Shu o'rinda bir savol tug'iladi: «Ilg'or pedagogik g'oyalar va texnologiyalarni keng jamoatchilik vakillariga etkazuvchilari hamda targ'ibotchilari kimlar?». Alohida pedagog yoki ta'lim muassasi tajribasini o'rganib chiqish, ommalashtirishda oliy ta'lim muassasalarining professor o'qituvchilari, umuta'lim dargohlarida faoliyat olib boradigan yetuk pedagoglar bu jarayonda muhim ahamiyat kasb etadi. Buning sababini quyidagicha izohlash mumkin:

- innovatsiya muallifi muayyan pedagogik g'oya yoki yangilikning istiqboli to'g'risida kerakli va aniq bahoni bera olmaydi;
- ilg'or pedagoglar har doim ham o'z g'oyalarini ommalashtirish haqida o'ylayvermaydilar. Sababi yangilik pedagogning qo'shimcha vaqti, mehnatini talab qiladi;
- g'oya har doim ham uning yaratuvchisi tomonidan ilmiy-metodik jihatdan yetarlicha asoslanmaydi;

- mualliflar o'zlarining innovatsiyalari va ularni amaliyotga joriy etish yo'llarini bayon qilishda o'zlari va kasbdoshlarining individual xususiyatlari bilan bog'liq bo'lgan to'siqlarga ro'baro' keladilar;

- nafaqat pedagogik innovatsiyalarni targ'ib qilish va ommalashtirish, balki ular asosida pedagoglar qaoliyatiga tuzatishlar kiritish bo'lajak o'qituvchilarning kasbiy bilimdonligi va mahoratini boyitish vazifasi ham ijodiy guruh zimmasiga yuklanadi;

- innovatsiyalarni tizimli tanlash, monitoring o'tkazish, innovatsion g'oyalar, texnologiyalarga baho berish, oliy o'quv yurtlari ish tajribalarini boyitish vazifalari ham ijodiy guruh a'zolari zimmasidadir.

Innovatsion g'oya muallifi amaliyotda qo'llashga yo'naltirilgan faoliyatni boshqarishda ishtirok etmaydi. Bu tarzda yondashuv innovatsion pedagogning imkoniyatlarini kengaytirish va uni muayyan maqsadga yo'naltirishga zamin yaratadi. Innovatsion pedagogika asoschisi va ommalashtiruvchining quvvatlari shu tariqa bir nuqtaga jamlanib, ma'lum bir maqsadga yo'naltiriladi. Pedagogik innovatsiyalar o'zining muayyan o'lchovlariga ega. Pedagogik innovatsiyalar bo'lg'usi o'qituvchining kreativ faoliyatini shakllantiradigan quyidagi o'lchovlardan iborat hisoblanadi:

innovatsion usullarning naqadar yangi ekanligi; uning optimalligi; qanchalik samara berishi;

ommaviy tajribada qo'llash imkoniyati va shu kabilar. Innovatsion usullarning asosiy o'lchovi ularning yangiligi, ilmiy tadqiqot natijalari hamda ilg'or pedagogik tajribalar bilan tengligidadir. Shu sababdan ham innovatsion jarayonda faoliyat olib borish istagida bo'lgan o'qituvchilar uchun yangilikning asl mohiyati nimadan iborat ekanligini tushunish muhim ahamiyatga ega hisoblanadi.

O'tkazilayotgan tajriba ma'lum bir o'qituvchi uchun yangilik bo'lsa, boshqasi uchun esa bu usul yangi bo'lmasligi mumkin. Qolaversa, bo'lajak pedagoglar uchun ayni bir usulning yangilik darajasi turlicha bo'lishi mumkin. Shularni e'tiborga olgan holda bo'lajak pedagoglar ham, ta'lim tizimida faoliyat olib borayotgan o'qituvchilar ham innovatsion ijodiy faoliyatga o'zlarining ehtiyojidan kelib chiqqan holda yondashishlari lozim bo'ladi.

Bo'lg'usi pedagoglarning kreativ funksiyalarini rivojlantirishga ko'maklashuvchi innovatsion usullar yangiligi darajasiga ko'ra bir qancha shakllarda namoyon bo'ladi:

absolyut daraja;

lokal-absolyut daraja;

shartli daraja;

sub'ektiv daraja.

Innovatsion pedagogik yangiliklarni ommaviy tarzda amaliyotda qo'llash ularni baholashning me'zoni sifatida talqin etiladi. Bu asosan o'quv jarayonining texnik ta'minoti va o'qituvchi faoliyatining o'ziga xosligi bilan bog'liq.

Ommaviy pedagogik tajribalarda pedagogik innovatsiyalarni ijodiy qo'llash alohida o'qituvchilar ish faoliyatining boshlang'ich bosqichida namoyon bo'ladi. Mazkur innovatsiyalar tajriba-sinovdan o'tkazilib, ob'ektiv baholangandan so'ng ommaviy tarzda qo'llash uchun taqdim etiladi. Keng ommalashgan, ijobiy natijalarga erishish imkonini beradigan innovatsion

usullardan foydalangan holda bo'lajak o'qituvchilarning kreativ funksiyalarini rivojlantirish maqsadga muvofiq

bo'ladi. O'qituvchining innovatsion faoliyatini o'rganishga yo'naltirilgan tashxislash metodlari ham rang-barangdir. Tashxislash metodlaridan foydalanish o'qituvchi faoliyatining kuchli jihatlarini namoyon qiladi [20]. Shuning uchun ham bo'lajak o'qituvchilarni tashxislashning zamonaviy metodikalari bilan qurollantirish davr talabidir. Bo'lg'usi pedagoglarning kasbiy ehtiyoj va xohishlarini hisobga olgan holda ularda kasbiy-pedagogik etikani shakllantirish va uzluksiz rivojlantirishga yo'naltirilgan to'laqonli maqsadli faoliyatni amalga oshirish lozim.

Pedagogik innovatsiyalarni tashxislash asosida o'rganishda har bir pedagog tajribasida ijobiy, rivojlantiruvchi holatlar bilan bir qatorda salbiy ko'rinishlar ham mavjudligini hisobga olish zarurligini unutmaslik kerak. Yosh pedagog ta'lim dargohida samarali faoliyat ko'rsatishi uchun uning ish tajribasida mavjud bo'lgan ijobiy hamda salbiy jihatlarni tashxislash asosida yaqqol ko'rsatish talab etiladi. Innovatsion jarayonlarni o'rganish maqsadida qo'llaniladigan tashxislash metodlari quyidagilardan iborat ekanligini bo'lajak o'qituvchilar ongiga aniq etkazish lozim.

- bo'lajak o'qituvchilarning pedagogik ehtiyojlari, qiziqishlari, alohida ahamiyatga ega bo'lgan yo'nalishlarni tizimli tarzda o'rganish, bunda o'qituvchilarning faoliyatida uchraydigan qiyinchiliklar va ularni bartaraf etish imkoniyatlarini aniqlash;

- ularning qiziqishlari va ehtiyojlarini qondirishga xizmat qiladigan g'oyalar, konsepsiyalar hamda ilg'or pedagogik tajribalarni izlab topish va oliy pedagogik ta'lim amaliyotiga joriy etish;

- bo'lajak o'qituvchilarning pedagogik innovatsiyalarni o'zlashtirish va qo'llash jarayonidagi o'ziga xoslik va ularning turli-tuman ko'rinishlarini aniqlash, bunda namoyish qilish, tasvirlash, ochiq darslar o'tkazish, yangi manbalar ustida ishlash, ma'ruzalar tashkil etish, tajriba-sinov ishlarida ishtirok etish singari ish turlaridan keng foydalanish kabilar. Pedagogik innovatsiyalarni tashxislash asosida o'rganishga yo'naltirilgan amaliy ishlarni ham bir necha bosqichlarda o'tkazish tavsiya etiladi.

Bo'lajak o'qituvchilardan dastlabki bosqichda anketa so'rovlari, anketa savollariga olingan javoblarni ekspertizadan o'tkazish, individual suhbatlar tashkil etish va anketa savollariga olingan javoblardagi ma'lumotlarni tasdiqlash, tashxis natijalari asosida olingan ma'lumotlarni tahlil qilish. Mazkur bosqichda birinchi bosqich natijalari asosida bo'lajak o'qituvchining kasbiy-pedagogik malakasini oshirishga yo'naltirilgan tadbirlar rejalashtiriladi hamda ularni amalga oshirish yo'llari ko'rsatiladi. Ushbu bosqichda amalga oshirilgan ishlar yakunlanib, takroriy tashxislash o'tkaziladi. Mazkur jarayonda bo'lajak o'qituvchining oraliq hamda yakuniy natijalarni olishga yo'naltiriladi. Guruhdagi talabalar faoliyatida ro'y bergan o'zgarishlar chuqur tahlil qilinadi. Buning natijasida bo'lajak o'qituvchilarning hosil qilgan kasbiy ko'nikma, malakalari va tajribalarini tashxislash hamda ularni tashxislash metodlari bilan qurollantirish hamda kasbiy pedagogik ta'lim jarayonini innovatsion g'oyalar asosida qayta qurish talabalarning kreativ faoliyatini samarali rivojlantirish imkonini beradi.

Buning natijasida bo'lajak o'qituvchilarni ijodiy faoliyat ko'rsatishga, tashabbuskorlikka undash imkoniyati vujudga keladi. O'qituvchining ijodiy pedagogik faoliyati inson ongi, xulqini shakllantirishga, eng muhimi barkamol insonlar avlodini yaratishga bo'ysundirilgan vazifalarni



ijobiy hal qilish jarayonidir. Shuningdek, loyihalashtirilgan o‘quv maqsadi engil amalga oshadi hamda kutilayotgan natijaga tezroq erishiladi. Ya’ni;

- innovatsion ta’lim texnologiyasi tizimida o‘qituvchining o‘rni va vazifalari aniq belgilanishi zarur;

- o‘qituvchi yangi kasbiy lavozim - «o‘qituvchi-texnolog», - «pedagog-texnolog» darajasiga ko‘tarilishi kerak;

- «o‘qituvchi-texnolog» maxsus bilim, ko‘nikma, malakaga ega bo‘lishi kerak;

- «o‘qituvchi-texnolog»ning pedagogik jamoa o‘rtasida nufuzi, salohiyatining ortishi, ma’naviy, moddiy manfaatdorligining ta’minlanishi bo‘yicha aniq tadbirlar amalga oshirilgan bo‘lishi zarur. Ta’lim sifatini rivojlantirishda mashg‘ulotlarda o‘qituvchilar dars jarayonida innovatsion texnologiyalardan foydalanishlari, albatta, samarali natijalarni beradi.

АКТИВНЫЕ МЕТОДЫ ОБУЧЕНИЯ С ИСПОЛЬЗОВАНИЕМ УЧЕБНЫХ ИГР И СИМУЛЯЦИОННЫХ ТЕХНОЛОГИЙ В ПОДГОТОВКЕ ВРАЧЕЙ

Парпиева Одинахан Рахмановна

старший преподаватель

Ферганского медицинского института общественного здоровья,

Хайриллов Холдорбек Ихтиёржонович

студент 1-курса

Ферганского медицинского института общественного здоровья.

Аннотация: В статье методы и критерии активной подготовки, обеспечивающие подготовку специалистов в медицинских вузах с использованием инновационных технологий, преимущества симуляционного обучения, группы симуляционных технологий в медицинском образовании, моделирование клинической работы врача с использованием симуляционных технологий, симуляционное обучения на современном этапе развития медицины обсуждаются преимущества занятий.

Ключевые слова и фразы: симуляция, медицинское образование, моделирование, визуальное, тактильное, реактивное, компетентность, манипуляция.

Annotatsiya: Maqolada innovatsion texnologiyalardan foydalangan holda tibbiyot oliygoxlarida mutaxassislarini tayyorlashni ta'minlovchi faol o'qitish usullari va mezonlari, simulyatsiya mashg'ulotlarining afzalliklari, tibbiyotni o'qitishda simulyatsiya texnologiyalarining guruhlari, simulyatsiya texnologiyalaridan foydalangan holda shifokorning klinik ishini modellashtirish, tibbiyot rivojlanishining hozirgi bosqichida simulyatsiya mashg'ulotlarining afzalliklari, to'g'risida so'z yuritilgan.

Kalit so'zlar va iboralar: simulyatsiya, tibbiy ta'lim, modellashtirish, visual, taktil, reaktiv, kompetentsiya, manipulyatsiy

Abstract.: In the article, the methods and criteria of active training that ensure the training of specialists in medical universities using innovative technologies, the advantages of simulation training, groups of simulation technologies in medical education, modeling the clinical work of a doctor using simulation technologies, simulation training at the current stage of medical development the benefits of the classes are discussed.

Key words and phrases: simulation, medical education, modeling, visual, tactile, reactive, competence, manipulation.

Введение

Одним из методов повышения качества практической подготовки будущих врачей, медицинских сестёр, акушерок является использование учебных игр и симуляционных технологий.

Симуляция в медицинском образовании – современная технология Игры, имитация, моделирование, симуляция – это подмена любой части действительности

(объекта, субъекта) ее моделью, оценки практических навыков, умений и знаний, основанная на реалистичном моделировании, имитации клинической ситуации или отдельно взятой физиологической системы, для чего могут использоваться биологические, механические, электронные и виртуальные (компьютерные) модели.

Поэтому ключевой задачей современного среднего, высшего и последипломного медицинского образования является создание условий для развития у обучающихся широкого спектра компетенций и прочно закрепленных практических навыков без риска нанесения вреда пациенту.

Сюда относится развитие способности быстрого принятия решений медицинским работником и безупречного выполнения ряда манипуляций или вмешательств, особенно при неотложных состояниях. Симуляция в медицинском образовании – современная технология обучения и оценки практических навыков, умений и знаний, основанная на реалистичном моделировании, имитации клинической ситуации или отдельно взятой физиологической системы, для чего могут использоваться биологические, механические, электронные и виртуальные (компьютерные) модели.

Методология. В настоящее время по уровню реалистичности выделяют семь групп симуляционных технологий для обучения медицине. Преимущества симуляционного тренинга на современном этапе развития медицины не вызывают сомнений.

1. Визуальный: классические учебные пособия, электронные учебники, обучающие компьютерные игры;

2. Тактильный: тренажеры для отработки практических навыков, реалистичные фантомы органов;

3. Реактивный: манекены низшего класса реалистичности;

4. Автоматизированный: манекены среднего класса реалистичности, видеооборудование;

5. Аппаратный: симулятор среднего класса в палате, оснащенной медицинской мебелью и аппаратурой, тренажер, укомплектованный реальным медицинским оборудованием.

Создание полноценного, оснащенного виртуальными симуляторами симуляционного центра в медицинском институте в виде электронных учебников, обучающих компьютерных игр, тренажеров практических навыков, реалистичных фантомов органов, манекенов сердечно-лёгочной реанимации, отработки методик аускультации.

1. Визуальный – знакомит с практическими действиями, их последовательностью и техникой выполнения манипуляции. Студентами отрабатывается понимание последовательности действий выполнения манипуляции, однако никакой собственно практической отработки манипуляции не происходит. Но, данный уровень позволяет перейти к следующему этапу – к собственно практической отработке манипуляции. Примером может служить электронное пособие и видеофильмы.

2. **Тактильный** – на данном уровне происходит воспроизведение и отработка практических навыков, т.е. последовательность скоординированных движений в ходе выполнения той или иной манипуляции и как результат – приобретение практического навыка. Пример – отработка манипуляций на фантоме, муляже и стандартизированном пациенте, роль которого выполняет студент.

3. **Реактивный** – воспроизводятся простейшие активные реакции фантома на типовые действия студента.

Итоговое выполнение манипуляций с применением вышеперечисленного симуляционного оборудования возможно с использованием системы объективной оценки в баллах.

В медицинском образовании появились и широко внедряются различные фантомы, модели, муляжи, тренажеры, виртуальные симуляторы и другие технические средства обучения, позволяющие с той или иной степенью достоверности моделировать процессы, клинические ситуации и другие аспекты профессиональной деятельности медицинских работников

Целью обучения с использованием симуляционных сценариев и игр является приобретение и усвоение навыков (технических, когнитивных, поведенческих), что составляет компетентность будущего специалиста. Все чаще симуляционные технологии помогают проработать практические навыки во внутренней медицине, хирургии, акушерстве, гинекологии, педиатрии, интенсивной терапии и неотложной медицине, неотложной кардиологии, офтальмологии, оториноларингологии и многих других. Большое значение симуляционное обучение имеет для отработки навыков при редких или критических состояниях.

Безусловно, симуляционные технологии не смогут заменить опыт, приобретенный у постели больного, однако симуляционный тренинг предоставляет целый ряд преимуществ:

- отсутствие риска для пациента благодаря клиническому опыту, приобретенному в виртуальной среде;
- объективизация оценки достигнутого уровня мастерства;
- неограниченное количество повторов для отработки навыков;
- отработка действий при редких патологиях и таких, которые угрожают жизни;
- часть функций преподавателя берет на себя виртуальный тренажер, повышает доступность образования;
- снижение стресса во время первых самостоятельных манипуляций;
- тренинг происходит независимо от расписания работы клиники и образовательного учреждения;
- развитие индивидуальных умений и навыков;
- развитие клинического мышления;
- развитие логического мышления;
- развитие мышления, основанного на принципах доказательной медицины.

Объективная оценка с помощью имитационных методик дает преподавателям широкие возможности для проведения экзаменов и аккредитации. Отработка навыков и умений должна быть основана на принципах андрагогики и проводиться с использованием приемов «осознанной практики». Необходимо оснастить высшие медицинские учебные заведения многопрофильным симуляционным центром, который создан как модель мини-клиники и включает в себя: кабинет приема больных, процедурную, перевязочную, палату интенсивной терапии, кабинет женской консультации, родовой зал, кабинет здорового ребенка, клизменную, кабинет забора анализов.

Выводы

Симуляционное обучение позволяет без вовлечения в учебный процесс пациентов на доклиническом этапе предварительно освоить практические манипуляции и нетехнические навыки, в дальнейшем обеспечивает более эффективное обучение в клинике, без стресса и с меньшим количеством ошибок. Кроме того, симуляционное обучение с использованием компьютеризированных сценариев клинических случаев может быть эффективным для проведения последиplomного этапа обучения (повышение квалификации без отрыва от повседневной деятельности, обмен опытом между клиниками, между врачами, независимость от получения обучающих материалов во время конференции, непрерывность повышения квалификации).

СПИСОК ИСПОЛЬЗОВАННОЙ ЛИТЕРАТУРЫ:

1. Симуляционное обучение в России: проблемы и их решение, М.Д.Горшков, А.В.Фёдоров, А.Ю.Мамаев конференция «Медицинское образование», Москва, 05.-презентация.
2. Odinaxon Raxmanovna Parpiyeva, Melikuzieva Zulhumor Sherqozi qizi, Abdullaeva Umidahon Uktanjon qizi //INNOVATIVE EDUCATIONAL TECHNOLOGIES, THEIR NATURE, TYPES AND THEORETICAL FUNDAMENTALS// Texas Journal of Multidisciplinary Studies. Vol. 9. 06-2022. 123-126 pages.
3. Odinaxon Raxmanovna Parpiyeva, Odinaxon Odilovna Djalalidinova //Tibbiy ta'limda interfaol usullardan foydalanish// Международный научный журнал «Новости образования: исследование в XXI веке» № 3 (100), часть 1. сентябрь, 2022 г 565-569 стр.
4. Eleonora Topvoldieva Mirzajonova, Odinaxon Raxmanovna Parpiyeva //Modern Special Preschool Education: Problems and Solutions// Journal of Pedagogical Inventions and Practices. Vol. 9. 06-2022. 100-106 pages.
5. Parpieva O.R, Hojkarimova G.T, Nazirova A.M //FORMATION OF STUDENT PEDAGOGICAL SKILLS BASED ON THE REQUIREMENTS OF INNOVATIVE EDUCATIONAL ENVIRONMENT// Международном научно-практическом журнале «Экономика и социум». Вып №6(85) 2021. 157-161стр.

6. Odinaxon Raxmanovna Parpiyeva, Oripova Nodirahon Qodirjon qizi, Nazirova Arofatxon Maxmudjon qizi //Basics of a healthy lifestyle in the educational process// Journal of Pedagogical Inventions and Practices. Vol. 9. 06-2022. 89-94 pages.

7. Odinaxon Raxmanovna Parpiyeva, A.Ruzimatova //CREDIT-MODULE SYSTEM OF EDUCATION// O‘ZBEKISTONDA FANLARARO INNOVATSIYALAR VA ILMIY TADQIQOTLAR JURNALI. 20.08.2022 yil. 10-SON. 83-87 betlar

8. Odinaxon Raxmanovna Parpiyeva, Ro‘zimatova Arofatxon Maxmudjon qizi //TA’LIM OLUVCHILARNI FANLARNI O‘ZLASHTIRISHGA QIZIQTIRISH USULLARI// IJODKOR O‘QITUVCHI JURNALI. 5 OKTYABR / 2022 YIL / 22 – SON. 226-230 betlar

9. Парпиева Одинахон Рахмановна, Раззоқов Бахтиёр Хабибуллаевич //ИННОВАЦИОН ТАЪЛИМ ТЕХНОЛОГИЯЛАРИНИНГ ТУРЛАРИ ВА НАЗАРИЙ АСОСЛАРИ// Международный научный журнал «Научный импульс». № 5(100), часть 2. Декабрь, 2022. 204-210 стр.

10. Odinakhan Rakhmanovna Parpieva, Odinakhan Odilovna Djalalidinova //Reproductive Health Issues// Texas Journal of Medical Science. 10-11-2022. 58-61 pages.

11. O.R.Parpiyeva, O.O.Dzhaloldinova //The role of Valeology in raising a healthy generation// Texas Journal of Multidisciplinary Studies. 04-10-2022. 1-3 pages.

12. O.P.Парпиева, X.Хайриллов, Д.Фофуржонов //ПСИХОГИГИЕНА ҲАҚИДА ТУШУНЧА// Международный научный журнал «Научный импульс» № 7 (100), часть 2. Февраль, 2023. 99-102 стр.

13. O.R.Parpiyeva, D.G'ofurjonov, X.Xayrilloev //БИОЭТИКА O'RGANADIGAN ASOSIY MUAMMOLAR// Международный научный журнал «Научный импульс» № 7 (100), часть 2. Февраль, 2023. 95-98 стр.

14. Парпиева Одинахан Рахмановна, Хайриллов Холдорбек Ихтиёржонович // ЗНАЧЕНИЕ УНИВЕРСАЛЬНОЙ ПРОГРЕССИВНОЙ МОДЕЛИ В РАБОТЕ С МАТЕРЯМИ И ДЕТЬМИ В СИСТЕМЕ ПЕРВИЧНОГО ЗВЕНА// SCIENTIFIC ASPECTS AND TRENDS IN THE FIELD OF SCIENTIFIC RESEARCH: a collection scientific works of the International scientific online conference. Poland, Warsaw: 30 th May, 2023. Part 10. 148-152 pages.

15. Roziqova Gulbahor Zaylobiddinova, Nazirova Arofatxon Maxmudjon qizi //CREATING AN INNOVATIVE EDUCATIONAL ENVIRONMENT IN THE EDUCATIONAL PROCESS// IJODKOR O‘QITUVCHI JURNALI. 5 IYUN / 2022 YIL / 19 – SON. 284-288 стр.

16. Abdullaeva Umidahon Oktamjon qizi, Melikuzieva Zulhumor Sherqo‘zi qizi, Nazirova Arofatxon Maxmudjon qizi //THE VALUE OF USE OF INNOVATIVE IDEAS FOR INTENSIFICATION OF MENTAL ACTIVITY OF STUDENTS// American scientific journal. Journal of Pedagogical Inventions and Practices. Date of Publication: 06-06-2022 Volume 9. 80-83 pages.

ЁШ ВА БАРКАМОЛ АВЛОДНИНГ ТАРБИЯСИДА ХАЛҚ ҚЎШИҚЛАРИНИНГ ЎРНИ

А.Нурмухамеджанов

ФарДУ Санъатшунослик факультети доценти.

Аннотация: *Ушбу мақолада ёшларнинг маънавий дунёқарашини шакллантириш, баркамол инсон этиб тарбиялашда мусиқий тарбияга урғу берилган. Халқ мусиқа ижодиёти ҳар бир халқнинг улкан маънавий бойлиги ҳисобланади. Унинг таркибидаги энг оммавий, тарбиявий - таъсирчан халқ қўшиқлари ўзининг гоявий-бадий мазмуни, халқ ҳаётининг барча қирраларини ифода этиши каби хусусиятлари билан ёш авлодни маънавий-ахлоқий, маърифий ва эстетик дунёқарашини шакллантиришда муҳим восита ҳисобланади.*

Таянч сўз ва иборалар: *Мусиқий таълим, қадриятлар, урф-одатлар, анъаналар, фольклор, гоявий мазмун, тарбиявий таъсирчанлик, мусиқий эстетик тарбиянинг долзарблиги.*

Ўсиб келаётган ёш авлоднинг маънавий дунёқарашини шакллантириш ва уларни баркамол инсон қилиб тарбиялашда ўзбек миллий мусиқий маданиятининг аҳамияти ниҳоятда каттадир. Мусиқий таълим ва тарбиянинг бош мақсадларидан бири ёш авлодни халқ қўшиқларимизга ворислик қила оладиган ҳамда умумбашарий мусиқий қадриятларни теран англай оладиган маданиятли инсон даражасида вояга етказишдан иборатдир. Шунинг учун ҳам таълим-тарбияни халқ қўшиқлари мероси негизида шакллантириш муҳим аҳамиятга эга. Шунингдек, "... ёшларимизни ҳақиқий санъатни англашга ўргатиш, уларнинг эстетик оламини соғлом асосда шакллантириш бўйича олдимизда жуда муҳим вазифалар турибди"³⁴.

Кўпгина илмий тадқиқотларда ҳам халқ қўшиқлари таркибидаги фольклор, мумтоз ва мақом куй-қўшиқларини юксак тарбиявий-таъсирчанликка эга эканлиги, уларни ёшлар маънавий оламига чуқурроқ сингдириш, бадий-эстетик тарбиясида тўғри ва мақсадли фойдаланиш орқали юқори самарадорликка эришиши мумкинлиги асослаб берилган. Масалан, фольклор йўналишидаги халқ қўшиқлари ўз мазмунида халқ ҳаётининг энг муҳим, ўзига хос турли кўринишлари ва қирраларини акс эттирадики, мусиқа дарсларида уларни ўрганиш ўқувчи-ёшларни миллий ўзлигини англашларида беқиёс аҳамият касб этади.

Халқ мусиқа ижодиёти ҳар бир халқнинг улкан маънавий бойлиги ҳисобланади. Унинг таркибидаги энг оммавий, тарбиявий-таъсирчан халқ қўшиқлари ўзининг гоявий-бадий мазмуни, халқ ҳаётининг барча қирраларини ифода этиши каби

1 ³⁴ Мирзиёев Ш.М. Халқимизнинг розилиги бизнинг фаолиятимизга берилган энг олий баҳодир. -Т.: Ўзбекистан. 2018. Б- 196

хусусиятлари билан ёш авлодни маънавий-ахлоқий, маърифий ва эстетик дунёқарашилини шакллантиришда муҳим восита ҳисобланади. "Ҳар қандай халқ ёки миллатнинг маънавиятини унинг тарихи, ўзига хос урф-одатлари, анъаналари, ҳаётий кадриятларидан айри ҳолда тасаввур этиб бўлмайди. Бу борада табиийки маънавий мерос, маданий бойликлар, кўҳна тарихий ёдгорликлар энг муҳим омиллардан бўлиб хизмат қилади"³⁵.

Таъкидлаб ўтилган маънавий мерос, маданий бойликлар, миллий кадриятлар тизимида халқ қўушиқчилиги ижодиёти алоҳида мавқега эга бўлиб, улар халқимизнинг миллий урф-одатлари, анъаналари, байрам маросимлари, тарихий, диний, фалсафий қарашлари билан чамбарчас боғлиқ ҳолда ўзида маънавий-маърифий ғояларни мужассам этади. Чунки, бадиий етук, авлоддан-авлодга ўтиб келаётган жуда кўплаб халқ ижодиётига мансуб куй-қўшиқлар, мумтоз ва мақом ашулалари бевосита халқнинг яратувчанлиги қудратини маҳсули бўлиб, уларнинг тарбиявий таъсир кучи энг аввало улар мазмунидаги гўзаллик, улуғворлик, жўшқинлик, тушқунлик, ғамгинлик, маъюслик ҳис-туйғуларини уйғотувчи хусусиятларга эга эканлигидадир. Шунинг унутмаслигимиз керакки, халқ қўшиқларидан тарбиявий мақсадларда фойдаланишда уларни бадиий етуклиги, ғоявий мазмунига кўра тарбиявий-таъсирчанликка эга намуналарига эътибор бериш, ўқувчи-ёшларни

турли ёш даврларига, овоз диапозони, куйлаш имкониятларига мос келишига кўра танлаш энг муҳим педагогик талаблардандир. Аксинча, енгил-елпи, бадиий саёз қўшиқлар эса бола қалбини ҳис этиш туйғусини, эстетик дидини ногирон қилиб қўйиши мумкин. Шунинг учун илк мактаб ёшлариданоқ чинакам санъат асари бўлган халқ ижодига хос қўшиқлар билан енгил-елпи, "бир эшитгулик" қўшиқларни фарқлаш, унга нисбатан ўз муносабатларини билдира олишдек кўникма ва малакаларини шакллантириб бориш мусиқий-эстетик тарбиянинг долзарб вазифаларидандир.

Халқ қўшиқларининг ҳаётбахш жозибаси, қудратли таъсир кучи, айниқса баркамол авлодни тарбиялашдаги бунёдкорлик кучи ҳақидаги фикрларимизни Биринчи Президентимиз Ислом Каримовнинг қуйидаги сўзлари ҳам яққол тасдиқлайди: "... агар инсоннинг қулоғи енгил-елпи, тўмтақроқ оҳангларга ўрганиб қолса, бора-бора унинг бадиий диди, мусиқа маданияти пасайиб кетиши, унинг маънавий оламини сохта тушунчалар эгаллаб олиши ҳам ҳеч гап эмас. Охир-оқибатда бундай одам "Шашмақом" сингари миллий меросимизнинг ноёб дурдоналарини ҳам, Моцарт, Бетховен, Бах ва Чайковский каби дунё тан олган буюк композиторларнинг асарларини ҳам қабул қилиши қийин бўлади"³⁶.

Мусиқа инсон қалбини юмшатиши, унда иймонга далолат этувчи меҳр-муҳаббат ва раҳмдиллик туйғуларини уйғотиши мумкин. Шу билан бирга, мақомлар мазмунида буюк давлат мафқурасига мувофиқ бўлган тасаввуф таълимоти ғояларини бадиий

³⁵ Каримов И.А. Юксак маънавият - енгилмас куч. -Т.: Маънавият. 2008. Б- 30

³⁶ Каримов И.А. Юксак маънавият - енгилмас куч. -Т.: Маънавият. 2008. Б- 143

ифода этиш вазифаси ҳам қўйилган. Табиийки, ушбу мураккаб илмий масалаларни тадқиқ этиш ҳар томонлама етук мусиқашунос олимлар зиммасига юклатилган.

Шарқ халқлари кўшиқлари ўзига хос миллий хусусиятларга эга бўлиб, Ўрта Осиёда ир (жир), терма, ўлан, лапар, ялла каби номлар билан аталади.

Булар негизида бастакорлар ижоди. XX асрда замонавий кўшиқ шакллари ривож топган. XX асрда кенг ривож топган оммавий кўшиқ, эстрада кўшиқлари ва профессионал кўшиқларнинг ривожланиш босқичларидир. Шоирлардан Ҳамза, Ҳабибий, Собир Абдулла, Миртемир, Чустий, Т.Тўла, П.Мўмин, Н.Нарзуллаев, Муҳаммад Юсуф, Эркин Воҳидов, Ж.Жабборов ва бошқаларнинг кўшиқ шеърляти ривождаги хизматлари катта.

"Ўзбек кўшиқларида биринчи банди одатда тўрт шеърлий мисра ва уларни куйлашга асос бўлган нисбий тугал оҳанг тузилмалари уйғунлигидан ташкил топади. Куй тузилмалари сони 2-4 бўлиб, уларнинг ўзаро нисбатлари эса асосий жумлани такрорлаш, ўзгартириш ёки маълум даражада ривожланган янги жумла билан яқунлаш каби воситалардан иборат. Кўшиқларда махсус (алоҳида) нақаротлар деярли қўлланмасада, баъзан кичик нақарот вазифасини касб этувчи такрор сўзлар келиши, шунингдек, "жон", "ёр", "дод-эй" каби ундов-ундалама иборалар ишлатилиши кузатилади." XX аср ўзбек бастакорлари ва айниқса, композиторлари ижодига мансуб кўшиқлар жанр нуқтаи назаридан ўзида бошқа жанрлар лапар, ялла, ашула, терма хусусиятларини мужассам қилиб, маълум ўзгаришларга юз тутган. Жумладан, уларда банд-нақарот тузилмалари, жўрнавоз чолғулар, рақс унсурларини ҳам кўриш мумкин. Ўзбек бастакорларидан Ю.Ражабий, К.Жабборов, Фахриддин Содиқов, Т.Жалилов, Ғ.Тошматов, Н.Хасанов, М.Мирзаев, Б.Алиев, Р.Турсуновлар; композиторлардан Т.Содиқов, М.Бурхонов, М.Левиев, С.Юдаков, А.Отажонов, Ф.Назаров, А.Назаров, Ф.Алимов, К.Комилов, болалар учун А.Мухаммедов, Е.Шварц, Ил.Акбаров, Н.Норхўжаев, Анвар Эргашев, А.Мансуров, эстрада йўналишида Ш.Рамазонов, Ик.Акбаров, Э.Солихов, Д.Омонуллаева, А.Расуловлар кўшиқ жанрида салмоқли ижод қилганлар.

Ашула-якка хонанда ёки хонандалар гуруҳига мўлжалланган, мумтоз ўзбек мусиқа меросида марказий ўрин эгаллаган ашула йўли. Асосан лирик руҳдаги ғазал ва шеърлар заминида юзага келади. Ашулалар мусиқа созларида, яъни доира, дутор, танбур, ансамбль жўрлигида ёки жўрсиз ижро этилади. Ашула ўзбек мусиқа фольклорида катта ўрин эгаллаган кўшиқ жанридан куй диапазонини кенглиги, шакллан ривожланганлиги, мавзу ва мазмуни теранлиги билан фарқланади. Ашуланинг бадий мазмунида бармоқ вазнидаги шеърлардан фойдаланилсада, аруз вазнидаги ғазал ва шеърлий шакллар асосий ўрин тутади. Бинобарин, ашуланинг ички тузилиши ҳам турличадир. Бармоқ вазнига асосланган ашулалар кўпроқ "банд-нақарот" шакли кўринишида бўлса, ғазалларга битилган ашулалар тузилиши нисбатан мураккаб ва ривожлангандир. Одатда, бундай ашулаларнинг куйлари куйи пардалардан бошланиб ўрта ва юқори пардаларда ривожланади, сўнгра дастлабки турғун товушда ниҳоясига

этади. Аксарият ашулалар ўзига хос авжларига эга. Ашуланинг энг ривожланган мукамал кўринишлари Бухоро ва Хоразм мақомларининг наср, яъни ашула йўллари, катта ашула жанрида намоён бўлган. Ашулаларда ўзбек халқининг рухи, табиати, маънавий дунёси ўзининг бадиий етук ва тўлақонли ифодасини топган.

Хулоса сифатида айтиш мумкинки, халқ кўшиқлари муқаддас мерос. Ана шу бой меросдан баркамол авлодни бадиий-эстетик ва маънавий тарбиясида имкон қадар кенг ва мақсадли фойдаланиш бугунги кунда ушбу йўналишдаги таълим муассасаларида фаолият юритаётган олий таълим профессор-ўқитувчилари, мусиқа ўқитувчилари, мактабгача ва мактабдан ташқари муассаса раҳбарлари, тарбиячиларининг муқаддас бурчларидан биридир.

Фойданилган адабиётлар:

1. Мирзиёев Ш.М. Халқимизнинг розилиги бизнинг фаолиятимизга берилган энг олий баходир. -Т.: Узбекистон. 2018. Б- 196.
2. Каримов И.А. Юксак маънавият - енгилмас куч. -Т.: Маънавият. 2008.Б-143.
3. Рахмонов Улугбек Каримович //Мусиқа тугарагини ташкил этиш// ўқув кўлланма. ФДУ "Нусха купайтириш булими" 2021 й.
4. Karimov, A. (2022). //GENERAL FUNDAMENTALS OF UZBEK CLASSICAL MUSIC// Science and Innovation, 1(6), 317-322.
5. Karimov, A. (2022). //O'ZBEK MUMTOZ MUSIQASINING UMUMNAZARIY ASOSLARI// Science and innovation, 1(C6), 317-322.
6. Исаков, У.Т. (2022). //ЎЗБЕК МУСИҚА МАДАНИЯТИ РИВОЖЛАНИШ ЖАРАЁНЛАРИНИНГ НАЗАРИЙ-МЕТОДОЛОГИК АСОСЛАРИ, МАНБАЛАРИ ҲАМДА УНИ ЎРГАНИШНИНГ АҲАМИЯТИ// Science and innovation, 1(1), 625-636.
7. Isakov, U. T. (2022). //SOCIAL PHILOSOPHICAL GENESIS OF THE DEVELOPMENT OF UZBEK MUSIC CULTURE// Oriental renaissance: Innovative, educational, natural and social sciences, 2(10-2), 589-594.
8. Нурмухамеджанов, А. (2022). //ЁШЛАР ИЖТИМОЙ ФАОЛЛИГИНИ ОШИРИШДА БЎШ ВАҚТДАН ФОЙДАЛАНИШ// Oriental renaissance: Innovative, educational, natural and social sciences, 2(10-2), 442-446.
9. Normuhammatovich, S.A. (2022). //O'QUVCHILARDA MILLIY MUSIQA ESHITISH QOBILIYATINI SHAKLLANTIRISHDA PEDAGOGIK TEXNOLOGIYALARDAN FOYDALANISH SAMARADORLIGI// Science and innovation, 1(B2), 259-263.
10. Djalalova, N. (2022). //МУСИҚИЙ ВА ПЕДАГОГИК МАҲОРАТ АСОСЛАРИ// Science and innovation, 1(B8), 478-481.
11. Djalalova, N. (2022). //FUNDAMENTALS OF MUSICAL AND PEDAGOGICAL SKILLS// Science and Innovation, 1(8), 478-481.
14. Имямин Қирғизов, Имомова Одинахон //ЁШ АВЛОДНИНГ МАЪНАВИЙ - АХЛОҚИЙ КАМОЛОТИДА ГЕНДЕР ТЕНГЛИК РАҲИМАХОНИМ МАЗОХИДОВА

ТИМСОЛИДА САНЪАТКОР ХОТИРАСИ// SCIENCE AND INNOVATION
INTERNATIONAL SCIENTIFIC JOURNAL VOLUME 1 ISSUE 7. October 2022. 108-
117 pages.

15. Imyamin Qirg'izov //O'ZBEK MUSIQA SAN'ATI RIVOJINING ASOSIY
OMILLARI// Oriental Renaissance: Innovative, educational, natural and social sciences.
VOLUME 2 | ISSUE 10/2. October 2022. 331-336 pages.

16. Imyamin Kirgizov, Kirgizov Iqboljon Imyaminovich, Ahmadjon
Nurmuhammedjanov, Sobirov Bahodirjon Sotvoldievich, Najmetdinova Mavludakhon
Mamasodikovna, Ataboeva Shoxidakhon Juraevna // "The Pleasure of Singing, Listening and
Understanding Navoi"// Annals of the Romanian Society for Cell Biology., ISSN:1583-6258,
Vol. 25, Issue 3, 2021, Pages. 2410-2413.

17. Imyamin Kirgizov, Iqbol Kirgizov, Mavluda Najmetdinova, Shohida Atabayeva.
(2022). THE GENESIS OF THE DEVELOPMENT OF MUSIC CULTURE. *Archive of
Conferences*, 57-60.

18. Қирғизов Имямин //МУСИҚИЙ КОПОЗИЦИОН ТЕНДАНЦИЯЛАРНИНГ
ТАРИХИЙ ЖАРАЁНЛАРДА НАМОЁН БЎЛИШИ (ОПЕРА ВА БАЛЕТ
МИСОЛИДА)// EURASIAN JOURNAL OF SOCIAL SCIENCES, PHILOSOPHY AND
CULTURE. Volume 3 Issue 5, Part 2 May 2023. 47-61 pages.

19. Sultonali Mannopov, Mavluda Najmetdinova, Shokhida Ataboeva, Iroda Nazarova,
Jamoldin Mo'yudinov //Analysis of Research on Aesthetic Features of Uzbek Folk Music//
Turkish Online Journal of Qualitative Inquiry (TOJQI). Volume 12, Issue 10, October 2021.
3528-3533 pages.

20. Ulugbek Rahmonov Karimovich, Najmetdinova Mavluda Mamasodikovna, Ergashev
Alijon Abdullaevich //The Role and Importance of Music Clubs in The Leisure of Young
People// Journal of Pedagogical Inventions and Practices. 22-11-2021. 47-49 pages.

21. Sultonali Mannopov, Abdullhay Karimov, Abdusalom Soliev, Ulugbek Isakov, Tokhir
Shokirov, Rustam Orziboev //Development of Uzbek National Singing Art during
Independence// Annals of R.S.C.B., ISSN:1583-6258, Vol. 25, Issue 4, 2021, Pages. 6845-
6853.

22. Нажметдинова Мавлуда Мамасодиқовна //ОММАВИЙ-МАДАНИЙ
ТАДБИРЛАРНИ ТАШКИЛ ҚИЛИШНИНГ ИННОВАЦИОН ОМИЛЛАРИ// Oriental
Renaissance: Innovative, educational, natural and social sciences. VOLUME 2 | ISSUE 10/2.
October 2022. 584-588 pages.

23. Mavluda NAJMETDINOVA //Общественно-культурные мероприятия
теоретические основы// Жамият ва инновациялар - Общество и инновации - Society
and innovations. Issue 02(2022). 473-479 стр.

24. Мавлуда Нажметдинова //Оммавий-маданий тадбирларнинг назарий
асослари// Общество и инновации. 02(2022). 473-479 стр.

25. Najmetdinova Mavluda Mamasodikovna //SPECIFIC FEATURES OF PUBLIC-
CULTURAL EVENTS// International Scientific Journal "Science and Innovation". Series 1.
Volume 1. Issue 1. 892-902 pages.

26. Mavludaxon Najmetdinova //YOSHLARNING ESTETIK TARBIYASINI SHAKLLANTIRISHDA - AJDODLAR MEROSINING TUTGAN O'RNI// SCIENCE AND INNOVATION INTERNATIONAL SCIENTIFIC JOURNAL. VOLUME 1. ISSUE 6. 990-993 pages.

27. Шокиров Тохиржон Нурмаматович //МИЛЛИЙ МУСИҚА МАДАНИЯТИ ВА УНИНГ РИВОЖЛАНИШ ИСТИҚБОЛЛАРИ (фольклор, дostonчилик, мақом мисолида)// SCIENCE AND INNOVATION INTERNATIONAL SCIENTIFIC JOURNAL. № 3, 2022. 31-38 pages.

28. Шокиров Тохиржон Нурмаматович //АБУ НАСР ФОРОВИЙНИНГ МУСИҚА ИЛМИГА ҚЎШГАН ҲИССАСИ// Oriental Renaissance: Innovative, educational, natural and social sciences. VOLUME 2 | ISSUE 10/2. October 2022. 353-359 pages.

29. Takhirjon N. Shakirov //SUCCESSION IS THE MAIN PRINCIPLE OF DEVELOPMENT OF NATIONAL MUSIC CULTURE// Oriental Journal of Social Sciences. 08.11.22. Pages: 1-10.

30. Shokirov Tokhirjon Nurmammatovich //THEORETICAL OF NATIONAL MUSIC CULTURE FUNDAMENTALS// European Scholar Journal (ESJ). Vol. 2 №.9,SEPTEMBER 2021. 37-39 pages.

31. Шокиров Тохиржон Нурмаматович //ВОРИСИЙЛИК ВА МИЛЛИЙ МАДАНИЯТ// Oriental Renaissance: Innovative, educational, natural and social sciences. VOLUME 2 | ISSUE 10/2. October 2022. 457-464 pages.

32. Namozova Diloromkhon, Tohir Shokirov, Akmal Sultonov, Bakhodirjon Sobirov //Competent Approach to Music Education// Turkish Online Journal of Qualitative Inquiry (TOJQI) Volume 12, Issue 10, October 2021. 3490-3494 pages.

33. Barchinoy Qurbonova, Mamaziyayev Xurshid, Shokirov Tohirjon //TASVIRIY SAN'ATDA O'QITISH USLIBIGA TIZIMLI YONDASHUVNING ROLI VA ANAMIYATI// Humanity and Science Congress Hosted From Ipoh, Malaysia <https://conferencepublication.com> May 2nd 2022. 105-107 pages.

34. Shokirov Tohirjon Nurmammatovich //МУҚАДДАС ИСЛОМ ДИНИМИЗДА МУСИҚАГА МУНОСАБАТ// FARS International Journal of Education, Social Science & Humanities. Volume-11 | Issue-5 | 2023. 1176-1184.

35. Турсунова, Л. (2023). //ЁШЛАР МУСИҚА МАДАНИЯТИНИ ЮКСАЛТИРИШНИНГ ИЖТИМОЙ-ФАЛСАФИЙ ОМИЛЛАРИНИ ҲАЁТГА ТАДБИҚ ЭТИШ// Евразийский журнал социальных наук, философии и культуры, 3(5 Part 2), 23-34.

36. Турсунова Лайло Эргашевна //Признание о международном фольклорном фестивале «Великий шелковый путь», проведённом в городе Маргилан Ферганской области// Проблемы современной науки и образования. 10 (143) 2019. 109-112 стр.

37. Tursunova Laylo //FUNCTIONS OF MUSICAL CULTURE IN THE FORMATION OF A SPIRITUAL WORLD VIEW// World Bulletin of Social Sciences (WBSS). Vol. 6, January, 2022. 72-77 pages.

38. Mavludaxon Mamasodiqovna Najmetdinova //YOSHLARNING ESTETIK TARBIYASINI SHAKLLANTIRISHDA - AJDODLAR MEROSINING TUTGAN O'RNII// FARS International Journal of Education, Social Science & Humanities. Volume-11 | Issue-5 | 2023. 1185-1191 pages.

39. Zoxidova Guzal Erkindjanovna, Tursunova Laylo Ergashevna //BOLALAR MUSIQA VA SAN'AT MAKTABLARIDA FAOLIYAT YURITAYOTGAN "O'ZBEK XALQ CHOLG'U ORKESTR"LARI UCHUN REPERTUARLAR TANLASH MASALASI// INTEGRATION OF SCIENCE, EDUCATION AND PRACTICE. SCIENTIFIC-METHODICAL JOURNAL. Vol. 3, № 10. 2022, 61-63 pages.

40. Tursunova Laylo Ergashevna, Xoliqova Sevara Baxodirovna //MAKTABDA MUSIQA FANINI O'QITISHDA YANGICHA YONDASHUV// SCIENCE AND INNOVATION INTERNATIONAL SCIENTIFIC JOURNAL VOLUME 1 ISSUE 8. 2022 782-785

41. Baxodir Sobirov, Dilafruz Yuldasheva, Nazarova Iroda, & Tursunova Laylo. (2022). MUSICAL WORKS AND THEIR PLACE IN HUMAN LIFE. *Archive of Conferences*, 53-56.

42. Sultonov, A. (2022). MUSIQIY IDROKKA TA'SIR ETUVCHI TRANSFORMATSION TENDENSIYALARNI SHAKLLANTIRISHDA INNOVATSION TEXNOLOGIYALARNING SAMARADORLIGI. *Oriental renaissance: Innovative, educational, natural and social sciences*, 2(10-2), 314-323.

43. Ataboyeva, S., & Ergashev, A. (2023). THE PLACE OF NATIONAL INSTRUMENTS IN THE ART OF MUSICIANS. *Science and innovation*, 2(C1), 38-41.

44. Абдисатторов, А. А. Ў. (2022). БАСТАКОРЛИК ИЖОДИДА МУСИҚА ФОЛЬКЛОРИ. *Oriental renaissance: Innovative, educational, natural and social sciences*, 2(10-2), 602-605.

45. Abdusattorov, A. (2022). DIMITRIY DIMITRIYEVICH SHOSTAKOVICH IJODIDA POLIFONIYA. *Science and innovation*, 1(B6), 430-432.

ПОСЛОВИЦЫ И ПОГОВОРКИ КАК ОСНОВА КОММУНИКАТИВНЫХ ФРАЗЕОЛОГИЧЕСКИХ ЕДИНИЦ

И.И.Акрамов

(независимый научный сотрудник БГУ)

В.Б. Умарова

(студентка 3 курса БГУ)

Аннотация: *Данная статья позволила уточнить и дополнить данные, касающиеся английской лексики, отражающей национальные ценности англоязычного народа. Целью работы являлось определение сфер жизни, в которых чаще всего используется эвфемистическая лексика, пословицы и поговорки, а также культурные ценности британской и американской нации, которые они отражают.*

Ключевые слова: *пословицы, поговорки, фразеологических единиц, идиоматическими выражения, рассказы, невозмутимость, самообладание, сдержанность*

Давно замечено, что мудрость и дух народа проявляются в его пословицах и поговорках, а знание пословиц и поговорок того или иного народа способствует не только лучшему знанию языка, но и лучшему пониманию образа мыслей и характера народа.

Английский язык очень богат идиоматическими выражениями, пословицами и поговорками, которые постоянно встречаются в литературе, в газетах, в фильмах, в передачах радио и телевидения, а также в каждом дневном общении англичан, американцев, канадцев, австралийцев. Английская идиоматика, очень разнообразная, достаточно сложна для изучающих английский язык. Из известной науки языков нет таких, в которых бы совсем не было идиом, фразеологических оборотов, пословиц и поговорок. Но английский язык обошел всех.

Пословицы и поговорки, являясь неотъемлемым атрибутом народного фольклора, и в свою очередь, атрибутом культуры данного народа, несут в себе отражение жизни той нации, к которой они принадлежат, это образ мыслей и характер народа.

Пословицы и поговорки многообразны, они находятся как бы вне временного пространства. Действительно, в какое бы время мы не жили, пословицы, и поговорки всегда останутся актуальными, приходящимися всегда к месту. В пословицах и поговорках отражен богатый исторический опыт народа, представления, связанные с трудовой деятельностью, бытом и культурой людей.

Характерный английский практицизм, ясность, избегающая всякой неопределённости, идущая прямо к делу выражена в пословицах: Better to do well than to say well. (Больше дела, меньше слов.), Business is business. (Дело есть дело.).

Пословица «Don't change horses in the middle of the stream.» (Коней на переправе не меняют) говорит о консерватизме англичан. Поклонники глубокой старины, древних традиций и привычного уклада жизни, они не спешат отказаться от монархии и сопутствующих ей институтов и обычаев. Англичане любят повторять: An old dog will learn no new tricks. You cannot teach old dogs new tricks. (Старую собаку новым фокусам не научишь.), An old dog barks not in vain. (Старый пёс не будет напрасно лаять.).

Невозмутимость, самообладание, сдержанность и обходительность отнюдь не были чертами английского характера для «веселой старой Англии», где верхи и низы общества скорее отличались буйным нравом, где для вызывающего поведения не было моральных запретов. Принципы «джентльменского поведения», были возведены в культ лишь при королеве Виктории. И они возобладали над крутым нравом «старой Англии». Но англичанину и теперь приходится вести постоянную борьбу с самим собой, со страстями своего темперамента, рвущегося наружу. (Стоит вспомнить поведение английских футбольных фанатов). И такой жесткий самоконтроль забирает слишком много душевных сил. Этим отчасти можно объяснить то, что англичане тяжелы на подъем, склонны обходить острые углы, что им присуще желание быть вне посторонних взглядов, порождающее культ частной жизни.

Данная ценность находит своё отражение в следующих пословицах: My house is my castle. Мой дом - моя крепость (Никто не имеет права вмешиваться в мою домашнюю жизнь). There is no place like home. Свой дом - самое лучшее место. Ср. В гостях хорошо, а дома лучше. Put not your hand between the bark and the tree. Не клади руку между корой и стволом (не вмешивайся в чужие семейные дела).

Современные англичане считают самообладание главным достоинством человеческого характера. Чем лучше человек владеет собой, тем он достойнее. В радости и в горе, при успехе и неудаче человек должен оставаться невозмутимым хотя бы внешне, а еще лучше и внутренне. When angry, count a hundred. Когда рассердишься, сосчитай до ста. He is not fit to command others that cannot command himself. Не может управлять другими тот, кто не в состоянии справиться с самим собой (Кто собою не управит, тот и другого на разум не наставит).

Никто не умеет так строго распределять деньги и свое время, как англичанин: Time is money. Время - деньги. Деньги - кумир англичан. Ни у кого богатство не пользуется таким почетом. Каково бы ни было общественное положение англичанина, будь то ученый, адвокат, политический деятель или священнослужитель, прежде всего он коммерсант. На каждом поприще он уделяет много времени добыванию денег. Его первая забота всегда и везде - нажить как можно больше: Money begets money (Деньга деньгу наживает). Money is power (Деньги - это сила). Light purse is a heavy curse (Легкий кошелек - тяжелое проклятие). Money has no smell (Деньги не пахнут).

Но при этом необузданной алчности и страсти к наживе англичанин вовсе не скуп: любит жить с большим комфортом и на широкую ногу. Money is a good servant but

a bad master (Деньги - хороший слуга, но плохой хозяин. Смысл: человек должен распоряжаться деньгами, а не деньги человеком).

Англичанин чрезвычайно много работает, но всегда находит время отдохнуть. В часы труда он работает, не разгибая спины, напрягая все умственные и физические силы, в свободное время он охотно предается удовольствиям: The busiest man finds the most leisure (Занятый человек находит больше времени для досуга). He who would catch fish must not mind getting wet ³⁷(Кто хочет рыбку поймать, не должен бояться намокнуть). He who would search for pearls must dive below (Кто хочет искать жемчуг, должен нырять). Business before pleasure (Сначала дело, потом развлечения). No rains, no gains (Без труда нет и заработка (дословный перевод). Без труда не вытащишь и рыбки из пруда (русская поговорка)).

Идеалом англичан служит независимость, образованность, достоинство, честность и бескорыстие, такт, изящество манер, изысканная вежливость, способность пожертвовать временем и деньгами для хорошего дела, умение руководить и подчиняться, настойчивость в достижении поставленной цели: Money spent on the brain is never spent in vain (Деньги, истраченные на образование, никогда даром не пропадают). Better unborn than untaught (Лучше не родиться, чем неучем жить). Politeness costs little (nothing), but yields much (Вежливость обходится дешево, да много дает). All doors open to courtesy (Перед вежливостью все двери открываются).

У англичан ценится честность: A quiet conscience sleeps in thunder (С чистой совестью и в грозу спится). A clean fast is better than a dirty breakfast (Честный пост лучше, чем нечестный (букв. грязный) завтрак. Смысл: лучше беднее, да честнее). A clean hand wants no washing (Чистую руку мыть не нужно. Смысл: честному человеку оправдываться излишне). Honesty is the best policy (Честность - лучшая политика).

Во время работы я поняла, что все-таки выявить ценности англичан по поговоркам можно, но для того чтобы понять их, этого недостаточно, нужно также изучать их обряды, религию, страну и просто говорить с людьми из этих стран, ведь теория без практики мало чего стоит, также как и практика без теории.

У всех народов есть разные отличительные черты, но, несмотря на все различия на каждом языке есть поговорки, понятные самым разным национальностям, что говорит скорее о сходстве разных людей, чем о различиях. Эти поговорки говорят о том, что в гостях хорошо, но дома лучше, что терпение и труд все перетрут, что не надо откладывать на завтра то, что можно сделать сегодня, что нужно быть честным и добрым, что пока человек жив, он надеется.

Actions speak louder than words” - Поступки говорят сами за себя (дословно: - Поступки говорят громче, чем слова.) - Эта поговорка подразумевает, что если вы хотите что-то сделать - то сделайте это вместо того, чтобы только говорить об этом. В американском деловом мире люди принимают решения и действуют гораздо быстрее,

³⁷ <https://www.native-english.ru/proverbs>

чем в других странах. Все потому, что в этой стране поощряется быстрое принятие решений и быстрые действия, основанные на интуиции.

“He who hesitates is lost” - промедление смерти подобно (дословно: - Кто колеблется, тот гибнет.) - это еще один пример того, насколько важна способность действовать, вместо долгих размышлений и колебаний о принятом решении. Согласно пословице, слишком долгие размышления могут отобрать возможность действия.

“Nothing ventured, nothing gained”- Волков бояться - в лес не ходить (дословно: - Без риска нет прибыли.) - риск предполагает возможности. В деловом мире, да и в других областях, люди ценят риск. Многие бизнесы появились благодаря чьей-то мечте. Владельцы бизнесов знают, что начало собственного дела - это риск, но они также знают, что смогут достичь успеха лишь пойдя на этот риск. Ценность способности идти на риск укоренилась в истории США и в индивидуалистической ментальности, свойственной многим жителям этой страны.

“If you want something done right, do it yourself” - У семи нянек дитя без глазу (дословно: - Если хочешь, чтобы что-то было сделано правильно - сделай это сам.) - привычка полагаться только на себя и индивидуализм - это две характерные особенности жителей США. Причем прививается такой способ мышления с детства. Родители хвалят и поощряют детей, если те делают что-то сами, не ожидая, пока родители сделают все за них.

“Where there’s a will, there’s a way” - Охота пуще неволи/Было бы желание, остальное приложится (Дословно: - Где воля, там и путь.) - эта пословица предполагает, что если у вас есть желание сделать что-то, то вы сумеете отыскать и способ реализовать это желание. Упорный труд - это очень большая ценность в США. Многие рассказы, фильмы, песни и стихи также часто обращаются к этой ценности.

“Every cloud has a silver lining”³⁸ - нет худа без добра (Дословно: - У каждой тучи есть серебряная подкладка.) - Это означает, что даже из плохой ситуации можно извлечь какую-то пользу.

Оптимизм высоко ценится всеми жителями США. Они всегда ищут что-то позитивное в любой, даже самой неблагоприятной ситуации, и поэтому всегда и везде улыбаются.

СПИСОК ИСПОЛЬЗОВАННОЙ ЛИТЕРАТУРЫ:

1. Акрамов, I. (2021). The aphorism and the aphoristic style of communication. Центр научных публикаций (buxdu.Uz), 1(1).
2. Акрамов, I. (2021). the special signs, properties and characteristics of the aphorisms. center for scientific publications (buxdu. Uz), 5 (5)
3. Гуревич А. Я. Проблема ментальностей в современной историографии // Всеобщая история: дискуссии, новые подходы. М., 1989. С.75-89.

³⁸ <https://www.native-english.ru/proverbs>

4. Зайнуллин М. В. Языковая личность и национальный менталитет / Зайнуллин // Проблемы Востоковедения. Выпуск 3-2015. С. 73-78
5. Крысько В. Г. Этническая психология: Учеб. пособие для студ. высш. учеб. заведений. – М.: Издательский центр «Академия», 2002. – 320 с.
6. Ларина Т. В. Категория вежливости и стиль коммуникации. Сопоставление английских и русских лингвокультурных традиций. – М.: Рукописные памятники Древней Руси, 2009. – 507 с.
7. Любимов М. Гуляние с Чеширским котом: Мемуар-эссе об английской душе. – М.: Б.С.Г.-ПРЕСС, 2004.
8. Майол Э., Милстед Д. Эти странные англичане/пер. с англ. И.Тогоевой. – М.: Эгмонт Россия Лтд., 2001.
9. Rasulov, Z. (2022). ОБ ОБЪЕКТЕ ИССЛЕДОВАНИЯ КОГНИТИВНОЙ СЕМАНТИКИ. ЦЕНТР НАУЧНЫХ ПУБЛИКАЦИЙ (buxdu.Uz), 8(8). http://journal.buxdu.uz/index.php/journals_buxdu/article/view/4346
10. Ubaydullayeva, D., & Rasulov, Z. (2021, April). DEALING WITH PHONETIC UNITS IN TEACHING PRONUNCIATION. In Конференции.
11. Khudoyberdievna, S. Z. (2022). THE MAIN FEATURES OF TRANSLATION OF PHRASEOLOGY FROM ENGLISH INTO UZBEK. Scientific Impulse, 1(3), 523-526. <https://nauchniyimpuls.ru/index.php/ni/article/view/1024>.
12. Saidova, Z. (2023). DEFINITION OF IDIOMS IN MODERN PHRASEOLOGY. ЦЕНТР НАУЧНЫХ ПУБЛИКАЦИЙ (buxdu.Uz), 29(29). https://journal.buxdu.uz/index.php/journals_buxdu/article/view/8930
13. Saidova, Z. (2023). THE IMPACT OF SOCIAL FACTORS ON THE FORMATION AND DEVELOPMENT OF PHRASEOLOGICAL UNITS. ЦЕНТР НАУЧНЫХ ПУБЛИКАЦИЙ (buxdu.Uz), 29(29). https://journal.buxdu.uz/index.php/journals_buxdu/article/view/8929.
14. Hikmatovna, A. S. (2021, November). Mythical Helpers in English and Uzbek Fairy Tales. In INTERNATIONAL CONFERENCE ON MULTIDISCIPLINARY RESEARCH AND INNOVATIVE TECHNOLOGIES (Vol. 2, pp. 78-81).
15. Hikmatovna, A. S. (2023, January). Human Helpers in English and Uzbek Fairytales. In Proceedings of International Conference on Educational Discoveries and Humanities (Vol. 2, No. 2, pp. 194-196).
16. Haydarov Anvar Askarovich, & Ruziyeva Nafisa Zarifovna. (2021). SEMANTICS OF EUPHEMISM IN BUSINESS LANGUAGE. *Conferencious Online*, 19-22. Retrieved from <https://conferencious.com/index.php/conferences/article/view/52>
17. Umurova, X. X. (2022, January). Ingliz va ozbek tillarida toy marosimi atamalari xususida. In *Integration Conference on Integration of Pragmalinguistics, Functional Translation Studies and Language Teaching Processes* (pp. 63-65).
18. Umurova, K. K. (2018). Making critical thinking intuitive in EFL classes: using drama, examples, and images. *Проблемы и достижения современной науки*, 1(1), 43-47.

MAIN PROBLEMS IN TEACHING LINGUISTIC TERMS

Umurova Khushvakt Hakimovna

BSU, senior teacher of English linguistics department

Abstract: *It is known that in linguistics both words and compound words are considered equal linguistic units, and they are used as ready-made lexical material in speech. But not in the case of expressions. Their formation in speech occurs according to certain norms. The components of word combinations are grammatically interconnected. This is a syntactic process, an event. Terms are lexical material, they primarily perform a nominative function. This article discusses main problems of teaching and the usage of terms.*

Key words: *terms, linguistics, expressions, speech, terminology, concept.*

There is no universal definition of "term" in modern linguistics. Each author defines it based on the chosen approach. In a broad sense, the term is understood as "a word or phrase of a special (scientific, technical, etc.) language created (adopted, obtained, etc.) to clearly express special concepts and designate special objects." This definition most clearly reflects the specific features of the terminological dictionary of any natural language: a term can be not just one word, but a combination of words to clarify or complete the named concept; the purpose of the term is to define a special concept, and finally, terminology can be independently created within a certain language or borrowed from other languages (Latin, English, etc.).

When studying the works of different authors, one can come across many definitions of the concept of "term". "Concept" itself is a form of thinking that reflects the important features, connections and relations of things and events in their opposition and development; a system of thoughts or thoughts that summarizes, distinguishes objects of a certain class according to certain characteristics common to them and in general. There are broad concepts and scientific concepts. The first formally distinguishes common (similar) properties of objects and events and expresses them in words. Scientific concepts reflect important and necessary features, and the words and symbols (formulas) representing them are scientific terms. The word "terminus" itself is derived from the Latin word - terminus - which in translation means "boundary, limit". But it should be noted that there is no single definition of the word "term".

Linguistics is undoubtedly one of the social sciences, but it has a special place among them. It is not the same as other social sciences because its achievements are superior to other social sciences. Undoubtedly, he can claim the title of science, because he managed to develop a positive method and determine the essence of the phenomena he is studying. This privileged position entails certain obligations: the linguist must see how researchers of often related but different disciplines are inspired by his example and try to follow his path. For example, a linguistic magazine like "Soz" is no longer limited to describing narrow linguistic positions and points of view. He feels compelled to suggest that psychologists, sociologists, and ethnographers follow the path of modern linguistics that leads to a positive knowledge of social phenomena.

As Marcel Moss wrote, "sociology would certainly have done more by following the example of linguists in everything ...".

The close similarity in research methods between the two disciplines calls for their inseparable collaboration. Linguists and sociologists go their separate ways. They will, of course, pause from time to time and inform each other about the results they have achieved. Nevertheless, these results are the result of a different approach, and there is no attempt to give representatives of one specialty the opportunity to use the technical and methodological achievements of another. Such a position could be explained at a time when linguistic research was based on historical analysis. Ethnological research conducted during this period differed more from linguistic research in terms of its essence and depth. Linguists had a more precise method, the results of their research were better proven. Sociologists could be inspired by the example of "those who refuse to base their classifications on modern species in space." Yet with all this, anthropology and sociology expected only factual information from linguistics; nothing predicted the vision.

The advent of phonology revolutionized this position. This not only renewed the prospects of linguistics: such far-reaching changes cannot be limited to one discipline. Phonology plays the same innovative role in relation to the social sciences that, for example, nuclear physics has played in relation to all the concrete sciences. What does this revolution consist of if we try to identify its most general implications? N. Trubetskoy, one of the greatest representatives of phonology, answers this question. In his seminal article, he ultimately reduces the phonological method to four main considerations: first, phonology moves from the study of conscious language phenomena to the study of their unconscious foundations; refuses to consider the members of the relationship as independent subjects, on the contrary, it takes the relationship between them as the basis for its analysis; he introduces the concept of a system: "Modern phonology does not limit itself to declaring that phonemes are always members of a system, it opens specific phonological systems and reveals their structure" and, finally, it seeks to discover general laws found inductively, "or" logical conclusions, which makes them absolute.

Development in the field of science and technology, the formation of new industries in these fields - all these (all these factors) lead to the emergence of new terms and enrichment of knowledge. their structural and semantic meanings. The processes of learning Uzbek vocabulary and speech are expressed in many scientific works. The above definitions in terminology show that they can be: 1) Equal to words (expressed in one word); 2) Equal to word combinations (word combinations). Terms have the same meaning, regardless of whether they consist of a single word, a compound word or a combination of words, or express the generalized semantics through compound words, for example: information communication - information. communication, subscriber-roamer, web document - web huzzle, file server - file server, disk drive - disk - plug-in, flash memory - flash hotter. We looked at information and communication terms consisting of one word, as well as a word combination. In addition, a question may arise: how are terms made from word combinations and what are their characteristics? 1) terms-combinations. What are these terms? 2) What are the structural-semantic features of term-combinations? 3) Phrase or noun phrase? 4) Is it possible to shorten

term-combinations? Let's go to the answers to these questions. What are terms - terms - compounds? What are their specific structural and semantic features? Recently, it is possible to observe an increase in the number of terms equivalent to word combinations in dictionaries of various fields of science and education, in dictionaries of professional terms. In particular, the dictionaries in the field of information and communication technologies provide a lot of information about this.

It is known that in linguistics both words and compound words are considered equal linguistic units, and they are used as ready-made lexical material in speech. But not in the case of expressions. Their formation in speech occurs according to certain norms. The components of word combinations are grammatically interconnected. This is a syntactic process, an event. Terms are lexical material, they primarily perform a nominative function. What about language phenomena? Can terms given in the form of word combinations and appearing as syntactic phenomena in speech (language) be linguistic lexical material, how do they appear? First of all, the main reason for the appearance of terms is related to their meaning or what they represent. If it is necessary to describe and describe the objects of any area, industry, industrial equipment, tools, materials in relation to the system (device) system or structure, the word definition is given before the simple word. Term combinations formed according to the "determining-defined" model make up 80% of the total term combinations. The remaining small numbers are terms of a different type of model, such as objects, cases, verbs as control words. Word combinations formed according to the "determiner-determiner" model are also found in other languages. Especially in languages spoken around the world - Russian and English. Helping their translation or presentation in dictionaries is the object of attention of linguists of other languages: "One of the actual problems of terminology is to choose a model of term formation when creating a new term. When translating English terminology (especially when English terms are already provided with definitions), there is often a temptation not to create a new Russian term, but instead to briefly "retell" the definition of the concept. use of So, for example, the Russian term was born - mini-app (English gadget) ". In common term combinations, there are relatively few term combinations formed according to the "define-marked" model. Determining nouns are formed by adding an affix. It is known that the definition can be used with the affix (marked) and without the affix (unmarked). In both cases, first of all, the determiner - the main word is matched with the definite word, and an affix is added to it in the appropriate form. Secondly, regardless of its use, the special feature of the subject is that it corresponds to the subordinate word, belongs to it, and has its own characteristics. For example: subscriber network - subscriber, information network - information, information owner - information owner, information product - information product, information economy - information economy, information market - information market, information society - information resource, network firmware - network weld, electric wire - network shri, field network - field type, transmission system - transmission system, information system - information system, software package - software package, information base - information base, software panel - program panel, subscriber fraud - subscriber fraud, information bank - data banks, communication satellite - communication satellite. These examples show that affixes are not added to subordinate words. But "breathing" honey molds (

in combinations like sotan "breathing"), information leakage (information leakage), confidential information (information privacy), image distortion (external representation) affix - to clarify the meaning of the term, subordinate It is necessary to show that the subordinate is compatible with the word. In terms of the "subordinate-subordinate" model, the lexical-semantic and morphological characteristics of the compound components affect the use of the subordinate (determiner) with or without an affix. However, the terminology when choosing a model, there is a tendency to simplify (brevity), that is, not to use an affix. As a result, a different interpretation of the meaning "fades" to be expressed appears. For example, the term "information security" (information security) The following interpretations are given in the dictionary of information and communication technologies.

In everyday life, each of us is faced with unnecessary information. In this case, the phrase "protection from unnecessary information" should be used, or rather, it would be appropriate to use a subordinate word with an affix from (more precisely). It is possible to meet such term combinations formed according to the "subordinate-dependent" model, when analyzing them, it can be said without a doubt that the selected "subordinate-dependent" model is correct. Consider the terms: " Visual stimulus " and " air movement » We consider it more appropriate to use the following models. Instead of " Running ", the stimulus (visual stimulation) model" K' rishni stimulator ", instead of " air intake "(air channel) model" air intake ".

When determining the most specific meaning signs of "subordinate-defining+defining" type (model) combinations, it is necessary to pay attention to whether the component is native Uzbek or assimilated. As a rule, a word term borrowed from another language undergoes a process of assimilation, that is, it does not immediately "take root". Even if the terms equal to the compounds formed according to the two-component "determiner + dependent" model are mainly the product of translation (tracing), the analysis of examples shows that according to the standard of the "determiner + specified" model (Uzbek isofa) assimilation of this type of terms into the speech of this field and into the vocabulary in general (terms assimilation) is more effective.

If we look at it, then it will be like this: 1. There are no signs specific to the sentence (complete thought, intonation completeness) in the terms formed according to the joint model. They can only participate in an offer as part of it (offer member).

2. It has a nominative function, because it indicates a specific concept in a specific field.

3. We considered the most common type of compound terms - simple, consisting of two words (sometimes one of the components may look like this: two-word compound, complex words, shortened words). But still, and they have an analytical structure. These are simple combinations.

4. The analyzed examples show that the compounds have a single grammatical-semantic unity. And so they mean one concept. For example: network creation - network organization, frequency change - frequency U transmission, propensity to transfer - Transferability, microprogram control - microprogram control, quadrature channel - quadrature channel, information services - information services, tariff unit - tariff unit , information space - information space, data documentation - furnished information, etc.

5. Phrases, as well as independent words (language units) take part in the sentence as members of the sentence. For example: 1) the stability of the information space depends on many factors; 2) To host a website on the Internet, you need an Internet server.

6. In our opinion, terms are more accurate in the definition of objects, real events, and equipment than words. It is this desire that can lead to the appearance of word combinations in language and speech (see examples above).

7. The pursuit of precision is explained by the fact that each component of the combination has its own function, and several components together strive for one value. That is, the qualifier determines the meaning of the main word and thereby narrows the inconsistency of the term combination: Internet portal, protection against interference - immunity from destruction, radiation in subharmonics - subharmonic radiation, etc. ("portal", "radiation" words terms).

8. Similar to word terms, term combinations (term-phrases) should not have an emotional color and should not have modality. However, there are very few such term-combinations with emotional expressive color. For example: unreachable zone - no reception zone, "breathing" of the cavity - "breathing" of the seller, cheating the subscriber - cheating the subscriber, computer fraud - calloblig computer, intelligent interface - intelligent interface, information collapse - information scams have a relative color They appeared in the process of borrowing terms from other languages through tracing.

Terminological vocabulary has been and remains an object of constant special attention of researchers. In addition, a special branch of linguistics - terminology is actively developing.

Terms are a special layer of the vocabulary of any language, distinguished by the specificity of its semantics and structure. Terms are characterized by the narrowness of meaning compared to common words, as well as the presence of a more precise semantic structure and their use as an independent language unit to express the concepts of any field of activity.

The main problem in the translation of terms is its ambiguity, the problem of homonymy, which is related to the fact that the terms of one field are the terms of other terminologies. A separate group of terms that cause difficulties in translation are polysemantic terms. The difficulty of translating such terms is that in order to choose the right translation option, you need to know the nuances of its meaning.

Tkacheva said that the study of terminology is a way to master a specialty, as well as a way to international cooperation, and we suggest using these words as a motto not only for students, but also for teachers, who develop this statement should be taken into account when exiting. curriculum and set of tasks. A foreign language teacher of a technical university should understand that a person who does not know the terminology base of his professional field cannot be called a qualified specialist. After all, the process of communication in any professional field will be of high quality only if both parties fully understand each other.

Of course, when teaching special terminology, it is necessary to take into account the level of knowledge of general linguistics, in particular, the management of terms, the level of professional competence, as well as the interest in the subject. the process of mastering the terminology of this specialty.

It is important to give the student the opportunity to work with texts rich in professionally oriented terms, to teach him to use special and explanatory monolingual and bilingual dictionaries, encyclopedic publications. "One of the actual problems of terminology is the choice of term formation model when creating a new term. When translating English terminology (especially when English terms are already provided with definitions), there is often a temptation not to create a new Russian term, but instead to briefly "retell" the definition of the concept. The difficulty of translating terms is that in order to choose the right translation option, you need to know the nuances of its meaning.

REFERENCES:

1. Канделаки Т. Л. Значения терминов и системы значений научно-технических терминологий // Проблемы языка науки и техники. Логические, лингвистические и историко-научные аспекты терминологии. – Москва, Наука, 1970.
2. Хаютин А. Д. (1972) Термин, терминология, номенклатура (учебное пособие). – Самарканд, 1972.
3. Гринев С. В. Основы лексикографического описания терминосистем: Дис. ... док. филол. наук. – М., 1990.
4. Haydarov, A. A. (2019). METHODOLOGICAL FEATURES OF IMITATION WORDS. *Theoretical & Applied Science*, (10), 688-690.
5. Haydarov, A. (2012). Choriyeva Z. Ingliz tilida fraze birliklarning semantik-grammatik va uslubiy psixologik. *Tilning leksik-semantik tizimi va qiyosiy tipologik izlanishlar: baholash, dioxroniya materiallari to'plami*. T.: Muharrir, 8-10.
6. Umurova, X. X. (2022, January). Ingliz va ozbek tillarida toy marosimi atamalari xususida. In *Integration Conference on Integration of Pragmalinguistics, Functional Translation Studies and Language Teaching Processes* (pp. 63-65).
7. Xushvaqt, U. (2020). Semantical Features Of Folklore Samples. *Solid State Technology*, 63(4).
8. Nazarova, G. P., Umurova, K. H., & Kasimova, N. F. (2020). Peculiarities of the mythological images of the British folklore. *International Journal of Advanced Science and Technology*, 29(8 Special Issue), 1614-1618. <https://elibrary.ru/item.asp?id=45519032>.
9. Hakimovna, U. X. (2022). LINGUACULTURAL FEATURES OF WEDDINGS IN UZBEKISTAN AND UNITED KINGDOM. *O'ZBEKISTONDA FANLARARO INNOVATSIYALAR VA ILMIY TADQIQOTLAR JURNALI*, 2(14), 111-117. <https://bestpublication.org/index.php/ozf/article/view/2383>.
10. Umurova, K. (2019). COMMUNICATIVE APPROACH IN LISTENING. *Мировая наука*,(2), 59-61..
11. Hikmatovna, A. S. (2021, November). Mythical Helpers in English and Uzbek Fairy Tales. In *INTERNATIONAL CONFERENCE ON MULTIDISCIPLINARY RESEARCH AND INNOVATIVE TECHNOLOGIES* (Vol. 2, pp. 78-81).

12. Hikmatovna, A. S. (2023, January). Human Helpers in English and Uzbek Fairytales. In Proceedings of International Conference on Educational Discoveries and Humanities (Vol. 2, No. 2, pp. 194-196).
13. Akhmedova, S. (2018). INTEGRATING SKILLS THROUGH TASK BASED TEACHING APPROACH. Теория и практика современной науки, (5), 989-991.
14. Ubaydullayeva, D., & Rasulov, Z. (2021, April). Dealing with phonetic units in teaching pronunciation. In Конференции.
15. Izomovich, R. Z., & Fazliddinova, U. D. (2021). The Problems of Second Language Acquisition and Writing in Teaching English Language. " ONLINE-CONFERENCES" PLATFORM, 229-233.
16. Rasulov, Z. I. (2011). Syntactic ellipsis as a manifestation of the economy of language): abstract of dissertation.. candidate of philological sciences/Rasulov Zubaidullo Izomovich.-Samarkand, 2011.-27 p.
17. Khudoyberdieva, S. Z. (2022). THE MAIN FEATURES OF TRANSLATION OF PHRASEOLOGY FROM ENGLISH INTO UZBEK. Scientific Impulse, 1(3), 523-526. <https://nauchniyimpuls.ru/index.php/ni/article/view/1024>.
18. Saidova Zulfizar Khudoyberdieva Didactic games as framework of students in cooperation // Научный журнал. 2017. №3 (16). URL: <https://cyberleninka.ru/article/n/didactic-games-as-framework-of-students-in-cooperation>.
19. Saidova, Z. (2023). THE IMPACT OF SOCIAL FACTORS ON THE FORMATION AND DEVELOPMENT OF PHRASEOLOGICAL UNITS. ЦЕНТР НАУЧНЫХ ПУБЛИКАЦИЙ (buxdu.Uz), 29(29). https://journal.buxdu.uz/index.php/journals_buxdu/article/view/8929.
20. Saidova Zulfizar Khudoyberdieva Questioning techniques in teaching English // Достижения науки и образования. 2018. №5 (27). URL: <https://cyberleninka.ru/article/n/questioning-techniques-in-teaching-english>.
21. Vakhidova Fotima Saidovna. (2022). Pilgrimage Tour in Tourism. Miasto Przyszłości, 28, 342-345. Retrieved from <https://miastoprzyszlosci.com.pl/index.php/mp/article/view/651>.
22. Vakhidova Fotima Saidovna. (2021). The Functional Essence of Some Pilgrimage Terms in The English Language. Eurasian Research Bulletin, 3, 1-6. Retrieved from <https://www.geniusjournals.org/index.php/erb/article/view/259>.
23. Saidovna, V. F. (2021). Development of tourism in central asia and terminology formation. ACADEMICIA: AN INTERNATIONAL MULTIDISCIPLINARY RESEARCH JOURNAL, 11(2), 1676-1680.
24. <https://www.indianjournals.com/ijor.aspx?target=ijor:aca&volume=11&issue=2&article=273>.

**РАҚАМЛИ ИҚТИСОДИЁТ ШАРОИТИДА ХИЗМАТ КЎРСАТИШ ВА
ТУРИЗМ СОҲАСИДА ИҚТИСОДИЙ САМАРАДОРЛИКНИ
ОШИРИШ ЙЎЛЛАРИ**

Халлиева Наргиза Розиковна
(PhD), БухМТИ “Менежмент” кафедраси

Халилова Гулноза Расуловна
БухМТИ магистранти,

Хизмат кўрсатиш соҳасининг ижтимоий-иқтисодий ривожланиши ўз мазмунига кўра, турмуш фаровонлиги ва унинг сифатини ошириш, замонавий тармоқларнинг шаклланиши билан боғлиқ бўлган инсон капиталини ривожлантириш учун мақбул шартшароитларни яратиш, меҳнат тақсимоти-ни нисбатан юқори даражасини таъминлаш бўйича хўжалик фаолиятининг турли йўналишларини қамраб олади. Иқтисодиётнинг трансформациялашуви шароитида хизматлар соҳаси иқтисодий жиҳатдан саноат ишлаб чиқаришига қараганда анча самаралидир, чунки хизматлар соҳасида бошланғич фаолиятни амалга ошириш камроқ маблағларни талаб қилиб, капитал-нинг айланиш тезлиги анча юқори ҳисобланади. Ҳозирги вақтда иқтисодиётнинг трансформациялашуви шароитида хизмат кўрсатиш корхоналарини доимий тарзда барқарор ривожланиши ҳамда хизмат кўрсатиш интенсивлигини таъминлашда самарадорликни оширишнинг ижтимоий-иқтисодий меҳан-изминини такомиллаштириш алоҳида долзарб ҳисобланади.

Мамлакатимиз иқтисодиёти ривожланишининг ҳозирги босқичида сервис хизматлари сони ва сифатига қўйилаётган талаблар ошиб бормоқ-да. Ривожланган давлатлар тажрибасининг қўлланилиши хизматларга бўлган талабнинг ошишига олиб келди. Бу ўз навбатида истеъмол бозори таркибида ўзгаришларни вужудга келтирди. Аҳолининг айрим қатламлари моддий фаровонлигининг ошиши натижасида хизматларга ўзларининг талаблари ва эҳтиёжлари мавжуд бўлган истеъмолчиларнинг янги категорияси вужудга келди. Моддий жиҳатдан таъминланган истеъмолчилар ўзларининг ҳаёт қулайликларини оширишни таъминлайдиган турли ассортиментдаги хизматларга катта талабгор деб ҳисобланади. Хизмат кўрсатиш соҳасининг кенгайиб бориши барча давлатларнинг ривожланиш даражасига таъсир кўрсатади. Мазкур соҳани ривожланганлик даражаси жамият ривожланишининг мезонига айланиб улгурди. Ҳозирги вақтда агарда хизматлар соҳасида ялпи миллий маҳсулотнинг 65,0 %дан кам қисми яратиладиган бўлса, бундай мамлакат ривожланган мамлакатлар қаторига киритилмайди.

Хизмат кўрсатиш соҳасининг, умуман, миллий иқтисодиётининг энг истиқболли тармоқларидан бири – туризмдир. Жаҳон амалиёти, айниқса иқтисодиёти юксак ривожланган Ғарб мамлакатларининг илғор тажрибаси шундан далолат берадики,

туризм соҳаси ялпи ички маҳсулотни шакллантириш, аҳолини фойдали меҳнат билан таъминлаш ва унинг даромадларини изчил кўпайтиришнинг салмоқли секторига айланиши мумкин.

2-жадвал

Туризм тармоқларидаги бандлик (юридик шахслардаги ишловчилар сони) ³⁹

Туризм тармоқлари	2019	2020
1. Ташриф буюрувчиларни жойлаштириш бўйича хизматлар	54536	49805
2. Умумий овқатланиш корхоналари хизматлари	66646	54101
3. Темир йўл йўловчи транспорти хизматлари	5273	4149
4. Куруқликдаги йўловчи транспорти хизматлари	70919	50206
5. Ҳаво йўли йўловчи транспорти хизматлари	1040	552
6. Транспорт воситаларини ижарага бериш	1788	1225
7. Туризм агентликлари хизматлари ва брон қилиш бўйича бошқа хизматлар	3192	2525
8. Маданият соҳасидаги хизматлар	11042	11545
9. Спорт ва дам олиш бўйича хизматлари	16028	15666
Жами:	230464	189229

Ўзбекистон жуда катта туризм ва рекреация салоҳиятига эга, унда жами 7,4 минг маданий мерос объектлари мавжуд, улардан 209 таси тўртта музей шаҳарлар - "Хива шаҳридаги Ичан-қалъа", "Бухоро шаҳрининг тарихий маркази", "Шаҳрисабз шаҳрининг тарихий маркази", "Самарқанд шаҳри" ҳудудида жойлашган бўлиб, ЮНЕСКО бутунжаҳон мероси рўйхатида киритилган.

Сўнгги йилларда туризм инфратузилмасини ривожлантириш бўйича йирик инвестиция лойиҳалари амалга оширилди, шу жумладан Тошкент шаҳрида "Hyatt Regency Tashkent" ва "Lotte City Hotel Tashkent Palace" брендли меҳмонхоналар очилиши, Андижон, Урганч ва Тошкент шаҳрида маданий-кўнгилочар боғларнинг ташкил этилиши, "Ангрен-Поп" темир йўли очилиши, Бухоро, Қарши, Шаҳрисабз ва Хива шаҳарларига тезюар поездлар учун электрлаштирилган темир йўллари очилишини айтиб ўтиш жоиз.

Туризм соҳасида давлат сиёсати истиқболда ҳудудлар ва уларнинг инфратузилмасини комплекс жадал ривожлантиришда туризм соҳаси етакчилик қилиши, долзарб ижтимоий-иқтисодий вазифаларни ечиш, иш ўринларини кўпайтириш, ҳудудлар диверсификацияси ва ривожланишини таъминлаш, аҳолининг даромадлари, яшаш даражаси ва сифатини ошириш ҳамда мамлакатнинг инвестициявий жозибадорлиги ва имиджини яхшилашга қаратилган.

³⁹ O'zbekiston Respublikasi Statistika Qo'mitasi ma'lumotlari asosida shakllantirildi.

Жорий йил 29 март куни Президентимиз раислигида туризм салоҳиятини ошириш масалалари муҳокамаси юзасидан ўтказилган видеоселектор йиғилишида 2022 йилда юртимизга ташриф буюрган хорижий сайёҳлар сони 2021 йилга нисбатан 3 баробар ошгани алоҳида таъкидлаб ўтилган. Бухоро вилоятида ҳам бу борада кенг кўламли ишлар олиб борилмоқда.

Президентимизнинг 2017 йил 19 майдаги “2017-2019 йилларда Бухоро шаҳри ва Бухоро вилоятининг туризм салоҳиятини жадал ривожлантириш чора-тадбирлари тўғрисида”ги ҳамда Вазирлар Маҳкамасининг 2022 йил 28 сентябрдаги “2022-2026 йилларда Бухоро вилоятида туризм соҳасини янада ривожлантириш чора-тадбирлари тўғрисида”ги қарорларига асосан, 2026 йилга қадар Бухоро вилоятида туризм соҳасини ривожлантиришнинг мақсадли кўрсаткичлари алоҳида белгилаб қўйилган.

Хусусан, туристларга янада қулай шароитлар яратиш ва хизматлар экспортини кўпайтириш мақсадида меҳмонхоналар, музейлар, кафе-ресторан, савдо шохобчалари ва бошқа объектларда 67 та валюта айирбошлаш шохобчаси, 35 та автоматлаштирилган валюта айирбошлаш банкомати ўрнатилди. Хорижий ва маҳаллий сармоядорлар билан олиб борилган музокаралар натижасида Бухоро шаҳрида ўн йилдан ортиқ вақт давомида ишламай турган 3 та йирик “Бухоро-палас”, собиқ “Зарафшон” ва собиқ “Варахша” меҳмонхоналари инвесторларга берилди. Айни пайтда ушбу меҳмонхоналар ўз фаолиятини бошлади.

Ҳозирги кунда собиқ “Бухоро Палас” меҳмонхонаси “Wide Tent System” МЧЖ томонидан тўлиқ реконструкция қилиниб, дунёнинг топ 10 талик рўйхатига кирувчи машҳур бренд “Wyndham” билан шартнома имзоланди. Бундан ташқари, Етти пир зиёратгоҳларига туташ ҳудудларда 7 та меҳмонхона қуриш учун икки гектарга яқин ер участкалари ажратилди ва ҳозирда қурилиш-ободонлаштириш ишлари яқунланиб, фойдаланишга топширилган.

Экотуризм, гастрономик туризм, агротуризм, қишлоқ туризми, маданий туризм каби янги туристик маршрутлар ва хизматлар тури ўзлаштирилди.

Бухоро шаҳрининг Арабон кўчасида жойлашган XVI асрга оид қадимий объект негизда “Уста-шоғирд” миниатюра маркази ташкил этилди.

Хорижлик ва маҳаллий сайёҳларни ўзига оҳанрабодек тортаётган кўҳна ва боқий Бухоро йилдан-йилга янги қиёфа касб этмоқда. Кўп қаватли бинолар, турли ижтимоий соҳа объектларининг қурилиши шаҳар кўркига кўрк бағишламоқда. Албатта, аҳолига қулайлик яратиш мақсадида савдо ва маиший хизмат кўрсатиш объектларининг иш бошлаши, ўз навбатида, тадбиркорлик ривожини учун ҳам кенг йўл очаетир.

Вилоятга хорижий ва маҳаллий сайёҳлар оқимини кўпайтириш мақсадида 2026 йилга қадар жами меҳмонхоналар сонини 679 тага етказиш, ташриф буюрувчи хорижий ва маҳаллий туристлар сонини 5,1 миллион нафарга етказиш ҳамда 60 та янги туристик йўналиш ташкил этиш кўзда тутилган. Туризм салоҳияти юқори бўлган шаҳар ва туманларда эса “Туризм маҳалласи”, “Туризм қишлоғи”, “Туризм кўчаси” ташкил этиш борасидаги ишлар ҳам жадаллаштирилмоқда. Сайёҳлар сонини ошириш

мақсадида 30 га яқин авиақатнов, 24 та хорижий йўналишни ташкил этиш режалаштирилган.

Албатта, бугун Бухоро шаҳрида истиқомат қилаётган юртдошларимиз мазкур ишлар натижасини ўз ҳаётида яққол ҳис қилмоқда. Бўлаётган ўзгаришлар барчани бирдек яратувчанликка, янги лойиҳаларни амалиётга татбиқ қилишга чорламоқда. Бухоро вилоятидаги 829 та моддий-маданий мерос объекти давлат муҳофазасига олинган. Улар таркибида 287 та археология ёдгорлиги, 31 та мадраса, 105 та масжид, 14 та мақбара, 133 та архитектура ансамбли, 15 та карвонсарой, 4 та тим ва тоқ, 18 та диққатга сазовор жойлар, 122 та қадимий уй-жой, 83 та архитектура ёдгорлиги, 17 та монументал ёдгорлик қайд этилган.

Ҳозирги вақтда Ўзбекистонда хусусан Бухоро вилоятида ҳам бир қатор ўзгаришлар олиб борилмоқда, хусусан меҳмонхоналар сонининг ошиши ҳамда уларда аҳоли бандлигини та’минлаши ҳам ижобий ҳолат ҳисобланади (1-жадвал).

1-жадвал

Бухоро вилоятидаги меҳмонхоналар сони⁴⁰

	Мехмонхона ва шунга ўхшаш жойлаш воситаларини сони, (бирлик)	Улардаги объектлар (бирлик)	Тунаб қолишлар сони, (бирлик)	Шу жумладан, фуқаролар			
				Ўзбекистон	МДХ мамлакатлардан	Узоқ хорижий мамлакатлардан	
14	20	80	82	198895	63352	19066	116477
15	20	92	94	184381	71917	17859	94605
16	20	102	104	233888	98873	23212	111803
17	20	124	125	279142	105530	33233	140379
18	20	138	140	384057	122378	50258	211421
19	20	170	173	409000	106317	50425	252258
20	20	163	160	11526	9826	1315	385

Юқоридаги жадвал маълумотларини таҳлил қиладиган бўлсак, йиллар кесимида меҳмонхона ва шунга ўхшаш жойлаштириш воситаларини сони ҳам уларда тунаб қолувчи фуқаролар сони ҳам ўсиш тенденциясига эга, бу ўз-ўзидан бу соҳада олиб борилаётган ишларнинг ижобий самарасини кўрсатганидан далолат беради. Фақатгина 2020-йилдаги пасайишни пандемия орқали изоҳлаш мумкин.

Бухоро вилоятида бир кунда икки янги меҳмонхона очилиш маросими боълиб оътди, яъни Когон туманида "Пойкент Бухара" ва Бухоро шаҳрида "Гарден Плаза" меҳмонхонаси фойдаланишга топширилди.

⁴⁰Statistika qo'mitasi ma'lumotlari asosida muallif tomonidan tayyorlandi.

Очилиш маросимида Ўзбекистон Республикаси Туризм ва спорт вазирининг биринчи о'ринбосари Улуг'бек Азамов, Бухоро вилояти ҳокими Ботир Зарипов, вилоятдаги корхона ва ташкилотлар раҳбарлари, кенг жамоатчилик иштирок этишди.

Вазирлик хабарига кўра, масъуллар со'нгги йилларда туризм соҳасини ривожлантириш натижасида мамлакатимизга хусусан, Бухорога келаётган сайёҳлар ва зиёратчилар сони йилдан-йилга кескин кўпайиб бораётганини мамнуният билан таъкидлашган.

Қайд этилишича, биргина 2019 йилда вилоятга ташриф буюрган сайёҳлар сони 3,6 миллион нафар, хорижий туристлар сони 600 минг нафардан ортиб, аввалги йилларга нисбатан 2,5-3 бараварга кўпайган.

Маълумотга кўра, Баҳоуддин Нақшбанд зиёратгоҳининг ро'ьпарасида қад ростлаган "Пойкент Бухара" шу номли меҳмонхоналар тармоғининг 4-меҳмонхонаси ҳисобланади. Ҳам миллийлик, ҳам замонавий элементларни ўзида уйғунлаштирган ушбу меҳмонхонада эндиликда сайёҳлар учун қўшимча 104 та хона ва 250 ўрин яратилган. Шунинг баробарида 50 дан ортиқ йигит-қиз муқим иш билан таъминланди.

Бухоро шаҳридаги "Гарден Плаза" меҳмонхонасининг очилиш маросимида иштирокчилар томонидан давлатимиз раҳбари ҳамда ҳукуратимиз томонидан туризм соҳасидаги инвесторларга янги қурилган 3 юлдузли тоифага ва 50 хонадан кам бўлмаган хоналар фондига эга меҳмонхонанинг ҳар бир хонасига 40 млн. сўм ҳамда 4 юлдузли тоифага ва 100 та хонадан кам бўлмаган хоналар фондига эга меҳмонхонанинг ҳар бир хонасига 65 млн. сўмдан субсидия ажратилиши тадбиркорлар учун имкониятлар эшигини очиб бераётгани қайд этилган.

Маълумот учун ушбу меҳмонхонада ётоқ хизматидан ташқари 300 кишига мўлжалланган 2 та замонавий ресторан, 60 кишига мўлжалланган очиқ ҳаводаги ресторан, сузиш ҳавзаси, сауна, конференция ва музокаралар зали, биллиард, стол тенниси, фитнес зали хизматлари ҳам йўлга қўйилган. Лойиҳа қиймати 25 млрд. сўмга тенг меҳмонхона очилиши натижасида сайёҳлар учун қўшимча 72 та хона, 150 та ўрин, шунингдек, 50 нафар туризм соҳаси мутахассислари учун янги иш о'рни яратилган.

Маданият вазирлиги, Маданий мерос агентлиги ва Бухоро вилояти ҳокимлиги ҳамкорликда Таълим, фан ва маданият масалалари бўйича Ислом ташкилоти (ICESKO) рўйхатида Бухородаги 7 та объект: Исмоил Сомоний мақбараси, Чор Бақр, Баҳоуддин Нақшбанд мажмуалари, Мағоки Аттор масжиди, Пойи Калон ансамбли, Қадимги Пойкент шаҳри қолдиқлари ва Тошсарой мадрасаси киритилди.

Хитойнинг Фужоу шаҳрида ўтказилган ЮНЕСКО Умумжаҳон мероси қўмитасининг 44-сессиясида Жаҳон мероси рўйхатида киритиш учун таклиф қилинган объектлар бўйича янгиланган рўйхатга Бухоро вилоятидан 7 та маданий мерос объекти: Пойкент, Варахша, Вардонзе, Чор Бақр ва Баҳоуддин Нақшбанд мажмуалари, Вобкент минораси, Чашмаи Айюб ҳазираси киритилди.

Маҳаллий бюджет ҳисобидан ўтган йили Бухоро шаҳрида учта, Гиждувон туманида учта, Вобкент туманида битта, Бухоро туманида битта, Қоровулбозорда

битта, вилоят бўйича жами 9 та маданий мерос объектлари таъмирлаш ишлари бошлаб юборилган эди.

Бухоро шахрининг тарихий марказида жойлашган Чор Минор, Раҳмонкул мадрасалари, Самарқанд дарвозаси, Зиндон, Кулита карвонсаройи ва бошқа шу ҳудудлардаги маданий мерос объектларини ёмғир сувлари таъсиридан асраш зарурлигини инобатга олиб, мазкур кўчаларнинг йўлакларини таъмирлаб, ёмғир сувларини маданий мерос объектларидан узоқлаштириш чоралари кўрилди.

Бир қатор халқаро фестивал ва анжуманларнинг Бухоро шаҳрида ўтказилиши ҳам вилоятга сайёҳлар оқимини оширишда муҳим аҳамият касб этапти. Президентимиз ташаббуси билан Бухоро шаҳрида ўтказилаётган “Халқаро зардўзлик ва заргарлик” ҳамда “Каштадўзлик санъати” халқаро фестиваллари ҳам муҳим истиқболли тадбирлар ҳисобланади. Ўтган йили ўтказилган ушбу тадбирларда 58 давлатдан 220 дан зиёд хорижий меҳмон, 38 давлатдан 130 дан ортиқ чет эллик уста-ҳунарманд ҳамда мамлакатимизнинг барча ҳудудларидан 300 дан зиёд зардўз, каштадўз, заргар ва ҳунарманд қатнашди.

Эътиборли томони, хорижий сайёҳлар томонидан уларнинг декларацияларига асосланиб айтадиган бўлсак, 15,6 килограмм кумуш ва 4,8 килограмм миқдорда олтиндан ясалган тақинчоқлар харид қилинган. Бу ўртача 284,5 минг АҚШ доллари ёки 3,2 миллиард сўмни ташкил этади.

Ўтган йилнинг май ойида Бухорода “Зардўзлик, заргарлик ва миллий каштачилик санъати” фестивалининг ташкил этилгани, “Бухоро – дунё ҳунармандлари пойтахти” деб эълон қилингани таҳсинга сазовор.

Сирасини айтганда, мамлакатимизда “инсон – жамият – давлат” тамойили устуворлик касб этаётган бугунги кунда кўҳна ва ҳамиша навқирон Бухорода ҳам ушбу тамойил асосидаги бунёдкорлик ишлари кенг қулоқ ёймоқда.

Фойдаланилган адабиётлар:

1. Ўзбекистон Республикаси Президентининг 2020-йил 13-августдаги ПФ-5781-сон “Ўзбекистон Республикасида туризм соҳасини янада ривожлантириш чоратадбирлари тўғрисида”ги Фармони.

2. Абдували Исаджанов, Илём Гулмуратов, Ўзбекистонда Туризмни ривожлантириш: замонавий тенденциялар ва миллий устуворликлар, Тхе Лигхт оф Ислам, 1-сон 2020 йил.

3. Vanegas, M.; Gartner, W.; Senauer, B. Tourism and Poverty Reduction: An Economic Sector Analysis for Costa Rica and Nicaragua. Tour. Econ. 2015, 21, 159-182.

4. Худайбердиева О. К. ФОРМИРОВАНИЕ ЦИФРОВОЙ ЭКОНОМИКИ В УЗБЕКИСТАНЕ //Современные проблемы социально-экономических систем в условиях глобализации. – 2021. – С. 430-432.



5. Худайбердиева О. К. ЭКОНОМИЧЕСКИЕ РЕФОРМЫ СФЕРЫ УСЛУГ В УЗБЕКИСТАНЕ //АКТУАЛЬНЫЕ ПРОБЛЕМЫ РАЗВИТИЯ НАЦИОНАЛЬНОЙ И РЕГИОНАЛЬНОЙ ЭКОНОМИКИ. - 2021. - С. 216-220.

6. www.stat.uz O‘zbekiston Respublikasi statistika qo‘mitasi rasmiy sayti.

YANGI O‘ZBEKISTON TARAQQIYOT STRATEGIYASINING XOTIN-QIZLAR SIYOSIY FAOLLIGINI OSHIRISHDAGI O‘RNI

Nazokat Ismoilova Shuhratjon qizi

Chirchiq Davlat pedagogika universiteti 4-bosqich talabasi

Annotasiya: *Ushbu maqolada Yangi O‘zbekiston Taraqqiyot strategiyasining qabul qilinishi va bu strategiyaning 4- bo‘limi xotin-qizlar huquqlari va gender tengligi masalalariga qaratilgan bo‘lib, unga ko‘ra ayollar huquqlariva ularning erkinliklarini kafolatlovchi hamda ularning ijtimoiy-iqtisodiy,siyosiy sohada faolligini oshirishga oid olib borilgan ishlar tahlil qilingan.*

Kalit so‘zlar: *gender tengligi, xotin-qizlar huquqlari, tenglikni ta‘minlash, ayollarning parlamentdagi o‘rni, bandlik, texnik ko‘nikmalar, ayollarning “tabiiy taqdiri”*

Abstract: *In this article, the adoption of the New Uzbekistan development strategy and the 4th section of this strategy focused on the issues of women's rights and gender equality, according to which the work carried out to guarantee women's rights and their freedoms and increase their activity in the socio - economic, political sphere was analyzed.*

Keywords: *gender equality, women's rights, ensuring equality, women's place in Parliament, Employment, Technical Skills, “natural fate” of women*

Yer yuzida ongli hayot paydo bo‘libdiki, odamzod muqaddas Ona siymosini, ayol zotini ulug‘lab, sharaflab keladi. Onalarimiz sharofati bilan Vatanimiz tuprog‘i Jannat bog‘laridek go‘zal va mo‘tabardir. Onalar duosidan yurtimiz tinch, osmonimiz musaffo, ishimizda unum, hayotimizda baraka bor. Ma‘lumki, muqaddas Qur‘oni karimning eng katta suralaridan biri - “Niso”, ya‘ni “Ayollar” deb ataladi.[1] Alloh taola ushbu surada insonlarni ayollarga adolatli munosabatda bo‘lishga da‘vat etadi va bu ilohiy so‘zlar zamirida, albatta, teran hikmat mujassam.

Keyingi yillarda mamlakatimizda xotin-qizlarning huquq-manfaatlarini, gender tenglikni ta‘minlash, oila, onalik va bolalini himoya qilish, ayollar o‘rtasida tadbirkorlikni rivojlantirish, ular uchun yangi ish o‘rinlarini yaratish, mehnat hamda turmush sharoitlarini yaxshilash davlat siyosatining ustuvor yo‘nalishiga aylandi. [2]

Hozirda O‘zbekiston qonunlarida ayollarning huquqiy tengligiga to‘liq erishilgan. Bu borada O‘zbekiston Respublikasining Konstitutsiyasi, Oila kodeksi, Fuqorolik kodeksi, Mehnat kodeksi va ularda ayollarning huquq va manfaatlarini belgilab berilgan. O‘zbekistonning gender tenglikni ta‘minlash borasidagi davlat siyosati butun dunyo miqyosida e‘tirof etilmoqda.

Prezidentimiz Shavkat Mirziyoyev Birlashgan Millatlar Tashkiloti Bosh Assambleyasining 2020-yil 23-sentabrdagi 75-sessiyasida shunday degan edi: “Jamiyatni siyosiy, ijtimoiy va iqtisodiy modernizatsiya qilish bo‘yicha keng ko‘lamli chora-tadbirlarimiz natijasida yangi O‘zbekiston shakllanmoqda. Bugungi kunda mamlakatimizdagi demokratik o‘zgarishlar ortga qaytmaydigan tus oldi.

Biz uchun gender tenglik siyosati ustuvor masalaga aylandi. Xotin-qizlarning davlat boshqaruvidagi o'rnini tobora kuchaymoqda. Yangi Parlamentimizda ayol deputatlar soni ikki barobarga ko'paydi".[3]

O'zbekiston Respublikasi Prezidentining "Yangi O'zbekistonning 2022-2026-yillarga mo'ljallangan taraqqiyot strategiyasi ham "xotin-qizlarning ijtimoiy-siyosiy faolligini oshirish, ularning davlat va jamiyat boshqaruvidagi o'rnini kuchaytirish, oilaviy qadriyatlarni mustahkamlash"[4], shuningdek «... xotin-qizlar va yoshlarni davlat tomonidan ijtimoiy qo'llab-quvvatlashni yanada kuchaytirish...» kabi vazifalar nazarda tutilgan. Shu bilan birga, strategiyada ta'kidlab o'tilganidek, BMT ning Barqaror rivojlanish maqsadlarini izchil amalga oshirish bo'yicha tizimli ishlarni tashkil etish maqsadida mamlakatimizda 2030-yilgacha bo'lgan davrda barqaror rivojlanish sohasidagi milliy maqsad va vazifalar qabul qilingan. Bu yo'nalishdagi beshinchi maqsad gender tenglikni ta'minlash hamda barcha xotin-qizlarning huquq va imkoniyatlarini kengaytirishdir. Bu esa, o'z navbatida, huquqiy, iqtisodiy, ijtimoiy, ma'naviy va boshqa sohalarni qamrab oladi. Ushbu vazifalarni bajarish uchun barcha davlat va nodavlat tashkilotlari, har bir fuqaro mas'uldir.

2020-yil 29-dekabr kuni O'zbekiston Respublikasi Prezidenti Sh.M.Mirziyoyev Oliy Majlisga qilgan murojaatnomasida mamlakatimizda "davlat va jamiyat boshqaruvida ayollarning o'rnini va mavqeyini mustahkamlash islohotlarning eng ustuvor yo'nalishi" ekanini ta'kidlab, ayollarning davlat boshqaruvidagi o'rnining so'ngi yillardagi ijobiy o'sish natijalarini tahlil qilib o'tdi. Prezident o'z nutqida davlatimiz oldida turgan "endigi vazifa ayollarning jamiyatdagi nufuzini oshirishdan iborat" ekanligini bildiradi hamda ayollarga yanada keng imkoniyatlar yaratish bo'yicha navbatdagi qadam sifatida ayollar muammolarini yaxshi biladigan, tashabbuskor ayollardan iborat "Respublika xotin-qizlar jamoat kengashi"ni tashkil etishni taklif qildi.

Darhaqiqat, hozirgi kunda mamlakatimizda ayollar sog'liqni saqlash, ta'lim tizimida, davlat boshqaruvining turli yo'nalishlarida, tadbirkorlik faoliyatida faollik ko'rsatmoqdalar. Yurtimizda tadbirkor va fermer xotin-qizlarni ijtimoiy himoya qilish va qo'llab-quvvatlash borasida qo'shimcha kafolatlar berildi. Shuningdek, mamlakatimizda mavjud bo'lgan tadbirkorlik sub'ektlarining 20 foizidan ortig'iga xotin-qizlar rahbarlik qilmoqda.

FOYDALANILGAN ADABIYOTLAR RO'YXATI:

- 1.O'zbekiston Respublikasi Prezidenti Sh.Mirziyoyevning 2018-yil 2-fevraldagi "Xotin-qizlarni qo'llab-quvvatlash va oila institutini rivojlantirish to'g'risida"gi PF-5325 sonli Farmoni
2. Abdulaziz Mansur "Quroni Karim" ma'nolarining tarjimasini. "Niso" surasi.;T- 2001-y
- 3.O'zbekiston Respublikasi Prezidenti Sh.Mirziyoyevning "Yangi O'zbekiston taraqqiyot strategiya"asari.;T. O'zbekiston-2022. B.233
- 4.O'zbekiston Respublikasi Vazirlar Mahkamasining 2020-yil 4-yanvardagi "Xotin-qizlarni tazyiq va zo'raonliklardan himoya qilish tizimini takomillashtirish chora-tadbirlari to'g'risida"gi 3-son qarori.

INGILIZ TILIDA KO'P FOYDALANILADIGAN IBORALAR , ULARNING O'ZBEK TILLARIDAGI TARJIMASI VA MUQOBIL VARIANTI

Avvalbekova Dildora Hoshimjon qizi
*Farg'ona davlat universiteti. Xorijiy til va
adabiyot yo'nalishi 3-bosqich talabasi.*

Anatatsiya : *Ushbu maqola o'zbek tilidagi iboralar va ularning ma'nolari haqida ma'lumot beradi. Shu bilan bir qatorda ingliz tilida eng ko'p ishlatiladigan iboralar va ularning o'zbek tilidagi tarjimasini haqidadir. Qo'shimcha tarzida ingliz tilida mavjud bo'lgan iboralarning kelib chiqish tarixi haqida ham to'xtalib o'tilgan . Quyida biz ikki tilda ham mavjud bo'lgan iboralarning ma'noarini bir biri bilan taqqoslab o'tamiz va misollar yordamida yanada chuqurroq tanishtirib o'tamiz.*

Kalit so'zlar: *Iboralar,termin,ekvivalenti,tarjima, frozeologik iboralar,frazeologik butunlik,chatishma,leksik ma'no,mifalogiya.*

Har bir til o'zining frazeologik birliklari bilan boy va rang barangdir. Ona tilimizni bo'lmish - o'zbek tili ham boshqa tillar singari iboralarga juda boy tillardan birdir. Quyida biz ingliz va o'zbek tillaridagi iboralar va ular o'rtasidagi bog'liqliklar haqida gaplashamiz. Frozeologik iboralar bugungi kunda tilshunoslikning muhim yo'nalishlarida biri bo'lib kelmoqda. Iboralar nafaqat malum bir tilning qanchalik boyligini va shu bilan birga o'sha xalqning yashash tarzi, kundalik hayoti va madaniyatning o'ziga xos xususiyatlarini ko'rsatib beradi. Iboralar (arab.) – 1) biror tushuncha yoki fikrni ifoda etuvchi til birliklarining birikmasi. Ingliz tilidagi iboralarni osongina yodlab olish uchun biz ularni o'zimizning tilimizda qanday ma'no anglatayotganini tushunishimiz kerak. Ingliz tilidan iboralarni to'g'ridan-to'g'ri tarjima qilish ko'p xollarda o'z natijasini beravermaydi. Ulardan ba'zilarini hatto tarjima qilib bo'lmaydi, ammo o'zbek tillaridagi ekvivalenti orqali biz ularni tushinishimiz mumkin bo'ladi. Bundan tashqari, bizning iboralarimiz ham ingliz tiliga noodatiy tarjima qilinishi mumkin. Chunki ibora tarkibidagi so'zlar bir yaxlitlikda tarjima qilinadi. Ingliz tilidagi iboralarning ba'zilarini o'zining kelib chiqish tarixiga ega quyida shu iboralar haqida so'z .

Iboralar turlari:

Frazemalar ikki turga bo'lib o'rganiladi:

1.frazeologik butunlik;

2.frazeologik chatishma;

I. Ma'nosi tarkibidagi so'zlarning ma'nolari asosida izohlanib, umumlashgan ko'chma ma'no ifodalaydigan frazemalarga frazeologik butunliklar deyiladi. Masalan: 1. Bilib qoying. Ish ogir. Belni mahkam bog'lamasangiz, qiyin boladi (O.Yoqubov). 2. Ayol kishiga qo'l ko'tarish erkakning ishi emas. (R.Fayziy). 3. Bu maydon yog' tushsa yalagudek ozoda (A.Muxtor).

II. Ma'nosi tarkibidagi so'zlarning leksik ma'nolari bilan bog'lanmaydigan, ular asosida izohlanmaydigan frazemalarga frazeologik chatishmalar deyiladi. Masalan; 1. Qishki sessiyani yaxshi yakunladik, ammo bu hali-xamir uchidan patir (P.Qodirov). 2. Odamlar qo'ltig'dan

tarvuzlari tushib, qishloqqa qaytishdi. (M.Ismoiliy). 3.Butun gavdasi qizlik latofati bilan yashnagan chog'da boyvachcha uni ko'z tagiga olib qo'ygan edi. (Oybek).(1:1)

Frazeologizmlar so'z birikmasi yoki gaplar kabi nutq jarayonida hosil bo'lmaydi, balki ular xuddi so'zlar kabi tilda tayyor holda mavjud boladi. Demak, frazeologizmlar til hodisasi hisoblanadi: , (1:2)

Turn the blind eye -ko'z yummoq , panja ortidan qaramoq degan ma'nolarni anglatib keladi .Hammaga aniq ravshan ko'rinib turgan haqiqatni rad etish .Misol uchun „Management often turn a blind eye to bullying in the workplace".Bu ibora Britaniyalik bir ko'zi ko'r admiral Horatiyo Nelson nomi bilan bog'liq.1801-yilda admiral sir Parker bilan Kopenhagendagi jangda qanashadi.Ikki admiral qachonki bayou ko'tarilsa chekinishga kelishib olishadi. Lekin Nelson bu jangda g'alaba qozonishiga juda ishonardi ,shu sababdan u bir hiyla ishlatadi .Ya'ni bayroq ko'tarib chekinishga ishora borishganida admiral Nelson teleskopni ko'rmaydigan ko'ziga tutadi va natija chekinish ishorasini ko'rmaslikka oladi natijada ushbu ibora vujudga keladi.

Feeling under the weather-kasal his qilmoq ,o'zini yomon his qilgan paytda ishlatiladi. „My son was sick yesterday ,and now I'm feeling a bit under the weather .Bu iboraning kelib chiqish dengizchilarga borib taqaladi.Dengizchilar o'zlarini kasal his qilishganida kemanding old bo'lmasiga kelib nafas olishgan .Bu esa ularni kemadagi noxush holatdan qurilishlariga yordam bergan. Ya'ni bu ibora so'zma so'z qilib aytilganda „under the bad weather that could further sicken him",„yomon havo najidasi kasal bo'lmoq"deganidir.Dengizchilar esa o'zlarining kasal bo'lganliklarini esa qisqa qilib ushbu ibora orqali tasvirlashgan,„under the weather ".

An arm and a leg-qimmatga tushmoq.Ushbu ibora tarixi 20-asr boshlariga borib taqaladi .Jahon urushlariga safarbar etilgan askarlar oyoq oyoq qo'llaridan ayrilish holatlari ko'p yuz bergan .Shu boisdan ushbu ibora majoziy ma'noda juda qimmat narsalar uchun ishlatiladi.Example: I want to buy a house by the beach, but it may cost me an arm and a leg.(1:3).

Straight from the horse's mouth -ishonchli manbadan ma'lumot olish ,ya'ni ishonchli odamdan biror narsani bilish deganidir. Aytishlaricha bu ibora 1900-yillarda paydo bo'lgan. Ya'ni o'sha paytdagi ot sotib olmoqchi bo'lgan haridorlar otning yoshini bilish maqsadida uning tishlarining ko'zdan kechirishgan.Example in use: “I don't believe it that she did it. I'm going to go to ask her and hear it straight from the horse's mouth.”

To kill two birds with one stone-bir harakat orqali ikkita ishni bitirmoq .Bu iboraning o'zbek tilidagi muqobil varianti „Bir o'q bilan ikki quyoni urmoq".Example:Cycling to work kills two birds with one stone. It saves money and gives you some exercise. Ushbu ibora birinchi marotaba 1656-yilda Tomas Hobbes tomonidan yozilgan „Chance"asarida ishlatilgan.Yana bir boshqa manbalarda esa Greek mifalogiyasida ishlatilgani aytib o'tilgan .Bunga ko'ra buyuk greek kashfiyotchisi Daydelus qushning qanotlarini kesib olish uchun bir tosh bilan ikkita qushni o'ldiradi. Bu mashhur mifalogik hikoyaning eng qiziq voqeasi keyinchalik sodir bo'ladi.Bunga ko'ra Ikarius bu qushlarning qanotlari yordamida quyoshga uchib bormoqchi bo'ladi.Lekin quyoshning nurlari bu qanotlarini kuydirib yuboradi.

Cheap as chips-juda ham arzon .Ya'ni o'zbek tilidagi „Suv tekin" iborasiga to'g'ri keladi .Example:“We couldn't believe it. We ordered so much food and drink but the final bill was as

cheap as chips!”.Britaniyada chipslar juda oddiy va juda arzon mahsulotlardan biri .Shu sababdan „Suv tekin"arzon demoqchi bo'lsa Britaniyaliklar „cheap as chips"deyishar ekan

The apple my eyes -(yagona, yakka farzandlarga nisbatan ishlatiladi) yakka-yu yagona va qadr qiymati beqiyos yuksak.O‘zbek tilidagi „Ko‘zimning oq-u qorasi "iborasiga mos keladi.Example : Ben always the apple of his mother's eye.Ben onasining yakkayu yolg‘izi,ya'ni ko'zlarining oq-u qorasi.Dastlab bu termin 9-asrda Alfred buyukga tegishli asarning qadimgi ingliz tilidagi tarjimasida ishlatilgan.

Xulosa qilib aytadigan bo'lsak iboralar ingliz tilida ham o'zbek tilida ham muhim ahamiyatga egadir. Iboralarni bir tildan boshqa tilga so‘zma -so‘z tarjima qila olmaymiz. Biz yuqorida aytilganidek ko‘chma ma‘nolaridan foydalanib tarjima qilishmizi kerak ekan.Bu bizga tarjima qilgan iboramizni jo'yali chiqishiga yordam beradi.

FOYDALANILGAN ADABIYOTLAR :

- 1.Narzullayeva .M.Ona tili darslarida iboralar va tasviriy vositalardan foydalanish.-Jizzah 2012,
- 2.Narzullayeva.M.Ona tili darslarida iboralar va tasviriy vositalardan foydalanish. Jizzah 2012.
- 3.Elmurodova .S.Ingliz tilidagi iboralar tarixi va ularning o'zbek tilidagi muqobillari.Toshkent 2023.
- 4.zaylobidinovna, r. G. (2023). “ayol” konsepti bilan bog ‘liq ingliz xalqi geortonimlari. Barqarorlik va yetakchi tadqiqotlar onlayn ilmiy jurnali,
- 5.sarvinoz, a., & maftuna, a. (2023). Linguocultural peculiarities of the uzbek geortonym navruz. Ijodkor o'qituvchi.
- 6.toirova, n. (2022). Linguocultural analysis of phraseologicfal units in eastern culture. Integration of science, education and practice. Scientific-methodical journal, 3(5), 75-84
- 7.aliyeva, s. A. Q. (2021). Linguocultural properties of phraseological units. Current research journal of philological sciences, 2(11), 135-140.
- 8.<https://www.britannica.com/list/7-everyday-english-idioms-and-where-they-come-from>.
- 9.<https://polylanguages.edu/cost-an-arm-and-a-leg/>.
- 10.<https://www.britannica.com/list/7-everyday-english-idioms-and-where-they-come-from>.
- 11.<https://writingprompts.com/english-idioms-origins/>.



LINGOPOETIC ISSUES IN CREATING THE IMAGE OF THE SERVANT WOMAN IN ENGLISH LITERATURE

Tursunova Sarvinoz Obidjon kizi

The second year student of master's degree, Fergana state university

Abstract: *Poetic units are considered an important part of modern linguistics. In this article, lingopoetic issues in creating the image of the servant woman in English literature.*

Key words: *linguopoetic analysis, punishment, financial independence, feminism, Victorian novels, syntactic means, general philological level, manifestation, sensational writer.*

It is known that speech has an oral and written form. Oral speech exists only during the time of speaking, and when this process ends, the speech ends. Speech is done quickly and cannot be edited. In oral speech, it is necessary to develop ideas while keeping in mind what was said. In oral speech, usually only the most necessary things are said for communication. On the one hand, it is related to the economy of time, and on the other hand, it is related to saving the power of speech. The main concept of the course of linguopoetic analysis of the text is to evaluate the text as a linguopoetic whole based on the definition of the artistic meaning and artistic content of the artistic text. The linguistic analysis of the literary text should be carried out on the basis of special principles. Poetic actualization in the literary text takes place in its own way in each of the phonographic, lexical, morphological and syntactic means. The nature of the artistic text as a linguistic-aesthetic whole arises due to the existence of integrative relations that have both formal and semantic essence.

The goal of the science of linguopoetic analysis of the text is to raise and strengthen the general philological level of students. To teach students to have an idea of linguistic analysis, to be aware of the layers of linguistic analysis (phonetic, lexical, morphological and syntactic), to teach the language of the artistic works of our classical and modern poets and writers. It is to raise the knowledge of linguistics and literary studies of students to a new scientific and methodological level, to understand the beauty and aesthetic brilliance of the Uzbek language, to improve the culture of speech and to create the ability to interpret the desired artistic text.

The tasks of the science of linguopoetic analysis of the text teach students about the text and its types, the means of connecting the artistic text and its parts, the style of artistic speech and its manifestations, the phonetic-phonological, lexical-grammatical features of the artistic text, migrations and the principles of researching the artistic text. to introduce and test the theoretical knowledge acquired in this course in the analysis of selected texts from artistic works.

Although this work will focus primarily on Charlotte and Emily Bronte's contributions to the sensation novel, Anne Bronte's works have sensational elements as well. For example, Lyn Pykett notes that the latter 'had used many of the ingredients which were later associated with the sensation novel in *The Tenant of Wildfell Hall*, which, like many of Collins' novels, is a complexly layered narrative made up of a variety of texts and voices'. A later article on sensation novels would suggest that women are uniquely suited to such writing: 'A gossiping

letter is generally better written by a woman than by a man, because women observe trivial matters which men pass with indifference; and such novels as resemble gossiping letters on an extended scale, might reasonably be expected from feminine pens. She includes Becky Sharp from Thackeray's *Vanity Fair* in this category as well. Of course, as Sala points out in his 'Cant of Modern Criticism,' many authors, such as Sir Walter Scott, wrote works that were less than 'wholesome' but which are now considered canonical. In another essay, 'On the "Sensational" in Literature and Art,' Sala expands his definition of 'sensational writers' to include Tennyson, Shakespeare, George Eliot, and Dickens, and even cites Ruskin as a sensational critic and Darwin as a 'sensational philosopher'. As previously noted, other progenitors of sensation fiction (and targets of similar criticisms) include Gothic novels and New gate novels. Jane is a servant storyteller in the sense that she was a domestic employee during much of her narrative, but she is writing it retrospectively from her present position as Rochester's wife.

In this research, the images of women have been analyzed in *East Lynne* and *Great Expectations* using stereotypes. The main differences between the novels that have been found are the fate of the dominant women in the novels and how the Victorian ideal is depicted. While women with dominant traits in *Great Expectations* are victims of tragedy which causes them to submit, the dominant women of *East Lynne* usually continue as they are. Barbara is the only exception from *East Lynne* that suffers and afterwards loses her dominant traits, similarly to Estella from *Great Expectations*. Therefore, both novels can be interpreted to suggest that only submissive women are ideal for marriage as Barbara and Biddy are the only characters who are happily married. However, since Isabel's marriage failed despite her being submissive, submissive women equaling happy marriages is not supported in the same degree in *East Lynne* as in *Great Expectations*. In addition, while embodying the ideal as Biddy does in *Great Expectations* leads to happiness, it leads to tragedy for Isabel in *East Lynne*. Therefore, it is possible to argue that the ideal may not be seen as something positive in *East Lynne*. Furthermore, as stated in Biddy's analysis, she is not treated as an equal to Pip because she embodies the ideal, which further amplifies the idea that the Victorian ideal is not ideal for servant women.

REFERENCES:

1. Gaziyeva M. The pragmatics of the prosodic means// International Scientific Journal ISJ Theoretical & Applied Science Philadelphia, USA. - 2021. Volume - 7. Issue - 5. May 30. P. 229-234
2. Gaziyeva M. The Scientific Paradigm Of Acoustic Phonetics// Academic Leadership (Online Journal) ISSN: 1533-7812, Vol-21-Issue-05-May-2020, 137-143 page
3. Gaziyeva M. On the Matters of the Phonosyntactics//Anglisticum- International Journal of Literature, Linguistics and Interdisciplinary Studies. Volume 7, Issue 5. - Kosovo (Macedonia), 2018



4. Gaziyeva M., Jonridova S. ON THE CONTENT STRUCTURE OF THE TEXT// International Scientific Journal ISJ Theoretical & Applied Science Philadelphia, USA. - 2021. Volume - 104. Issue - 12. December 30. P. 487-490
5. Gaziyeva M., Burxanova M. About Innovative Methodology In Mother Tongue Lessons.//International Scientific Journal ISJ Theoretical & Applied Science Philadelphia, USA. - 2021. Volume - 104. Issue - 12. December 30. P. 501-504
6. Aindow, Rosy. 'Fashion and the Art of (Class) Deception.' Dress and Identity in British Literary Culture, 1870-1914. Burlington, VT: Ashgate, 2010. 89-118. Print.
7. Albright, Richard S. Writing the Past, Writing the Future: Time and Narrative in Sensation Fiction. Bethlehem, PA: Lehigh University Press, 2009. Print.
8. Alcott, Louisa May. 'Behind a Mask: or, A Woman's Power.' Behind a Mask: The Unknown Thrillers of Louisa May Alcott. 1866. Ed. Madeleine Stern. New York: William Morrow, 1995. Print.
9. 'How I Went Out to Service.' 1874. Rpt. in Alternative Alcott. Ed. Elaine Showalter. New Brunswick, NJ: Rutgers University Press, 1989. 350-63. Print.
10. Louisa May Alcott: Her Life, Letters, and Journals. Ed. Edna D. Cheney. Boston: Little, Brown, 1914. Print.
11. Altick, Richard D. Deadly Encounters: Two Victorian Sensations. Philadelphia: University of Pennsylvania Press, 1986. Print.
12. Melikuziev, A. L. (2022). HISTORICAL AND MODERN CLASSIFICATION OF PARALINGUISTICS. *Academicia Globe: Inderscience Research*, 3(10), 126-128.
13. Khakimov, M. K., & ugli Melikuziev, A. L. (2022). The History of Paralinguistic Researches. *International Journal of Culture and Modernity*, 13, 90-95.

QADRIYAT G'OYASI VA UNING FALSAFADAGI RIVOJI

Xoldorova Iroda Valijonova

filologiya fanlari bo'yicha falsafa doktori.(PhD), dotsent

Xomidjonova Guli Karimberdi qizi

Magistratura talabasi

Annotatsiya: *So'nggi yillarda davlat siyosatining ustuvor yo'nalishlaridan biri- jamiyatdan millatlararo totuvlik va bag'rikenglikni ta'minlash, do'stlik muhitini va ko'p millatli katta yagona oila tuyg'usini mustahkamlash, yoshlarni Vatanga muhabbat va sadoqat ruhida milliy va umuminsoniy qadriyatlarga hurmat bilan qarash ruhida tarbiyalash, xorijiy mamlakatlar bilan madaniy ma'rifiy aloqalarni kengaytirishga yo'naltirilgan keng miqyosdagi ishlar amalga oshiriladi. Buyuk islohotlar, ulkan o'zgarishlar amalga oshirilayotgan sharoitda ijodiy fikrlovchi yoshlarga bo'lgan talab hozirgi kunning dolzarb masalalaridan biridir. Chunki o'z shaxsiy dunyoqarashiga ega bo'lgan, sog'lom fikrlay oladigan yoshlarga jamiyat taraqqiyotini ta'minlovchi muvaffaqiyatlarga erishishga qodir bo'ladilar. Bugungi kunda davlatimizda olib borilayotgan davlat siyosatining bosh omillaridan biri ham ijodiy fikrlovchi, intiluvchan, izlanuvchan, keng dunyoqarashga ega, iqtidorli shaxslarni kamol toptirish va tarbiyalashdir.*

Kalit so'zlar: *Milliylik, millat, ma'daniyat, falsafa, dunyoqarash, qadriyat, milliy qadriyat, ma'naviy qadriyatlar, ma'naviy boylik.*

Milliy qadriyatlar xalqning kundalik hayoti va turmush tarzida o'ziga xos «Qadriyat» tushunchasi - juda keng tushuncha bo'lib, uning bir qismi - ma'naviy qadriyatlardir. Milliy-ma'naviy qadriyatlar «milliylik», «Ma'naviyat» va «qadriyat» tushunchalari kesishgan nuqtada jamlangan ijtimoiy hodisalarni o'z ichiga oladi.

«Milliy ma'naviy qadriyatlar» tushunchasiga quyidagicha ta'rif berish mumkin: Muayyan millat vakillari uchun zarur va ahamiyatli, aziz va ardoqli bo'lgan, manfaati va maqsadlariga xizmat qiladigan ma'naviy boyliklar, amallar va tamoyillar, g'oyalar va me'yorlar milliy ma'naviy qadriyatlardir.

Har bir xalqning o'zi uchun e'zozli, qimmatli bo'lgan ma'naviy boyliklari bo'ladi. Bularasrlar davomida avloddanavlodga o'tib kelgan, hozirgi kunda ham o'zining ahamiyati va qadrini yo'qotmagan, shu xalqning iftixor manbaiga aylangan durdonalardir. Masalan, qirg'iz xalqi «Manas» dostoni bilan, misrliklarning qadimiy piramidalar bilan, fransuzlar Parijdagi Luvr muzeyi bilan, o'zbeklar Samarqand-u Buxoro va Xiva bilan haqli ravishda faxrlanadilar.

SAYYOHLARI KO'P DIYOR

Vatandoshlari tarqiyot bilan tanishib

Registon maydoni – Samarqand shahrida joylashgan me'moriy majmua. Mag'rib 147-1500-yillar oralig'ida barcha davlatlar mad'rasalari, "Shahrisabz" mad'rasasi va "Taqsim" mad'rasalaridan iborat.

Kalkinor – Kisa shahridagi minora. Qurilish 1855-yilda boshlangan. O'rta Osiyoda eng katta va baland minora qalbi qilib hisoblanadi. Buning 1855-yilda qurilgan uchi esa hali qurilish ishlari to'xtatildi.

Osh – Shahar shahrida joylashgan. Saroy 1300-1400-yillar davrida Amir Temur qurilgan. Saroy o'zining eng baland va chingiz binosidir bo'lgan. Afsuski, hozirda buning ayrim qismlariga saqlanib qolgan.

Murovay Kaban – Buxoro shahrida joylashgan. 117-yilda qurilgan. Balandligi 70 metr. Minora yuzasiga 104 taik aytilgan. Uning o'ngida chiqib, Uning o'ngida, namu saroy to'lganidan xabar berilgan.

1. Nima deb o'ylaysiz, nega odamlar bunday binolarni yasagan? Nima uchun?

2. Siz bu binolarning qay biri ko'rishni istaysiz? Nima uchun?

IBN BATTUTA SAYOHLARI

A) Dunyo tarixidagi eng mashhur sayohatlarim bir Ibn Battuta hodisalaridir. U asarida yashagan bu arabi sayohatining 28 yilni saforatlarida o'tkazgan. U kashfiyot, bog' so'qimchilik, shahar qashibalar va dengiz yo'ri bilan o'ziga 120 ming kilometr masofani bosib o'tgan.

B) Ibn Battuta Arabiston, Misr, Eron, Kichik Osiyo va Qrim orqali Movarounnahrni yashagan. Shing Afg'oniston orqali Hindistonga o'tib, u yerda bir necha yil yashagan. Keyin Indoneziya va Xitoyga safar qilgan.

C) Ibn Battuta "Tayofutulmasir" nomli asari bilan tarixda qolgan. Bu asarida katta davlatlar tarixi, mad'risalari va geografik haqida qimmat ma'lumotlar bor. Asarning Movarounnahr shaharlariga oid ushbu 12 ta davlatlar tarixi o'rganishda muhim ma'lumot beradi.

E) Sayohat 1333-yilda Xorazmga yetib ketadi. U Xorazmni tarixiy ekan, xorazmliklardan ko'ra o'zgarib, mehmonlar ko'li sakari hech yerda uchrayotganini ko'radi. Shuningdek, Xorazm qonuniga shunday ta'rif beradi: "Shahar ham, q'arabida ham Xorazm qonuniga teng bo'ladigan yo'ri. Bu (qonun) yashil fursat, go'z yashil, juda shirin. Bu qonunni ko'z ko'ngil qilib ko'rib, o'zida qurib, savatiga solib, Xorazmni Hindistonga olib borbis o'zida. Barcha sayohatlarim menga ko'ngimni teng keladigan yo'ri".

F) Xorazmni uchi hali fursat, Ibn Battuta Buxoro tomon yo'l o'zida va 18 kunda bu shaharga yetib ketadi. U Buxoroga "musulmon o'zbeklarining eng mashhur shaharlaridan biri" degan ta'rif beradi. Aynan

sayohat boshidagi mo'g'ullar shaharini veyron qilgan, masjid, mad'rasa va bozorlar xarabalar holatiga kelib qolganini yozib, aytib chikadi.

G) Sayohat Buxorodan chiqib, Samarqandga yo'l o'zadi. U Samarqand shahriga ta'rif berarkan, shunday deydi: "Shahar daryo qirg'og'ida joylashgan. Charxapaqlar bog'larini sug'orish uchun daryodan yuzingiz bor chiqarib beradi. Daryo qirg'og'ida shahar uylan saroylar va binolar qad ko'z ko'rib turadiki, ular Samarqand shaharining yuksak mahorati sohibi ekanidan dalolat beradi".

H) Ibn Battuta Samarqanddan Termizga ketadi. Sayohat shaharini "Cheroviy morandaz va bozorlari bo'lgan yirik shahar" deb ta'riflaydi. U bozordan ezoq anbarlar ko'rib o'tib, bog'lar ham juda ko'p. Ayniqse, ularni bilan behni juda shirin", – deb ta'riflaydi.

"Bular anisikopendiyas"dan o'zindi

1. Ibn Battutaning qaysi asari mashhur? Ushbu asarlar haqida yozilgan?

2. Ibn Battuta qaysi mamlakatlarda bo'lgan? Bu davlatlar haqida ma'lumot berilgan?

3. Arab sayohati Xorazm, Buxoro va Samarqand haqida yozilgan, shaharlarning qanday o'ziga xos jihatlariga ko'rsatib?

4. Nima deb o'ylaysiz, tarixda yashagan sayohatchilarning kuzatib qanday? Ular buga nima beradi, nima o'zgaradi?

4. Ma'nodan joyini ifodalaydigan so'zlar va joylarga atab qo'yilgan nomlarni aniqlash, ular ustuniga ajratib yozing.

5. Berilgan birikmani ko'ngil bilan birga o'qing. Aytib-chi, nega har xil so'zlar berilgan? Ushbu gap orqali qanday ma'lumot berilgan?

Ibn Battuta 18 kunda Buxoroga yetib ketdi.			
Ibn Battuta	18 kunda	Buxoroga	yetib ketdi
18 kunda	Buxoroga	yetib ketdi	18 kunda
Buxoroga	yetib ketdi	18 kunda	yetib ketdi
yetib ketdi	18 kunda	yetib ketdi	18 kunda

3-sinf "Ona tili va o'qish savodxonligi" darsligi davomida berilgan bu mavzular davomida o'quvchilarda nafaqat nazariy bilim, balki, vatanparvarlik hissi ham orta boshlaydi.

Millat va elatlarning o'ziga xos tarixiy merosi, san'ati va adabiyoti bilan bir qatorda ularning urf-odat va marosimlari, madaniy munosabat va axloqiy fazilatlar ham ma'naviy qadriyatlar tizimiga kiradi. Bular xalqning o'ziga xosligini saqlab qolishda, yosh avlodni tarbiyalashda, shaxsning ijtimoiylashuvida muhim rol o'ynaydi. Mezon vazifasini o'taydi. Ushbu qadriyatlar vositasida turli hodisa va holatlarga, yangi paydo bo'layotgan faoliyat turlari va rasm-rusmlarga baho beriladi. Yosh avlodning hayotiy mo'ljallari, «zamon qahramoni» haqidagi tasavvurlari ham ma'naviy qadriyatlardan kelib chiqib shakllanadi. Milliy g'oyani obyektiv anglashda qadriyatlar va ma'naviyat olamini bilish va uni amaliy o'rganish muhim ahamiyatga ega. Har bir qadriyatning mohiyati va ahamiyati tabiat, jamiyat va ruhiy olam hodisalarini bilish, ilmiy umumlashtirish, ijtimoiy va ma'naviy taraqqiyotga ta'sir etish imkoniyatlari asosida belgilanadi.

Qadriyat turlari

1. Inson yashab turgan moddiy muhit bilan bog'liq bo'lgan qadriyatlar.
2. An'analar, urf-odatlar va marosimlarda namoyon bo'ladigan axloqiy qadriyatlar.
3. Insonning aql-idroki va amaliy faoliyati zaminida shakllangan mehnat malakalariva ko'nikmalari, bilimva tajribalari, qobiliyat va iste'dodlarida namoyon bo'ladigan qadriyatlar.
4. Odamlar o'rtasidagi jamoatchilik, hamkorlik, hayrixohlik, hamjihatlikka asoslangan munosabatlarda namoyon bo'ladigan qadriyatlar.
5. Kishilarning yoshi, kasbi, jinsi va irqiy xususiyatlari bilan bog'lik bo'lgan qadriyatlar.

Qadriyatlarni xilma-xil shakl va turlarga ajratib o'rganish mumkin:

1. Umuminsoniy
2. Mintaqaviy
3. Milliy
4. Diniy

Milliy g'oya va ma'naviy qadriyatlarning uzviy bog'liqligi. Milliy ma'naviy qadriyatlar – ijobiy axloqiy sifatlarni takomillashtirish, davlat va millat rivojiga to'g'anoq bo'ladigan salbiy illatlarni bartaraf etish omilidir. Milliy g'oya va ma'naviy qadriyatlar orasida uzviy aloqadorlik, o'zaro ta'sir mavjud bo'lib, bu quyidagilarda o'zifodasini topadi:

1. Milliy qadriyatlar milliy g'oya uchun ma'naviy negiz, manba bo'lib xizmat qiladi.
2. Milliy g'oya qadriyatlarni boyitish, yanada yuksak bosqichga ko'tarish, odamlar ongi va qalbiga milliy qadriyatlarni singdirish omili bo'lib hisoblanadi.
3. Milliy g'oya xalqning tub manfaatlari nuqtayi nazaridan mavjud ma'naviy qadriyatlarga baho beradi, ijobiy jihatlarni rivojlantirish, salbiy holatlarni inkor etishning ma'naviy mezoni bo'lib maydonga chiqadi. Ma'naviyat, qadriyatlar va milliy g'oya – jamiyat hayotining juda murakkab va serqirra, o'zaro uzviy aloqadorlikda bo'lgan sohalaridir. Shaxs hayotida, umuman insoniyat taraqqiyotida, millat va davlat taraqqiyotining ma'lum davrlarida ma'naviyat va milliy g'oya eng dolzarb, hal qiluvchi omil bo'lib maydonga chiqadi.

Demak, qadriyatlarning xilma-xil shakllari mavjud: moddiy va ma'naviy, milliy, mintaqaviy, umumbashariy qadriyatlar jamiyat hayotining sohaları bo'yicha: iqtisodiy, ijtimoiy, siyosiy, madaniy, qadriyatlar, ijtimoiy ong shakllariga mos keladigan axloqiy, diniy, huquqiy va boshqa qadriyatlar.

Moddiy qadriyatlar haqiqiy qadriyatlarning namoyon bo'lish vositalaridir (masalan, hayotda kerak bo'ladiganturli buyumlar). Insoniyat tarixi unga xizmat qiladigan, o'zi yaratgan, suyanadigan va qo'llab quvvatlaydigan qadriyatlar dunyosining kengayishi, boyish va takomillashish tarixidir. Insoniyat o'zining kundalik mehnati bilan yaratayotgan sun'iy narsalar dunyosida yashaydi. Biz yaratayotgan ushbu moddiy va ma'naviy boyliklar olamining gultoji, sarasi qadriyatlardir. Milliy g'oyaga asoslangan qadriyatlar va qadriyat mezonlari kishilarga, ularning xulq-atvorini tartibga solish va to'g'ri yo'naltirishga xizmat qiladi. Bunday o'ziga xos boshqarishning samaradorligi kishilarimizning milliy g'oya bilan bog'liq qadriyatlar olamini bilishga bog'liq. Hozirgi zamonda ilg'or davlatlar hayotining demokratik tamoyillari ham inson qadrini nechog'li yuksaklikka ko'tarishi bilan baholanadi. Mamlakatimizdagi tubo'zgarishlar, islohotlarning mohiyati ham anashu tamoyildan kelib chiqadi. Bu tamoyilni amalga oshirishda milliy va umuminsoniy qadriyatlar uyg'unligiga asoslangan yangicha dunyoqarash, sog'lom tafakkurning shakllanishi katta ahamiyatga ega.

Odamlar ongida milliy g'oyaga asoslangan mustaqillik, ma'naviy va axloqiy qadriyatlarni rivojlantirish, xalqning milliy ruhini uyg'otish va tiklash jamiyat barqaror rivojlanishining muhimsharti va kafolatidir. Birinchi Prezidentimiz Islom Karimov o'zining «O'zbekiston XXI asr bo'sag'asida: xavfsizlikkatahdid, barqarorlikshartlari va taraqqiyot kafolatlari» asarida milliy g'oya bilan bog'liq bo'lgan ma'naviy qadriyatlar va milliy o'zlikni anglashning tiklanishixususida

batafsil ma'lumotlar bergan. Xalqning madaniy qadriyatlari, ma'naviy merosi ming yillar mobaynida Sharq xalqlari uchun qudratli ma'naviyat manbai bo'lib xizmat qilgan.

Qadriyatlar tushunchasi nihoyatda xilma-xil ma'noda turli sohalarda foydalaniladi. Qadriyatlar to'g'risidagi fan bu aksiologiyadir. Bu atama ilmiy bilimlar sohasiga o'tgan asrning ikkinchi yarmida nemis aksiologi E. Gertman va fransuz olimi P. Lapi tomonidan olib kirilgan. G'arbda bu atama grekcha «qadriyat» va «fan», «ta'limot» tushunchalariga asoslanadi qadriyatni aksiologik nuqtayi-nazardan talqin qilish, uning kategoriya sifatidagi mazmuni, obyektiv asosi va subyektiv jihatlari, namoyon bo'lish shakllari va xususiyatlarini o'rganishga imkon yaratadi.

Qadriyatlar qachonki, insonda qadriyatli ong, qadriyatli munosabat va ustanovkalar shakllantirilgan sharoitdagina, uning faoliyati va xulq-atvorini mo'ljalga olishga imkon beradi. Qadriyatga yo'nalganlik yaxlitlikda shaxsning faoliyat va xulq-atvordagi aniq qadriyatlarga yo'nalganligini aks ettiradi, har bir aniq vaziyatlarda esa shaxs qadriyatli ong va qadriyatli munosabatlarga rahbarlik qiladi. Qadriyatga yo'nalganlik shaxs yo'nalganligining mazmuni tomonini, uning borliqqa munosabatini aks ettiradi. Shu bilan birga, qadriyatli yo'nalganlik subyekt uchun shaxsiy ahamiyatga ega ijtimoiy qadriyatlar bilan bog'liqlikda atrof-borliqqa subyektning bahosi sifatida ko'riladi. Qadriyatga yo'nalganlik maqsadni ochib beradi, qiziqish, ehtiyoj, shaxsning e'tiqodini tavsiflovchi idealarni aks ettiradi. Qadriyatli yondashuv qiyosiy jihatdan avtonom (alohida)dir, sababi qadriyatlar haqidagi tasavvur dunyoqarashlarga tayanadi. Biroq, shakllangandan so'ng, ular o'z ta'sirini ko'rsatadi: qiziqish, ehtiyoj, faoliyat maqsadi, shaxs hayotiy faoliyati va ijtimoiy tuzilmalarning har tomonlama rivojlanishi. Ushbu mexanizm jamiyat hayoti va ta'limning ijtimoiy fenomen sifatida insonparvarlashishini shart qilib qo'yadi. Qadriyatli yondashuvda faqatgina shaxsning tajribasigagina emas, balki birinchi navbatda, odamzot tomonidan to'plangan tarixiy tajribalarga suyaniladi. Bu esa, ma'lum bir me'yor va mezonlar tizimi bo'lib, har bir shaxs foydalanishi mumkin bo'lgan madaniy faoliyat chegaralarini belgilab beradi. Qadriyatli yondashuvlar axloqiy ideallarda o'z aksini topadi, bular esa shaxs faoliyatida maqsadli ravishda oliy ko'rinish paydo qiladi. Ideallar o'zida belgilangan maqsadlarni namoyish etib, bu dunyoqarashlar tizimining oliy qadriyatidir. Ular ko'p pog'onali haqiqatni ideallashtirish jarayonini nihoyasiga yetkazadi. Qadriyatli yondashuvlarni axloqiy ideallar sifatida tushunish ijtimoiylik va shaxsiylik o'rtasidagi ziddiyatni rivojlantiradi. Yuzaga kelgan ziddiyatda o'z navbatida, biri boshqasining o'rniga qurbon bo'ladi. Biroq insonparvar kishi axloqiy ideal talablari asosida ishni amalga oshiradi. Axloqiy ideallar, o'z navbatida, shaxs rivojlanish darajasini yutuqlarini shartlaydiki, bu esa aynan insonparvar kishining o'zligiga to'g'ri keladi. Ular insonparvarlik qadriyatlarining birligini o'zida aks ettiradi, aynan, jamiyat rivojlanishi ehtiyojining rivojlanayotgan shaxs ehtiyojlariga mos kelishidadir. Ularda shaxsning va jamiyatning ilg'or qiziqishlari birligi uyg'un ravishda namoyon bo'ladi, sababi ular birgalikda insonparvarlik dunyoqarashining ijtimoiy funksiyasini namoyon etishadi. Axloqiy ideallar butun umrga aniq bir etalon sifatida berib qo'yilmagan.

Ular takomillashadi, namuna sifatida rivojlanadi, shaxs rivojlanishi istiqbollari aniq qadriyatli. Rivojlanish insonparvar axloqiy ideallar sifatida xarakterlanib namoyon bo'ladi, shuning uchun

ham ular shaxs takomillashishi motivi sifatida namoyon bo'lishadi. Ideallarni tarixiy davr va avlod bog'lab turadi, eng yaxshi insonparvarlik an'analarini vorislik bilan egallab olinadi va birinchi navbatda bu ta'lim orqali amalga oshadi. Axloqiy ideallar shaxs motivatsion-qadriyatli munosabatining oliy mezon sifatida namoyon bo'ladi. U shaxsni jamiyat oldidagi burchi, ma'suliyatini anglab etishi bilan tavsiflanadi. Shaxs munosabati insonning atrof-muhitdagi narsa-hodisa va boshqa insonlar obyektiv aloqasiga yo'naltiradi va shaxsning subyektiv pozitsiyasini u yoki bu subyektga nisbatan nisbiy, shu bilan birga uning ahamiyatligini baholaydi. Shu ma'noda "munosabat" bir vaqtning o'zida ikki holatda namoyon bo'ladi: protsessual tavsif sifatida (baholash aktini qo'shadi) va barqaror shaxs ta'limi, bu esa shaxsni insonparvarlik qadriyatlarini (qadriyatli yondashuv) tashuvchisi sifatida namoyon qiladi. Shaxs bu holda borliq haqiqati bilan aloqador faol faoliyat ko'rsatuvchi sifatida namoyon bo'ladi, u tanlash imkoniyatiga ega bo'lgan va uning asosida o'zining rivojlanadigan faoliyati tabiatini yo'naltiruvchisidir. Munosabatlar muhit va shaxsning o'zaro aloqasi orqali amalga oshiriladi va mazmun jihatdan shaxs yo'nalganligini aniqlaydi, subyektivlikning asosiy fenomeni (qarashlar, motiv, ehtiyoj, baholash, hissiyot, ko'nikish, qadriyatli munosabat)ni o'zaro bog'laydi va muvofiqlashtiradi. Biroq, shaxs munosabatlarida uning faqatgina subyektivligi emas, balki obyektiv berilgan mazmun ham aks etadi, sababi unda obyektiv maqsadlar taqdim etiladi. Shaxs munosabatlarining obyektiv lahzalari sifatida uning ijtimoiy mavqei yuzaga chiqadi, u esa o'zida aloqalarning majmuaviylikini namoyon etadi, bular esa shaxslararo munosabatlarning referent tizimida va ijtimoiy ahamiyatli faoliyatda yuzaga keladi. Shaxs munosabati mazmuni motivlarning objekti va predmeti (qadriyatlari) bo'la oladi, ular esa uning ongida o'ziga xos ijtimoiy mavqeda namoyon bo'ladi. Jamiyat me'yor, talab, ideal, madaniy qadriyatlar shaxs tomonidan yakka va tanlangan holda qabul qilinadi va o'zlashtiriladi. Shaxs qadriyatli munosabati shuning uchun ham har doim ham jamiyat tomonidan qabul qilingan va e'tirof etiladigan qadriyatlarga mos kelmaydi. Jamiyat qadriyatlari qachon stimuly va faoliyat ko'rsatishga uyg'otuvchi kuch bo'ladi, qachonki, inson tomonidan ongli ravishda qabul qilinsa va o'zlashtirilsa hamda uning shaxsiy qadriyati, da'vati, ideali, maqsadiga mos kelsagina, maqsadga muvofiq bo'ladi. Insonning shaxs sifatida shakllanishi insonparvarlik qadriyatlari tizimini o'zlashtirishni nazarda tutadi, u esa o'zida insonparvarlik madaniyati asoslarini aks ettiradi. Ushbu qadriyatlarni ta'lim jarayoniga joriy etish masalasi o'zida katta ijtimoiy ahamiyatni ifoda etadi. Uning muvaffaqiyatli echimi ko'p hollarda ta'limning insonparvarlashishiga bog'liqdir. Uning mazmuni shundan iboratki, shaxs tomonidan ongli ravishda madaniy qadriyatlar tanlovini ta'minlash va uning negizida mustaxkam, inkor etmaydigan, insonparvar qadriyatli munosabatlar individual tizimini shakllantirishdir. Qadriyatli mazmunga ega ta'limda shaxsning xulq-atvori mo'ljalgaga olinadi, ular esa uning insonparvarlikka yo'nalganligini aniqlaydi va qadriyatli baholash asosi sifatida namoyon bo'ladi.

Dunyoqarash shaxs qadriyatli munosabatining konseptual interpretatsiyasi konteksti sifatida maydonga chiqadi, imperativ xulq-atvor - me'yor sifatida, qadriyatli munosabat - u yoki bu tizimga invariant sifatida namoyon bo'ladi. Aynan mana shunday ko'rinishda dunyoni bilish

aksi va qadriyatli munosabat ma'naviy boshqarilishi ham yo'naltiriladi hamda mazmunan shaxs faoliyati va xulq-atvorini tashkillashtiradi.

Shuning uchun tarbiya ijtimoiy-tashkillashtirilgan umuminsoniy qadriyatlar interiorizatsiyasi jarayoni sifatida ko'rilishi mumkin. Hayotda esa qadriyat shaxsni faol faoliyatga, o'z-o'zini tarbiyalash va o'z-o'zini rivojlantirishga uyg'otishi uchun, insonning ongli ravishda tushunib etishi xali kamdir. Qadriyat faoliyat motivini uyg'otuvchi kuch sifatida qachonki, shaxs tomonidan interiorizatsiyalansa, ichki mavjudlikni zarur lahzalarini taqdim etsa, inson o'z faoliyati maqsadini aniq shakllantira olsa, uning insonparvarlik ma'nosini ko'ra olsa, maqsadlarni amalga oshirishning samarali vositalarini topsa, to'g'ri va o'z vaqtidagi nazorat, o'z xatti-harakatini tuzata olsa va baholay olgandagina, aniq namoyinteriyoki bu qadriyat qachonki tashkillashtirilgan obyekt tanlash va sharoit yaratish, maqsadli faoliyat amalga oshirilsa va u esa shaxs tomonidan baholash va o'zlashtirish zaruriyatini uyg'otsagina, shaxs ehtiyoj obyektiga aylanadi.

FOYDALANILGAN ADABIYOTLAR RO'YXATI:

1. O'zbekiston Respublikasining Konstitusiyasi. -T.: «O'zbekiston», 1998. - 48 bet.
 2. O'zbekiston Respublikasining «Ta'lim to'g'risida»gi Qonuni. «Barkamol avlod - O'zbekiston taraqqiyotining poydevori». -T.: «Sharq matbaa-nashriyoti konserni», 1997. -20-29 betlar.
 3. Mirziyoyev Sh. M. “Erkin va farovon demokratik O'zbekiston davlatini birgalikda barpo etamiz” nomli O'zbekiston Respublikasi Prezidenti lavozimiga kirishish tantanali marosimiga bag'ishlangan Oliy majlis palatalarining qo'shma majlisidagi nutq. Toshkent, 2017
 4. Mirziyoyev Sh. M. “Qonun ustuvorligi va inson manfaatlarini ta'minlash yurt taraqqiyoti va xalq farovonligining garovi”. Toshkent, 2017
 5. Karimov I.A. Yuksak ma'naviyat - yengilmas kuch. Toshkent “Ma'naviyat”. 2008 y 173 bet.
 - II. Ilmiy, ilmiy-metodik, badiiy- publisistik adabiyotlar.
 6. Al-Buxoriy, abu Abdulloh Muhammad ibn Ismoil, Al-adab-al Mufrad (Adab durdonalari): Tarjima, muqad va izohlar muallif Sh.Boboxonov-T.: «O'zbekiston»,1990. -199 bet.
 7. Asqar Zununov. Pedagogika nazariyasi T.: «Aloqachi» 2001 y. 163 bet.
 8. Asqar Zununov. Ulfat Maxkamov Didaktika (Ta'lim nazariyasi) Oliy o'quv yurtlari uchun o'quv qo'llanma. T.: «Sharq» nashriyot - matbaa aksiyadorlik kompaniyasi bosh tahririyati. T.: 2006 y. 125 bet
 9. Avloniy A.Turkiy guliston yoxud axloq.-T.: «O'qituvchi» 1992. -160 bet.
 10. Barkamol avlod - Ozbekiston taraqqiyotining poydevori. Tosh. 1998, 7-bet
 11. Falsafa. Qomusiy lug'at. -T.: «Sharq», 2004. -467 bet.
 12. HasanboyevJ., To'raqulovX.A.,Haydarov M. Hasanboyeva O., Usmonov N. “Pedagogika fanidan izohli lug'at” T.: “Fan va texnologiya”. 2009 yil.
- Isomiddinova M. O'quvchilar dunyoqarashini shakllantirishda pedagogning faoliyati va o'рни. Samarqand davlat chet tililar instituti.

INGLIZ TILIDA MEHNAT BILAN BOG 'LIQ BAYRAM NOMLARI

Aliyeva Sarvinoz Abbosjon qizi

*Farg'ona davlat universiteti Amaliy ingliz tili kafedrası
tayanch doktoranti. Ingliz tili va adabiyot kafedrası.*

Mahmudova Barnoxon Karimberdi qizi

Xorijiy til va adabiyot yo 'nalishi 20.117B guruh talabasi

Annotatsiya: *Britaniyaliklar uchun bayram, birinchi navbatda, tarixiy va madaniy ahamiyatga ega. Ular an'analariga amal qilishadi va ko'pincha muhim sanalarning afsonaviy o'tmishiga ishonishadi. Angliyada bayramlarni shartli ravishda ajratish mumkin: milliy, rasmiy va norasmiy. Angliyada bahor nishonlanadi: 26 mart - Onalar kuni Shu kuni buvilaringizga va onangizga sovg'alar, gullar yoki yangi tuxumlar berish, shuningdek, uy ishlarida yordam berish odat tusiga kiradi*

Kalit so'zlar : *milliy ,an'anaviy, diniy,bayram, sovg'alar, sayohat, bank bayramlari, raqs, taniqli ,mashhur.*

Britaniyaliklar har yili o'zlarining milliy, an'anaviy va diniy bayramlarini nishonlaydilar. Ularning aksariyati ancha eski, muhim va taniqli. Buyuk Britaniyadagi bayramlarning aksariyati bank bayramlari deb nomlanadi, chunki bu kunlarda banklar yopiq. Ular: Yangi yil kuni, Yaxshi juma, Pasxa dushanbasi, Shrove seshanbasi (yoki pancake kuni), may kuni, bahor bank bayrami (mayda), yozgi bank bayrami (avgustda), Rojdestvo kuni (25 dekabr) va Boks kuni (26 dekabr Rojdestvo sovg'alarini almashish kuni). Aslida, Shotlandiyada ular Pasxa dushanbasini nishonlamaydilar. 1-may kuni odamlar yovuz ruhlardan qutulish uchun oq ro'mollarini silkitib, kun bo'yi raqsga tushishadi. Bahor va yozgi bank bayramlari Buyuk Britaniyada haqiqatan ham mashhur. Britaniyaliklar mamlakatga yoki dengiz qirg'og'iga qisqa muddatli sayohatlar qiladi va o'z oilalari va do'stlari bilan ko'p vaqt o'tkazishadi. Bundan tashqari, ba'zi milliy bayramlar mavjud, ular mahalliy, alohida joylarda nishonlanadi. Masalan, Shotlandiya xalqida Xogmanay (yoki Yangi yil kechasi - 31 dekabr), Berns kechasi (25 yanvar) va Sankt-Peterburg bayramlari bor. Endryu kuni (30-noyabr). Shimoliy Irlandiyaliklar apelsinchilar kunini (12 iyul) va Sankt-Peterburgni nishonlaydilar. Patrik kuni (17 mart). Angliyada milliy bayram - St. Jorj kuni (23 aprel) va Uelsda - St. Dovud kuni (1-mart). Shimoliy Irlandiya xalqi Orangemenlar kunini 1690-yildagi Boyn jangini xotirlash uchun paradlar va marshlar bilan nishonlaydi. Berns kechasi dunyoga mashhur shoir Robert Bernsning hayoti va ijodi hamda uning Shotlandiya madaniyatiga qo'shgan hissasini nishonlaydi.

Britaniyaliklar ham Sankt-Peterburgni nishonlaydilar. Sevishganlar kuni, Xellouin, Gay Foks kechasi (yoki gulxan kechasi), Xotira yakshanbasi (noyabrda), onalar yakshanbasi (martda), Otalar yakshanbasi (iyun) va ahmoq kuni. 5-noyabr oqshomida (Gay Foks kechasi) britaniyaliklar 1605-yilda parlament uyini vayron qilishga uringan Gay Foksning qo'g'irchog'ini yoqib yuborishadi. Qo'g'irchoq somon va eski kiyimlardan yasalgan va gulxanga qo'yilgan. Xotira kunida (yoki sulh kuni) odamlar ikki jahon urushida halok bo'lgan barcha britaniyalik askarlarni xotirlash uchun cho'ntaklariga qizil ko'knori kiyishadi. Tarjima Britaniya xalqi har yili

milliy, an'anaviy va diniy bayramlarni nishonlaydi. Ularning aksariyati juda qadimgi, muhim va taniqli. Buyuk Britaniyadagi aksariyat davlat bayramlari bank bayramlari deb nomlanadi, chunki bu kunlarda banklar yopiq. Bular: Yangi yil kuni, yaxshi juma, Pasxa dushanbasi, Shrove seshanbasi (yoki pancake kuni), may kuni, bahor bayrami (may oyida), yozgi bank bayrami (avgustda), Rojdestvo kuni (25 dekabr) va boks kuni (26 dekabr - sovg'alar almashinuvi kuni). Aytgancha, Shotlandiyada ular Pasxa dushanba kunini nishonlamaydilar. Birinchi May kuni odamlar kun bo'yi raqsga tushishadi, oq ro'molchalarni silkitib, yovuz ruhlardan qo'rqishadi. Bahor va yozgi bank ta'tillari Buyuk Britaniyada juda mashhur. Inglizlar tabiat qo'yniga yoki dengiz qirg'og'iga borib, oila va do'stlar bilan dam olishadi.... Qolaversa, milliy bayramlar ham borki, ular faqat joylarda, ma'lum joylarda nishonlanadi. Masalan, shotlandlar Xogmanay (Yangi yil kechasi, 31 dekabr), Berns kechasi (25 yanvar) va Sankt-Peterburgni nishonlashadi. Endryu (30-noyabr). Shimoliy Irlandiyaliklar protestantlar kunini (12 iyul) va Sankt-Peterburgni nishonlaydilar. Patrik (17 mart). Angliyada milliy bayram - St. Jorj (23 aprel) va Uels - St. Dovud (1 mart). Shimoliy Irlandiya xalqi Protestantlar kunini 1690-yildagi Boyn jangini xotirlash uchun parad va marshlar bilan nishonlaydi. Berns kechasi dunyoga mashhur shoir Robert Bernsning hayoti va ijodi hamda uning Shotlandiya madaniyatiga qo'shgan hissasini nishonlaydi. Britaniyaliklar ham Sankt-Peterburgni nishonlaydilar. Valentin, Xellouin, Gay Foks kechasi (yoki gulxan kechasi), Xotira yakshanbasi (noyabr), Onalar yakshanbasi (mart), Otalar yakshanbasi (iyun) va aprel ahmoqlari kuni. 5-noyabr oqshomida (Guy Foks kechasi) inglizlar 1605-yilda parlament uyini vayron qilishga uringan Gay Foksning haykaliga o't qo'yishdi. Bu tasvir somon va eski kiyimlardan tayyorlanadi va olovga qo'yiladi. Xotira kunida (yoki sulh kuni) odamlar ikki jahon urushida halok bo'lgan barcha britaniyalik askarlarning xotirasi uchun cho'ntaklarida qizil ko'knori ko'tarib yurishadi. bahor bayramlari Britaniyaliklar uchun bayram, birinchi navbatda, tarixiy va madaniy ahamiyatga ega. Ular an'analarga amal qilishadi va ko'pincha muhim sanalarning afsonaviy o'tmishiga ishonishadi. Angliyada bayramlarni shartli ravishda ajratish mumkin: milliy, rasmiy va norasmiy. Angliyada bahor nishonlanadi: 26 mart - Onalar kuni Shu kuni buvilaringizga va onangizga sovg'alar, gullar yoki yangi tuxumlar berish, shuningdek, uy ishlarida yordam berish odat tusiga kiradi. 1-aprel ahmoqlar kuni Shu kuni britaniyaliklar hajviy liboslarda kiyinib, tanishlari, do'stlari yoki o'tkinchilarga nayrang o'ynashadi. 23 aprel - Avliyo Georgiy kuni Bayramning tarixi o'rta asrlarga borib taqaladi. Jasur va jasur Jorj ingliz aholisini yo'q qiladigan dahshatli ajdahoni o'ldirganida. Shu kuni Angliyada ular "Avliyo Xoch" deb nomlanuvchi bayroqni ko'taradilar. Jorj" va inglizlar qizil atirgul bilan yurishadi - mamlakat gerbi. Bayramda an'anaviy ingliz taomlari tayyorlanadi: qovurilgan mol go'shti, puding, xamirda kolbasa. Ovqat quvnoq musiq va sho'x qo'shiqlar bilan birga keladi. Muborak Juma Pasxa (Pasxa) yoki Muqaddas yakshanba (Pasxa kuni).

Bayram sanasi har yili o'zgarib turadi. Bu oy va quyosh taqvimlarining nisbatiga bog'liq. Pasxa barcha xristianlar uchun diniy bayramdir. Bu kechki xizmat bilan boshlanadi, keyin an'anaviy ravishda Buyuk Lentning tugashi bilan tabriklanadi va bayram bilan tugaydi. 12 havoriyning ramzi bo'lgan marzipanlar bilan bezatilgan pirog (Pasxa Simnel keki) bo'lgan asosiy taom. Shokoladli Pasxa tuxumlari bayramning yana bir atributidir. Inglizlar ularni bir-birlariga farovonlik belgisi sifatida berishadi. va mashhur Easter Bunny mo'l-ko'llik va unumdorlikni

anglatadi. 21 aprel - Qirolchanning tug'ilgan kuni (qirolchanning tug'ilgan kuni) Britaniyaliklar o'z qirolchalarini yaxshi ko'radilar va uning kunini butun mamlakat bo'ylab nishonlaydilar, ammo bu rasmiy bayram emas. Rasmiy bayram iyun oyining 2-shanbasiga to'g'ri keladi - bu Qirolcha / Qirolning rasmiy tug'ilgan kuni. Bu 1948 yildan beri nishonlanadi. Shu kuni qo'shinlarning katta paradi bo'lib o'tadi va bayram katta to'p bilan yakunlanadi. olijanob odamlar yig'iladi. 1-maydan 4-maygacha - Bahor kuni (1-may) May oyining birinchi kunlarida har bir qiz go'zal bo'lish uchun o'zini ertalabki shudring bilan yuvishga harakat qiladi. Yoshlar esa kamondan otish bilan shug'ullanadilar, bu ularning kuchi va jasorati bilan ajralib turadi. Bayram raqs va qo'shiqlar bilan o'tadi. Shaharlarda uylar gullar bilan bezatilgan va libosli yurishlar o'tkaziladi. Ushbu bayram Angliya milliy qahramoni - Robin Gud bilan bog'liq.

Angliyada yozgi ta'tillar ayniqsa odamlar tomonidan seviladi va hurmat qilinadi. Avgust oyining oxirgi dushanbasida nishonlanadigan avgust bank bayrami va avgust oyining oxirgi yakshanbasida nishonlanadigan Notting Hill karnavali alohida e'tiborga loyiqdir. Avgust kuni odatda tabiatda oila davrasida o'tkaziladi. Karnaval ikki kun davom etadigan ko'cha festivalidir. Inglizlar chiroyli kiyimlarini kiyib, yarmarkaga boradilar. O'yin-kulgi, musiqa va turli tanlovlar mavjud. kuzgi bayramlar Vaqt o'tishi bilan ko'plab bayramlar eskirgan va ularning tarixi tubdan o'zgargan bo'lsa-da, ammo shunga qaramay, ulug'vor Angliyaning ruhi saqlanib qoldi. Angliyadagi ta'tillar afsonalar bilan qoplangan va eng qizig'i, inglizlar ularga ishonishadi, garchi ular umuman ishonarli bo'lmasa ham. 31 oktyabr - Xellou bayrami (Hallows oqshomi) Bayramni barcha inglizlar juda yaxshi ko'radilar. Kecha ular ishonganidek, ruhlari, jodugarlar va turli yovuz ruhlari bizning dunyomizga qurbon izlab kelishadi. Qadim zamonlarda ular bu kunda ko'chaga chiqmagan va barcha deraza va eshiklarni qulflagan. Va uying ostonasida ular o'lik ruhlarga sovg'a sifatida bir tovoq meva olib kelishdi. Endi bu ko'proq shovqinli karnaval ijrosi. Ramz yovuz ruhlarni qo'rqitish uchun derazaga qo'yilgan qovoqdan yasalgan Jek chiroq yoki Jek-o'-fanarning yorqin boshi hisoblanadi. Va jodugarlar va ruhlarning liboslarini kiyib, bolalar va kattalar uyma-uy yurib, shirinliklar so'rashadi.

5 noyabr - Gay Foks kuni Bayramning ildizlari 1605 yilga borib taqaladi. Shu kuni mavjud hukumatdan norozi bo'lgan Gay Foks boshchiligidagi katoliklar to'dasi qirol Jeyms Ini portlatmoqchi bo'ldi. Ammo fitnachilardan biri parlamentda bo'lishi kerak bo'lgan do'sti Lord Monteaglni ogohlantirdi. portlash. Natijada, fitna fosh bo'ldi va qaroqchilar qo'lga olindi. Ushbu bayram arafasida bolalar eski kiyimlar va somondan to'ldirilgan Guy Foks yasaydilar. Ular uni ko'chalarda olib yurishib, pulga sotishadi va: "Yigit uchun tiyin!" Kechqurun esa haykal katta olovda yoqib yuboriladi. Ko'pchilik hovlida to'plangan axlatni ham kuydiradi - kuz bilan xayrlashish uchun. Hammasi otashinlar va qiziqarli qo'shiqlar bilan tugaydi. Qishki ta'tillar Angliyadagi bayramlar tarixi avloddan-avlodga o'tadi. Britaniyaliklar o'z madaniyatini hurmat qilishadi va an'analariga rioya qilishadi. Kattalar ham, kichik bolalar ham barcha bayramlarda bevosita ishtirok etib, ko'plab his-tuyg'ularni va yaxshi kayfiyatni olishadi. 1 dekabrda 24 dekabrgacha - Rojdestvoga tayyorgarlik (Advent) U quvnoq, uy yumushlari bilan mashhur. Ushbu tayyorgarlikning asosiy an'anasi 5 ta sham bilan gulchambar to'qishdir. Namoz paytida har yakshanba kuni uyda navbatma-navbat to'rtta qizil sham yoqiladi. Oq sham - Rojdestvo oldidan kechqurun. Bu Iso Masihning kelishini anglatadi

24-25 dekabr - Katoliklarning Rojdestvo bayrami yoki Rojdestvo arafasi Rojdestvo va Santa Klausning kelishi nafaqat bolalarni, balki kattalarni ham kutmoqda. Angliyada sovg'alarni paypoqqa solib qo'yish odat tusiga kiradi. Afsonaga ko'ra: Buyuk Qorbobo uyga mo'ridan tushib, kamin ustida eshkaklangan va quritilgan paypoqqa bir oz tanga tashladi. Va ertalab bolalar tangalarni topdilar va ulardan juda xursand bo'lishdi. Bu an'ananing davomi bo'lib xizmat qildi. Bayram arafasida bolalar Qorboboga ezgu tilaklar bilan xat yozadilar va ularni olovga tashlaydilar. Uylar novdalar va rezavorlar bilan bezatilgan. Mistletoe - omad ramzi. Omela novdasi ostida uchrashgan erkak va ayol, albatta, o'pishlari kerak. Archani bezash odati Germaniyadan keladi. Nemislarni nasroniylikka qabul qilgan avliyo Boniface mamlakat bo'ylab sayohat qilib, butparastlar bolani eman daraxtiga qurbon qilmoqchi bo'lganlarini ko'rdi. Uning jahli chiqib, bir belanchak bilan daraxtni kesib tashladi, uning o'rnida archa o'sdi. Bu belgi ekanligiga qaror qilib, ular Rojdestvo uchun archa olib kelishni boshladilar. Angliyada bu an'ana 1841 yilda shahzoda Albert tomonidan kiritilgan. U Vindzor qasrida xotini va bolalari uchun Rojdestvo archasini bezashni buyurdi. Dastlab, u shamlar va uydagi har qanday narsalar bilan bezatilgan. Va keyin ular gulchambarlar va rangli o'yinchoqlarni ixtiro qildilar. Shu kuni bolalar Rojdestvo daraxti yonida Santa Klaus uchun go'shtli pirog va konyak, kiyik uchun sabzi qoldiradilar. Bayramona kechki ovqat uchun Rojdestvo krakerlari o'rtada kutilmagan sovg'a bilan xizmat qiladi. Odatda u erda qog'oz toj, o'yinchoq yoki bayram hazillari yashiringan. Sovg'alar odatda erta tongda butun oila bilan ochiladi. Stolda har doim kurka, tushlik uchun esa - mashhur Rojdestvo ingliz pudingi beriladi.

26 dekabr - Boks kuni Muqaddas shahid Stiven sharafiga shu kuni cherkovlarda xayr-ehson qutilarini ochish va ularni kambag'al va muhtojlarga tarqatish odatiy holdir. Uzoq o'tmishda, bayram paytida, hatto xizmatkorlarga ham o'z oilalari bilan birga bo'lish uchun uyga borishga ruxsat berilgan. Bu Rojdestvoning davomi va bayramdan keyin dam olish uchun yana bir sababga o'xshaydi. 31 dekabr - 1 yanvar Yangi yil Yangi yilni nishonlayotgan britaniyaliklar bayramlar va qo'shiqlar bilan shovqinli kechalarni o'tkazishni yaxshi ko'radilar. Yarim tundan bir necha daqiqa oldin oila boshlig'i yoki qora sochli mehmon uydan orqa eshikdan chiqib ketadigan an'ana bor. U o'zi bilan bir bo'lak ko'mir, bir bo'lak non va kichik o'ramga o'ralgan tangani oladi. Shunday qilib, u "eski yil" ni olib tashlab, "yangi" ni olib keladi. Yilning farovon boshlanishining xabarchisi, albatta, qora sochli va hech qanday holatda adolatli bo'lishi kerak, chunki yorqin odam omadsizlik keltiradi, deb ishoniladi. Yangi yil boshlanganidan so'ng, eshikni baland ovoz bilan yopib, bir kishi kiradi. Shu bilan birga, butun oila uni kulgi, tabriklar, hayqiriqlar va o'pishlar bilan kutib oladi. O'tgan yilgi to'plam tashlanadi, yangisi esa yil oxirigacha saqlanadi. Bu kelgusi yil davomida uyda issiqlik, oziq-ovqat va farovonlikni anglatadi. 14 fevral - Sevishganlar kuni Bayram romantika, sevgi, yaxshi tilaklar va his-tuyg'ularga to'la. Ushbu kunda berish odatiy holdir: gullar, shirinliklar va kichik otkritkalar - valentinlar. Rivoyatlarda aytilishicha, Rim imperatori Klavdiy II davrida armiya ruhiyatiga putur yetkazmaslik uchun nikoh va turmush qurishni taqiqlovchi farmon chiqarilgan. Va ruhoniylar shifokor Valentin, sevishganlarga hamdard bo'lib, ularga yashirincha turmushga chiqdi, buning uchun u 14 fevral kuni qatl qilindi. Ushbu bayram uning sharafiga nishonlandi.

Barcha millatlarning o'ziga xos milliy bayramlari, o'z madaniyatiga xos an'ana va urf-odatlar bor. Bayram tadbirlari har bir mamlakat aholisi tomonidan yaxshi ko'riladi, ular ularga

tayyorgarlik ko'radilar, ularni intiqlik bilan kutadilar, ularni zavq bilan nishonlaydilar va keyingi yilgacha afsus bilan ajralib turadilar. Ingliz bayramlari ingliz tilida so'zlashuvchi dunyo madaniyatining ajralmas qismi, o'zini ifoda etish usuli, odatlar va xatti-harakatlarning manbai. Ko'pincha, ma'lum bir mamlakat aholisining ruhi va xarakterini tushunish uchun ularning urf-odatlarini va an'analari bilan tanishish kerak. Keling, ingliz tilida so'zlashuvchi mamlakatlar aholisi tomonidan nishonlanadigan eng mashhur bayramlarni ko'rib chiqaylik. Angliyada dam olish kunlari Yangi yil, 1 yanvar. Inglizlar tomonidan doimo hurmat qilinadigan ushbu qish bayramining eng muhim odati birinchi mehmonning an'anasidir. Agar qora sochli odam yarim tundan keyin uyga kirsam, kelgusi yil bu oila uchun muvaffaqiyatli bo'ladi. Mehmon o'zi bilan ko'mir olib kelishi va hech qanday so'z aytmadan, kaminaga tashlashi kerak va shundan keyingina mezbonlarni tabriklashi kerak. Bu odat uyda tinchlik va farovonlik hukmronlik qilishini anglatadi. Butun qudrati bilan nishonlanadigan inglizlarning sevimli bayramlaridan biri. Sovg'alarining yashirin taqdimoti, lotlar yordamida juftlik qilish, shirinliklar va yumshoq o'yinchoqlar almashinuvi - barcha sevishganlarning bu kuni kutilmagan hodisalardan iborat. Va, albatta, yuraklarning xilma-xilligi. Onalar kuni, 22-mart. Bizning 8 mart kunimizning analogi. Bu bayram o'z ildizlarini Viktoriya davridan oladi, o'shanda bolalar yoshligidanoq uydun uzoqda bo'lib, mashaqqatli mehnat bilan pul topishlari kerak edi. Va ular yiliga faqat bir kunni oilasi bilan o'tkazishlari mumkin edi. Endi bu Angliyada bayram bo'lib, bolalar onalariga gullar va ta'sirchan sovg'alar berishadi. Valpurgis kechasi, 30 aprel. Jodugarlarning shanbasi yoki unumdorlik festivali. Afsonaga ko'ra, bu vaqtda barcha jodugarlar yig'iladi va elflar mamlakatiga eshiklar ochiladi. Angliya ko'chalari barcha yoshdagi jodugarlar bilan to'lib-toshgan - albatta, haqiqiy emas, balki karnaval liboslarida shahar aholisi. Bu bayram ham yozning yaqinlashib kelayotganini bildiradi.

FOYDALANILGAN ADABIYOTLAR RO'YXATI:

1. O'zbekiston Respublikasining Konstitusiyasi. -T.: «O'zbekiston», 1998. - 48 bet.
2. O'zbekiston Respublikasining «Ta'lim to'g'risida»gi Qonuni. «Barkamol avlod - O'zbekiston taraqqiyotining poydevori». -T.: «Sharq matbaa-nashriyoti konserni», 1997. -20-29 betlar.
3. Mirziyoyev Sh. M. “Erkin va farovon demokratik O'zbekiston davlatini birgalikda barpo etamiz” nomli O'zbekiston Respublikasi Prezidenti lavozimiga kirishish tantanali marosimiga bag'ishlangan Oliy majlis palatalarining qo'shma majlisidagi nutq. Toshkent, 2017
4. Mirziyoyev Sh. M. “Qonun ustuvorligi va inson manfaatlarini ta'minlash yurt taraqqiyoti va xalq farovonligining garovi”. Toshkent, 2017
5. Karimov I.A. Yuksak ma'naviyat - yengilmas kuch. Toshkent “Ma'naviyat”. 2008 y 173 bet.
- II. Ilmiy, ilmiy-metodik, badiiy- publisistik adabiyotlar.
6. Al-Buxoriy, abu Abdulloh Muhammad ibn Ismoil, Al-adab-al Mufrad (Adab durdonalari): Tarjima, muqad va izohlar muallif Sh.Boboxonov-T.: «O'zbekiston»,1990. -199 bet.



7. Asqar Zununov. Pedagogika nazariyasi T.: «Aloqachi» 2001 y. 163 bet.
 8. Asqar Zununov. Ulfat Maxkamov Didaktika (Ta'lim nazariyasi) Oliy o'quv yurtlari uchun o'quv qo'llanma. T.: «Sharq» nashriyot - matbaa aksiyadorlik kompaniyasi bosh tahririyati. T.: 2006 y. 125 bet
 9. Avloniy A. Turkiy guliston yoxud axloq.-T.: «O'qituvchi» 1992. -160 bet.
 10. Barkamol avlod - Ozbekiston taraqqiyotining poydevori. Tosh. 1998, 7-bet
 11. Falsafa. Qomusiy lug'at. -T.: «Sharq», 2004. -467 bet.
 12. Hasanboyev J., To'raqulov X.A., Haydarov M. Hasanboyeva O., Usmonov N. "Pedagogika fanidan izohli lug'at" T.: "Fan va texnologiya". 2009 yil.
- Isomiddinova M. O'quvchilar dunyoqarashini shakllantirishda pedagogning faoliyati va o'rni. Samarqand davlat chet tililar instituti.

ҲУҚУҚИЙ ТАРҒИБОТ

Ўзбекистон Республикаси ИИВ Академияси 313-гуруҳ курсанти

Умурзоқова Хусния Абдурашид қизи

Бугунги кунда тез суратларда ривожланиб бораётган давлатимизда фақатгина ижтимоий иқтисодий соҳалар ривожлантирилиб қолмай фуқароларнинг ҳуқуқий онги ва ҳуқуқий маданиятини янада оширишга, қонунийликни мустаҳкамлашга қаратилган кенг кўламли ҳуқуқий тарғибот

ва маънавий-маърифий тадбирлар тизимли равишда амалга ошириб келинмоқда. Шунингдек, давлат ва ҳуқуқ масалалари уларни амалга оширишдаги муаммолар бу борада ҳали қилиниши лозим бўлган ишлар кўплигини кўрсатиб олдимизга аниқ мақсадга йўналтирилган тадбирларни амалга оширишимизни талаб этади.

Давлатимиз раҳбари Ш.Мирзиёевнинг Маънавий-маърифий ишлар тизимини тубдан такомиллаштириш, бу борада давлат ва жамоат ташкилотларининг ҳамкорлигини кучайтириш масалалари бўйича ўтказилган видеоселектор йиғилишида, ижтимоий-маънавий муҳитни илмий асосда таҳлил қилишни даврнинг ўзи талаб этаётганлигини, жамиятимизда маънавий-маърифий ишлар етарли даражада йўлга қўйилмаганлини учун ҳам қутилган натижани бермаётганлигини таъкидлаб ўтди.

Мамлакатимизнинг бугунги кундаги ривожланиш тамойиллари ҳақида аниқ мақсадга қаратилган тарғибот ишларини мунтазам равишда олиб бориш, аҳолининг кенг қатламлари, авваламбор ёшлар ҳамда уюшмаган ёшлар ўртасида Ватанга муҳаббат ва садоқат, инсонпарварлик фазилатларини тарбиялаш, миллий урф-одат, анъана ва қадриятларга хурмат муносабатини шакиллантириш уларнинг ҳаётимиздаги ўрни ва аҳамиятини ҳар томонлама очиб беришга йўналтирилган суҳбат ва учрашувлар, манавий-маърифий тадбирлар ўтказиш тарғибот ишларини миллий ва умумбашарий қадриятлар уйғунлиги ва замонавий билимларга таянган ҳолда ташкил этиш мақсадга мувофиқ. Бу ишларни амалга ошириш мақсадида қатор соҳаларда тарғибот ва ташвиқот ишлари олиб борилмоқда.

Жумладан: Ҳуқуқий тарғибот бўйича бугунги кунда Ўзбекистон Республикаси Адлия вазирлиги томонидан амалга оширилаётган ишлар муҳим аҳамиятга эга бўлиб, ўтган давр мобайнида 520 минга яқин ҳуқуқий тарғибот тадбирлари ўтказилган, барча аҳоли қатламларини бепул ҳуқуқий маслаҳат билан таъминлашни назарда тутувчи 5 та ҳуқуқий портал (advice.uz, huquqiportal.uz, bolahuquqlari.uz, test.adliya.uz, hudud24.uz) ишлаб чиқилган. Шунинг алоҳида таъкидлаб ўтиш жоизки Адлия вазирлиги томонидан аёлларга нисбатан тазйиқ ва зўравонликнинг олдини олиш мақсадида “Гендер-мадад” ҳуқуқий маслаҳат портали ишлаб чиқилганлиги юртимиздаги хотин қизларимизнинг ҳуқуқ ва манфаатларини химоя қилишга доир муҳим ишлардан бири бўлди десак муболаға бўлмайди.

Ҳуқуқий тарғиботни амалга оширишнинг усул ва услубларини ҳамда механизмларини бугунги кун талабларидан келиб чиққан ҳолда такомиллаштириш

талаб этилмоқда. Шу асосида Ўзбекистон Республикаси Президентининг 2019 йил 9 январдаги “Жамиятда ҳуқуқий онг ва ҳуқуқий маданиятни юксалтириш тизимини тубдан такомиллаштириш тўғрисида”ги ПФ-5618-сон Фармонида белгиланган “Юксак ҳуқуқий маданият — мамлакат тараққиёти кафолати” деган концептуал ғоя асосида Ўзбекистон Республикаси Олий Мажлисининг 1997 йил 29 август 466-I-сон қарори билан тасдиқланган “Жамиятда ҳуқуқий маданиятни юксалтириш миллий дастури”ни тараққий этган хорижий давлатлар тажрибасидан ўрганган ҳолда қайта кўриб чиқиб, Ўзбекистон Республикаси “Жамиятда ҳуқуқий маданиятни юксалтириш тўғрисида”ги Қонун ва бир қатор нарматив ҳуқуқий ҳужжатларнинг қабул қилинаётганлиги юртимизда ҳуқуқий маданиятни оширишга доир ишлар қай тарзда амалга оширилаётганидан далолат беради.

Шу ўринда, «тарғибот», «ташвиқот», «ҳуқуқий тарғибот», «қонунчилик тарғиботи» тушунчаларига ойдинлик киритиб ўтиш мақсадга мувофиқдир. «Тарғибот» сўзининг ўзаги «тарғиб» бўлиб, ўзбек тилининг изоҳли луғатида «тарғиб» хоҳишни, қизиқишни кучайтириш, шунингдек тарғиб қилмоқ – чуқур тушунтириш йўли билан бирор ғоя, таълимот ва шу кабиларни ёймоқ, кишиларнинг онгига сингдирмоқ, шунингдек тушунтириш йўли билан бирор ишга чақирмоқ, даъват этмоқ маъноларини англатса, «тарғибот» эса бирор ғоя, таълимот ва шу кабиларни ёйишга, кишилар онгига сингдиришга қаратилган ишлар, тарғиб ишлари маъносини англатади. Мазкур изоҳли луғатда «ташвиқ» сўзига «қизиқиш, хоҳишни кучайтириш. Бирор нарсага йўллаш, йўналтириш, чақириниш мақсадидаги гап-сўз, хатти-ҳаракат ва шу кабилар» деб, «ташвиқот»га эса «оммага сиёсий ёки бошқа жиҳатдан таъсир кўрсатиш мақсадида ёзма ва оғзаки равишда қилинадиган ишлар, тадбирлар» тариқасида изоҳ берилган. Кўриниб турибдики, «тарғиб» ва «ташвиқ» тушунчалари муайян жараён ва ундан кўзланган мақсадни ўзида ифодаласа, «тарғибот» ва «ташвиқот» эса жараёнлар йиғиндиси, бошқача айтганда, комплекс тадбирлар мажмуасидан иборат эканлиги намоён бўлади. Эътиборли томони шундаки, мазкур тушунчалар мазмун жиҳатдан бир-бирига жуда яқин бўлиб, бошқаларда қизиқиш, хоҳишни кучайтириш орқали улар онгига тушунча, ғоя ёки таълимотни сингдиришга қаратилгандир. Бу тушунчаларнинг бири иккинчисини тўлдиради ва айнан шунинг учун ҳам ижтимоий ҳаётда «тарғибот-ташвиқот» бир-бирига жуда ҳам яқин тушунчалар тариқасида қўлланилиб келинади «Ҳуқуқий тарғибот» умумий тарғиботнинг бир йўналиши бўлиб, унда асосан аҳолининг ҳуқуқ ва мажбуриятлари, қонуний манфаатлари билан боғлиқ масалаларнинг мазмун ва моҳиятини аҳолига етказиш, шу асосда фуқароларнинг ҳуқуқий онги ва маданиятини ошириш мақсад қилиб қўйилади. Сўнгги пайтларда ҳуқуқий адабиётларда «ҳуқуқий тарғибот» билан бирга «қонунчилик тарғиботи» тушунчаси ҳам қўлланилмоқда. «Ҳуқуқий тарғибот» тушунчаси «қонунчилик тарғиботи»га нисбатан кенгроқ тушунча бўлиб, кенг қамровли ижтимоий-ҳуқуқий муносабатлар доирасидаги масалаларни тарғиб қилишни назарда. Мисол учун, муайян турдаги ҳуқуқбузарликларнинг содир этилиши сабаблари ва уларга имкон бераётган

шарт-шароитлар, уларни содир этишнинг усул, шакл ва воситалари, виктимлик ҳолатлари, ҳуқуқбузарликлардан ҳимояланиш чора-тадбирлари кабилар билан боғлиқ масалаларга урғу берилса, «қонунчилик тарғиботи» эса фақат қабул қилинган қонунлар ва қонуности ҳужжатларнинг мазмуни ва моҳиятини ёритишга қаратилади. Энг эътиборли томони, ҳуқуқий тарғибот керак бўлса қонунчилик тарғиботини ҳам ўз ичига қамраб олади. Маълумки, аҳолининг ҳуқуқий онги ва маданиятини юксалтириш фуқаролик жамиятини ривожлантиришнинг муҳим йўналишларидан биридир. Шу боисдан, мустақиллик йилларида мамлакатимизда халқаро андозаларга мос миллий қонунчилик асосларини яратиш билан бирга уларнинг мазмун-моҳиятини аҳолига етказиш ишларига жиддий эътибор қаратилди. Аҳолининг ҳуқуқий онгини ва маданиятини ошириш учун оммавий ахборот воситаларининг имкониятларидан кенг фойдаланиш, таълим муассасалари ва ҳуқуқни муҳофаза қилувчи органлар ҳамкорлигида ҳуқуқий тадбирлар ташкил этиш, бир сўз билан айтганда қонунчилик тарғиботини кучайтириш муҳим аҳамиятга эга

Ҳуқуқий тарғибот қўйидаги уч шаклда амалга оширилади: - оғзаки; - ёзма; - кўргазмали. Ҳуқуқий тарғиботнинг оғзаки шаклига, ижтимоий-ҳуқуқий муносабатлар, уларнинг белгиланган шартлари, тартиби, қонун ва қонуности ҳужжатларнинг мазмун-моҳиятига бағишлаб аҳоли ўртасида маъруза қилиш, радиоёшиттиришлар қилиш, викторина, давра суҳбати, семинар-тренинг, учрашувлар ўтказиш кабиларни киритиш мумкин. Ҳуқуқий тарғиботнинг ёзма шаклига эса ижтимоий-ҳуқуқий муносабатлар, уларнинг белгиланган шартлари, тартиби, қонун ва қонуности ҳужжатларнинг мазмун-моҳиятига бағишлаб мақолалар, китоб ва қўлланмалар ёзиш ва чоп эттириш, аҳолининг муайян қатламига мўлжаллаб буклетлар тайёрлаб, тарқатиш кабиларни мисол қилиб келтириш мумкин. Ҳуқуқий тарғиботнинг кўргазмали шаклига аҳоли гавжум жойларда ҳуқуқбузарликлар профилактикасига доир плакатлар, эълонлар жойлаштириш, видео роликлар намойиш қилиш, кинофильмларнинг муайян эпизодларида акс эттириш, телевидениеларда «Бир жиноят изидан», «Жиноят ва жазо» каби кўрсатувларни эфирга узатиш, плакатлар тайёрлаб аҳоли кўп тўпланадиган ва гавжум бўлган жойларда, ички ишлар органларининг маъмурий бино (МТП)ларида кўргазмали эълонлар осииш кабиларни мисол қилиб келтириш мумкин. Ҳуқуқий тарғиботни амалга оширишга қўйидаги талаблар қўйилади: Ҳуқуқий тарғибот субъектларига қўйиладиган талаблар – бу борада авваламбор, кимлар ҳуқуқий тарғибот субъекти бўлиши мумкинлигига оидинлик киритиш талаб этилади. Мазкур субъектларга ҳуқуқий тарғибот ташкилотчилари, яъни тарғибот ўтказадиган орган, муассаса, ташкилот ва жамоат тузулмалари бўлиши мумкин. Тарғибот ўтказадиган орган ва муассасалар тарғибот ўтказишдан олдин қўйидаги масалаларга оидинлик киритиши талаб этилади:

-ҳуқуқий ёки қонунчилик тарғиботи ўтказилиши кераклигига;

-ҳуқуқий ёки қонунчилик тарғиботи қайси шаклда, яъни маъруза қилиш, учрашув ўтказиш, давра суҳбати, телекўрсатув, радиоёшиттириш кабиларда ўтказилишига;

Юридик табиатига кўра, ҳуқуқий тарғибот ҳуқуқий тарғиботнинг асосий усулларидан бири бўлиб, кенг омма орасида ҳуқуқий билимларни тарқатиш, давлатнинг ҳуқуқий сиёсати ва ҳуқуқий мафкура асосларини аҳоли ижтимоий онгига сингдириш, унда ҳуқуқий ғоялар, талаблар, қарашлар, кадриятлар ва ҳуқуқий эътиқодни қарор топтириш, шунингдек ижобий ҳуқуқий хулқ-атвор моделини мустаҳкамлаш мақсадида амалга ошириладиган фаолиятдир. Ҳуқуқий тарғибот жамият миқёсида ҳуқуқий билимларни тарқатиш, реципиентларга(қабул қилувчи) ҳуқуқий ахборотни мунтазам етказиш учун ташкил этиладиган, мақсадга мувофиқ бошқариладиган жараёндир. Ушбу жараён қуйидаги элементлардан иборат тарзда кечади: а) ҳуқуқий ахборотни тарқатувчи (етказувчи, тарғиб қилувчи) субъект – коммуникатор; б) ҳуқуқий билимларни, ахборотни қабул қилувчи объект – коммуникант; в) ҳуқуқий ахборот – коммюнике; г) ҳуқуқий коммуникациянинг(алоқа) амал қилиш майдони – ҳуқуқий таъсир ўтказиш вазияти. Ҳуқуқий тарғибот субъектлари (давлат органлари, жамоат бирлашмалари, сиёсий партиялар, оммавий ахборот воситалари, таълим муассасалари, ҳуқуқни муҳофаза қилувчи органларнинг мутасадди ходимлари, ҳуқуқшунос мутахассислар ва олимлар) фуқароларнинг ҳуқуқий саводхонлигини ошириш, ҳуқуқий маданиятини шакллантириш мақсадида қонунчиликка оид ва бошқа ҳуқуқий ахборотни аҳоли кенг қатламларига, айниқса ёшларга етказадилар. Ҳуқуқий тарғибот талаба ёшлар ва ўқувчиларнинг хулқ-атвори шаклланишида муҳим вазифани ўташи масаласида ёзиб М.Г.Лаварсланова – ҳуқуқий давлатни қуриш жараёнида ушбу масаланинг ўта муаммоли эканлигини таъкидлайди. Унинг эътирофига кўра, ушбу жараёнда ўсиб келаётган ёш авлоднинг дунёқараши шаклланишида ҳуқуқий маданият ва ҳуқуқий ижтимоийлашувни юқори даражага кўтариш биринчи галдаги вазифалардан биридир. Мавжуд танқидий баҳоларга қарамасдан, ҳуқуқий тарғибот қўйилган тарғиботвий мақсад ва вазифаларга муайян даражада мос келувчи тадбирлар мажмуасидан иборат бўлади. Ҳуқуқий тарғибот ҳуқуқий тарғибот доирасида муносиб даражада йўлга қўйилиши мумкинлигини инобатга оладиган бўлсак, ўз навбатида, ҳуқуқий билимларни аҳоли ва кенг жамоатчилик ўртасида радио, телевидение ва бошқа оммавий ахборот воситалари орқали кенг тарғиб этиш мазкур жараёнда ҳал қилувчи аҳамият касб этиши шубҳасиздир. Дарҳақиқат, ҳуқуқий тарғибот жараёнида ҳуқуқий тарғибот субъектларининг фаоллигини ошириш улар фаолиятининг самарадорлигини таъминлаш имконини яратади. Шу боисдан бугунги кунда мамлакатимизда ҳуқуқий тарғибот масаласига жиддий эътибор қаратилиб, унинг сифат самарадорлигини ошириш борасида жиддий чора-тадбирлар кўрилмоқда.

Ҳуқуқий тарғибот воситалари тушунчаси борасида олимлар ўртасида яқдиллик йўқ. Шу сабабли ҳам юридик адабиётларда тарғибот воситаларига тор ва кенг маънода қаралади. Тор маънода, ҳуқуқий тарғибот воситалари бўлиб, тарғибот жараёнида фойдаланиладиган китоблар, кинофильмлар, санъат асарлари ҳисобланса, кенг маънода эса, бу таълим, ижтимоийфойдали меҳнат, ташаббускорлик кабиларни ўзида намоён

этади. Адабиётларда, шунингдек, тарғибот воситалари тушунчасига нисбатан бошқа нуқтаи назар ҳам мавжуд, унга кўра, воситаларга ҳуқуқий тарғибот жараёнида фойдаланиладиган техник воситалар ва мосламалар ҳам киритилади. Воситаларни бундай тушуниш уларни тарғибот шаклларида фарқлашга имкон беради, бироқ, тарғиботнинг барча техник ва моддий воситаларини қамраб ололмайди. Ҳуқуқий тарғибот жараёнида фойдаланиладиган моддий воситалар сирасига радиоэшиттириш ва телевидение, кинотеатрлар, клублар, саройлар ва бошқа бинолар ҳамда техник воситалар, нашриётлар, газета ва журналлар, китоблар, киноленталар, плакатлар, стендлар, кўргазмали ташвиқотлар киради. Ҳуқуқий тарғибот воситаларига айрим муаллифлар тарғиботланувчига маънавий, яъни рационал ва ҳиссий таъсир этиш воситаларини ҳам киритганлар. Бундай таъсир ўз ичига материални узатиш методикасини, тадбирлар амалга ошириладиган муҳитни қамраб олади. Ҳуқуқий тарғибот тизимининг таркибий қисмларини тарғиботнинг объекти ва субъектлари фаолиятини таҳлил этиш асосида ойдинлаштириш мумкин. Чунки, бу борада ҳуқуқий тарғибот субъектлари ва объектларининг ҳолатини таҳлил этмасдан, улар ўртасидаги алоқадорлик тўғрисида аниқ маълумотларга эга бўлмасдан ва умуман уларнинг ҳуқуқ тўғрисидаги қарашлари, фикрлари, ғоя ҳамда тасаввурлари хусусида муайян хулосаларни чиқармай туриб, ҳуқуқий тарғиботнинг замонавий усул ва воситаларни қўллаб бўлмайди. Шундан келиб чиқиб, О.Ф.Скакун ҳуқуқий тарғибот таркибий қисмлари сифатида субъект, объект ва ҳуқуқий тарғибот тадбирларининг мажмуини тушунади. Олимнинг эътирофи этишича, ҳуқуқий тарғибот жараёни яхлит тизими сифатида қуйидагиларда намоён бўлади: □ Ҳуқуқий тарғибот – муайян ҳуқуқий ғоя ва кадриятларни тарқатиш бўлиб, бунда ҳуқуққа риоя қилиш ва қандай ҳолларда ташвиқот олиб бориш масаласига аниқлик киритилади. □ Ҳуқуқий таълим – энг таъсирчан ва кенг тарқалган усул ҳисоблансада, ҳар доим ҳам жамиятнинг ҳар бир аъзосига мукамал даражада етиб бормайди. □ Юридик амалиёт – ҳуқуқий тарғибот ва ташвиқот ишлари қанчалик фаол тарзда олиб борилмасин, агар ҳуқуқни муҳофаза қилувчи идоралар фаолияти ижобий таъсир этмаса, жамиятда ҳуқуққа нисбатан ишонч ва ҳурмат ҳамда фуқароларда қонунга риоя этиш ҳиссини шакллантириб бўлмайди. □ Ўзини ўзи тарғиботлаш – тарғиботнинг энг таъсирчан тури бўлиб, айнан у орқали шахсда ҳуқуқ тўғрисида онгли ва ихтиёрий тасаввурлар шаклланишига шароит яратилади. Мазкур масалага муносабат билдирган мамлакатимиз ҳуқуқшунослари ҳуқуқий тарғибот механизмини бир оз кенгроқ ифода этадилар. Уларнинг фикрича, ҳуқуқий тарғибот механизмининг таркибий қисмлари қуйидагиларда акс этади: биринчидан, ҳуқуқий тарғибот субъектлари (давлат идоралари, жамоат бирлашмалари, меҳнат жамоалари, мансабдор шахслар ва бошлиқлар); иккинчидан, ҳуқуқий тарғибот объектлари (фуқаролар, ёшлар мансабдор шахслар, жумладан, ҳуқуқни муҳофаза қилувчи органлари ходимлари ва бошқ.); учинчидан, ҳуқуқий тарғибот мазмуни (ҳуқуқий таълим, ҳуқуқий тарғибот, ҳуқуқий ташвиқот); тўртинчидан, ҳуқуқий тарғибот шакллари (маърузалар, семинарлар, суҳбатлар, викториналар); бешинчидан,

ҳуқуқий тарғибот методлари (ишонтириш, рағбатлантириш, мажбурлаш); олтинчидан, ҳуқуқий тарғибот воситалари (матбуот, радио, телевидения, адабиёт ва санъат асарлари, кўргазмали ташвиқот ва тарғибот воситалари). Кўриниб турибдики, ҳуқуқшуносларимизнинг мазкур масаладаги, тўғрироғи ҳуқуқий тарғибот механизми таркибий қисмлари хусусидаги ёндашувлари бир оз кенг қамровли аҳамият касб этган. Шу боисдан бизнинг назаримизда, ҳуқуқий тарғибот жуда кенг қамровли ва мураккаб жараён бўлганлиги учун у бир вақтнинг ўзида таълимни, ўқитишни, хулқ-атвор, ижтимоий-ҳуқуқий фаоллик эътиқодлари, одатлари ва малакаларини шакллантиришни ўз ичига олади. Биз мана ёндашувни қўллаб-қувватлаймиз. Ҳуқуқий тарғибот механизмида унинг методлари алоҳида таҳлил этилиши лозим. Тарғиботвий жараён олдида қўйилган мақсад ва вазифаларни амалга ошириш учун методлар ва воситаларнинг турли бирикмаларидан фойдаланиш мумкин. Ҳуқуқий тарғибот воситалари ва шакллари билан бир қаторда тарғибот методларини, шунингдек, уларни қўллашнинг илмий асослантирилган тавсияларини тадқиқ этиш ҳуқуқий тарғибот назариясини ишлаб чиқишда катта аҳамиятга эга. Айни пайтда, масалага бундай ёндашув ҳуқуқий тарғибот жараёнининг самарадорлигини янада оширишга муносиб хизмат қилади. Т.Н.Леонтьеванинг фикрича, ҳуқуқий тарғибот методи – бу уни амалга ошириш усуллари ва йўлларининг йиғиндисидир. Л.М.Корниенко ҳуқуқий тарғибот методи деганда, индивидда ҳуқуқий онгни шакллантиришга қаратилган ҳуқуқий фаолият усулларини тушунади. В.Н.Зенин эса ҳуқуқий тарғибот методини, одамларни қонунларни ҳурмат қилиш, уларга қатъий риоя этиш, ҳуқуқий онгнинг юқори даражада бўлиши, уларга ҳуқуқий хулқатвор кўникмаларини сингдириш ва уларнинг ижтимоий-ҳуқуқий фаоллигини ошириш руҳида тарғиботлаш мақсадида инсон онги ва хулқатворида таъсир этиш усуллари ва йўлларининг йиғиндиси, – деб таърифлайди. Барча таърифларда ҳеч бир истисносиз ҳуқуқий тарғибот методи деганда, энг аввало, шахс онги ва хулқ-атворида таъсир этиш усуллари, шунингдек, таъсир этиш принципларининг йиғиндиси тушунилади.

Фойдаланилган адабиётлар:

1. Жамиятда ҳуқуқий онг ва ҳуқуқий маданиятни юксалтириш тизимини тубдан такомиллаштириш тўғрисида фармон
2. Лех.уз
3. “Гендер-мадад” ҳуқуқий маслаҳат портали

ORALIQ EKIN: TUPROQ UNUMDORLIGI VA
IQTISODIY SAMARADORLIK

Sh.I. Mamatojiev

dotsent, q.x.f.n.,

Yursunova Sh. E.

kafedra o'qituvchisi

*“Aholi tomorqalaridan samarali foydalanish va
dorivor o'simliklar” kafedrası
Farg'ona davlat universiteti.*

Annotatsiya: *Tuproq unumdorligi deganda, o'simlikning butun o'suv davri davomida suv va oziq moddalar bilan yaxshi ta'minlanib, gektar hisobiga yuqori hosil olinishi tushuniladi. Tuproq unumdorligi uning doimiy va xech o'zgarmaydigan sifati emas. Inson yerga to'g'ri oqilona ta'sir etganda tuproqning unumdorligi uzluksiz oshib, ekinlardan muttasil yuqori hosil olish ta'minlanadi. Unumdorlik sharoiti tuproqning tabiiy hususiyatiga bog'liq bo'libgina qolmasdan, qishloq xo'jalik ishlab chiqarish vositalari ta'sirida, yani tuproqni madaniylashtirish natijasida xosil bo'ladi. Unumdorlik sharoiti yaxshi, yani madaniy tuproqlarda o'simlikning tuproqdagi unumdor elementlar bilan ta'minlanishi yaxshilanadi. Tuproqning unumdorlik darajasi undagi chirindi va mikroorganizmlar miqdori, tuproq muxiti, donadorligi, qattiq yoki yumshoqligi, tuzilish, haydalma qatlam qalinligi va boshqa ko'rsatkichlarga qarab aniqlanadi. Tuproq unumdorligini belgilovchi asosiy sifat belgisi deb ta'riflangan chirindi yoki gumus miqdorini ko'paytirishda va mikroorganizmlar faoliyatini yaxshilashda oraliq ekinlarning ham ahamiyati katta. Oraliq ekin ya'ni birinchi asosiy ekilgan ekinning hosili yig'ishtirib olingandan so'ng ikkinchi asosiy ekinni ekkunga qadar o'stiriladigan ekinlarga aytiladi.*

Kalit so'zlar: *Mehnat unumdorligi, tuproqning unumdorlik darajasi, dehqonchilik madaniyati, yuqori hosil, tuproq unumdorligining kamayishi, hosilning pasayishi, agronomik va melioratsiya tadbirlari, mikroorganizmlar miqdori, tuproq muxiti, donadorligi, qattiq yoki yumshoqligi, tuzilish, haydalma qatlam qalinligi, oraliq ekin, ismaloq (shpinat), aholini ish bilan ta'minlash, daromadlarini oshirish.*

Аннотация: *Плодородие почвы означает, что растение хорошо снабжается водой и питательными веществами в течение всего вегетационного периода, что приводит к высокому урожаю с гектара. Плодородие почвы не является ее постоянным и неизменным качеством. Когда человек правильно рационально воздействует на землю, плодородие почвы непрерывно увеличивается, обеспечивая неизменно высокие урожаи сельскохозяйственных культур. Условия плодородия не только зависят от естественного характера почвы, но и формируются под воздействием средств сельскохозяйственного производства, то есть в результате окультуривания почвы. Условия плодородия хорошие, то есть на культурных почвах улучшается снабжение растения плодородными элементами в почве. Уровень плодородия почвы зависит от количества гумуса и микроорганизмов в ней, почвенной*

среды, зернистости, твердости или рыхлости, структуры, толщины пахотного слоя и других показателей. Определяется как основной признак качества, определяющий плодородие почвы при увеличении количества перегноя и активности микроорганизмов в улучшении также велика роль промежуточных культур. Промежуточной культурой называют те культуры, которые выращиваются до посева второй основной культуры после уборки урожая первой основной посевной культуры.

Ключевые слова: Производительность труда, уровень плодородия почвы, культура земледелия, высокая урожайность, снижение плодородия почвы, снижение урожайности, агрономические и мелиоративные мероприятия, количество микроорганизмов, почвенная среда, зернистость, твердость или рыхлость, структура, толщина пахотного слоя, промежуточные культуры, шпинат, занятость населения, увеличить уровень доходов.

Annotation: *Soil fertility is understood to mean a high yield at the expense of hectares, being well supplied with water and nutrients throughout the entire growing season of the plant. Soil fertility is not its constant and unchanging quality. When a person has a proper rational impact on the Earth, the fertility of the soil is continuously increased, and a consistently high yield from crops is ensured. Not only will the conditions of fertility depend on the natural peculiarity of the soil, but it will also become characteristic under the influence of agricultural means of production, that is, as a result of the cultivation of the soil. Fertile conditions are good, that is, on cultural soils, the supply of the plant with fertile elements in the soil is improved. The level of fertility of the soil depends on the amount of humus and microorganisms in it, soil motility, granularity, hard or softness, structure, plowing layer thickness and other indicators is determined. Described as the main quality mark that determines soil fertility when increasing the amount of humus or humus and the activity of microorganisms in improvement, intermediate crops are also of great importance. The intermediate crop is said to be the crops that are grown until the second main crop is planted after the harvest of the first main crop has been harvested.*

Keywords: *labor productivity, soil fertility rate, farming culture, high yield, reduced soil fertility, crop decline, agronomic and melioration measures, amount of microorganisms, soil autonomy, granularity, hard or softness, structure, plowing layer thickness, intermediate crop, spinach, employment of the population, increasing their income.*

Ekinlardan barqaror yuqori hosil olish va ishlab chiqarishda mehna unumdorligini oshirish bevosita tuproqning unumdorlik darajasiga hamda dehqonchilik madaniyatiga bog'liq. Tuproq unumdorligi deganda, o'simlikning butun o'suv davri davomida suv va oziq moddalar bilan yaxshi ta'minlanib, gektar hisobiga yuqori hosil olinishi tushuniladi. Tuproq unumdorligi uning doimiy va xech o'zgarmaydigan sifati emas. Inson yerga to'g'ri oqilona ta'sir etganda tuproqning unumdorligi uzluksiz oshib, ekinlardan muttasil yuqori hosil olish ta'minlanadi. Aksincha, yerga noto'g'ri ishlov berish agrotexnika tadbirlarini pala-partish amalga oshirish esa tuproq unumdorligining kamayishiga va hosilning pasayishiga sabab bo'ladi.

Dehqonchilikda ilmiy asoslangan agronomik va melioratsiya tadbirlari kompleks qo'llanilganda tuproq unumdorligi sistematik oshishi natijasida o'simliklar zarur oziq moddalar bilan ta'minlanib, yuqori hosil olishga imkon yaratiladi. Unumdorlik sharoiti tuproqning tabiiy hususiyatiga bog'liq bo'libgina qolmasdan, qishloq xo'jalik ishlab chiqarish vositalari ta'sirida, yani tuproqni madaniylashtirish natijasida xosil bo'ladi. Unumdorlik sharoiti yaxshi, yani madaniy tuproqlarda o'simlikning tuproqdagi unumdor elementlar bilan ta'minlanishi yaxshilanadi. Tuproqning unumdorlik darajasi undagi chirindi va mikroorganizmlar miqdori, tuproq muxiti, donadorligi, qattiq yoki yumshoqligi, tuzilish, haydalma qatlam qalinligi va boshqa ko'rsatkichlarga qarab aniqlanadi.

Tuproq unumdorligini belgilovchi asosiy sifat belgisi deb ta'riflangan chirindi yoki gumus miqdorini ko'paytirishda va mikroorganizmlar faoliyatini yaxshilashda oraliq ekinlarning ham axamiyati katta. Oraliq ekin ya'ni birinchi asosiy ekilgan ekinning hosili yig'ishtirib olingandan so'ng ikkinchi asosiy ekinni ekkunga qadar o'stiriladigan ekinlarga aytiladi.

Yerlardan unumli foydalanish, avgust oyining oxiri, sentabr oyining boshlarida oraliq ekin sifatida to'la qonli hosil beraoladigan ekinlar ekishni izchil yo'lga qo'yish maqsadga muvofiqdir. Shuningdek, bunday ishlarni amalga oshirish yerga muhim profilaktik shifobaxshlik kasb etishi, tuproqni organik modda va ko'proq azot bilan boyitishi bilan birga, birinchi navbatda bozorlarimizni qish oylarida ham vitamanga boy bo'lgan sabzavotlar va ko'katlar bilan to'ldirish, aholini muntazam ish bilan ta'minlash hamda ularni daromadlarini oshirishga xizmat qiladi. Bir necha yillardan buyon Uchko'prik tumanida faoliyat olib borayotgan, A.Payg'ambarov rahbarligidagi Azizov Akbarali nomli fermer xo'jaligida olib borilayotgan ishlar yuqorida aytib o'tilgan tadbirlarning xosilasidir. 2021 yil avgust-sentabr oylarida fermer xo'jaligining boshqoli dondan bo'shagan, 2022 yilda g'o'za ekish rejalashtirilgan maydonlardan o'n gektari fermer xo'jaligi a'zolarining moddiy manfaatdorliklarini oshirish va kuzgi-qishgi davrda ish bilan ta'minlash maqsadidam taqsimlab berildi. Bu maydonlarga ismaloq (shpinat) ekilib parvarish qilindi va ko'katlar yetishtirilib respublikamizning turli shaharlari bozorlariga yetkazi berildi. Maxsulotlarni yetishtirish bilan bog'liq xarajatlar (yerni haydash, tekislash, egat-pol olish, ekish, urug'lik, yoqilgi, mineral o'g'it, yig'ishtirib olish) har bir gektar hisobiga 5120 ming so'mni tashkil etgan bo'lsa, olingan daromad 30100 ming so'mni yoki har bir gektar hisobiga 24980 ming so'mdan sof daromad olindi. 2021 yilda, birgina tumandagi Qummozor qishlog'ining o'zida faoliyat olib borayotgan fermer xo'jaliklarining 20 gektar maydonida bu ekin ekib o'stirildi. Yuqoridagi amalga oshirilayotgan ishlar aholini ish bilan ta'minlash, daromadlarini oshirish bo'lsa, ikkinchi tomondan bu oraliq ekin qoldiqlari va ildizi tuproq unumdorligini oshirishda muxim omil bo'lmoqda.

АДАБИЁТЛАР РЎЙХАТИ:

1. Абдуалимов Ш.Х., Каримов Ш. О полевоm испытании микробиологического препарата Замин-М на хлопчатнике // Қишлоқ хўжалиги экинлари селекцияси ва уруғчилиги соҳасининг ҳозирги ҳолати ва ривожланиш истикболлари. ТошДАУ ва ПСУЕАИТИ мақолалар тўплами 2-қисм. -Тошкент, 2015. -Б. 318-321.



2. Абдуалимов Ш.Х., Абдуллаев Ф.А. Гуминли стимуляторларни ғўзада қўллашнинг самарадорлиги. Монография. -Тошкент, 2019. -Б. 42-43.
3. Каримов Ш. Ғўзанинг қуруқ масса тўплаши ва фотосинтез маҳсулдорлигига янги стимуляторларнинг таъсири.// Тупроқ унумдорлигини ошириш, ғўза ва ғўза мажмуидаги экинларни парваришлашда манба тежовчи агротехнологияларни амалиётга жорий этишнинг аҳамияти. Халқаро илмий-амалий анжуман маърузалари тўплами. -Тошкент, 2012. -Б.156-158.
4. Каримов Ш.А. Янги стимуляторларни ғўза барг юзаси ва фотосинтез маҳсулдорлигига таъсири. // Дала экинлари селекцияси, уруғчилиги ва агротехнологияларининг долзарб йўналишлари. Халқаро илмий-амалий конференция тўплами. Тошкент, 2016. -Б.371-374.
5. Хамади А.М., Бабаев Т.Н. Влияние стимулятора Т динамику содержания растворимых белков хлопчатника в раннем онтогенезе // Ж. Биология. 1990. -№ 2. -С.3-5.

РАЗВИТИЕ САМОСТОЯТЕЛЬНОСТИ СТУДЕНТОВ В УСЛОВИЯХ ДИСТАНЦИОННОГО ОБУЧЕНИЯ

Мустакимова Кундуз Собировна

*Преподаватель Бухарский инженерно-технологический институт, г.
Бухара, Республика Узбекистан*

Пайзиматов Мухаммадкодир Ильхамджанович

*студент группы 715-22 МНТ
Бухарский инженерно-технологический институт, г. Бухара, Республика
Узбекистан*

Аннотация: *В данной статье рассматривается развитие самостоятельности студентов в условиях дистанционного обучения. Цель исследования - раскрыть некоторые вопросы развития самостоятельности учащихся в формате дистанционного обучения у разных категорий учащихся.*

Ключевые слова: *самообразование, контроль, самообучение, дистанционное обучение.*

Описывая способности человека, одним из важнейших компонентов является самостоятельность. В педагогике и психологии можно найти различные толкования этого термина. «Самостоятельность как устойчивое качество личности обеспечивает высокий уровень успешности и практическую реализуемость планов и намерений в любой деятельности» [3].

В нашем понимании автономия – это многоплановое личностное образование, которое формируется в потребностях и проявляется в деятельности, умении обучающегося ставить перед собой цели, формулировать для себя значимые проблемы, выбирать средства их решения, настойчиво добиваться положительных результатов, давать самооценку деятельности [2, 131]. Например, Л. В. Жарова обоснованно считает, что самостоятельность есть результат воспитания и самовоспитания. Это важнейшее условие самореализации личности и творческих способностей. Как усилить формирующий эффект? Одним из возможных вариантов педагогического сопровождения является переход от модели педагогического сопровождения к педагогической помощи. То есть от «контактного» сотрудничества к «дистанционной» самостоятельности, к своеобразной форме неформального образования. К важнейшим компонентам самостоятельности относятся:

- Общеучебные навыки (правильно читать текст, находить ответ на вопрос, составлять план прочитанного, тезисы, конспект, таблицы, планировать свою деятельность, контролировать выполняемые действия);
- Общие логические навыки: (выявлять существенное, сравнивать, доказывать, делать выводы, формулировать вопросы);

- Предметные (специальные) умения, отражающие специфику отдельных учебных дисциплин);

- Метапредметные умения (универсальные обучающие действия); Коммуникативные навыки (вести диалог, участвовать в совместной деятельности). Всегда ли учащиеся со знаниями и навыками стремятся быть независимыми? Для этого им часто нужна мотивационная установка, которая приводит в движение знания и умения, побуждает к действию без посторонней помощи, без напоминания. Однако существует также необходимость в содействии для принятия самостоятельного решения. Ученые выделяют три основные составляющие части самостоятельности: умение, мотив, воля. Они взаимосвязаны и взаимообусловлены [5, 23]. Недооценка практической самостоятельности приводит к тому, что студенты не умеют использовать полученные знания в сложных жизненных ситуациях, не умеют ставить цели и достигать их, планировать и налаживать взаимодействие [6,3 9]. Поэтому преподаватели должны не только владеть знаниями и умениями, предоставляемыми избранной профессией, но и самостоятельно совершенствовать прикладные знания, применяя их на практике, грамотно работать с информацией, уделять время самообразованию [10, 30]. Перед педагогом стоит задача развивать у учащихся ряд качеств, таких как самоорганизация, самоконтроль, самостоятельность, инициативность, развивать навыки планирования и выполнения учебно-познавательной деятельности. Достижение целей невозможно без правильно организованной самостоятельной работы. Большое внимание в связи с этим уделяется формированию самостоятельного мышления. Специалисту необходимо учиться почти всю жизнь в современном обществе с бурным ростом информации. Раньше можно было позволить себе научиться раз и навсегда [10, 35].

Сегодня идея непрерывного образования «на протяжении всей жизни» приводит к необходимости поиска новых методов передачи знаний и технологий обучения. Одной из таких технологий является дистанционное обучение. Начиная с XX века дистанционное образование, претендующее на особую форму обучения (наряду с очной, заочной, вечерней, экстерном), происходит под девизом «образование для всех» на любой дистанции, занимая все более важную роль в модернизации образования. В чем суть этой формы обучения? Согласно государственному стандарту образования, это совокупность технологий, с помощью которых учащиеся обеспечиваются определенным объемом учебного материала на основе интерактивного взаимодействия учащихся и преподавателей в процессе обучения, предоставляя учащимся возможность самостоятельной работы. - что очень важно - на усвоение изучаемого материала. Учащиеся получают материал, предназначенный для усвоения, и изучают его самостоятельно в удобное для них время. Во время конференции они общаются с преподавателем онлайн, по электронной почте или по скайпу, задают вопросы, могут получить консультацию по непонятому разделу, отправить задания. Позже учитель оценивает знания учащегося [12,227].

Дистанционное обучение, реализуемое с помощью компьютерных телекоммуникаций, сети Интернет, электронной почты, имеет следующие формы занятий. Чат-занятия – это обучающие занятия, проводимые с использованием чат-технологий. Занятия в чате проводятся синхронно, то есть все участники имеют одновременный доступ к чату. Веб-классы – дистанционные уроки, конференции, семинары.

Веб-форумы отличаются от чатов возможностью более длительной (многодневной) работы и асинхронным характером взаимодействия студентов и преподавателей. Телеконференции – обычно проводятся на основе списков рассылки по электронной почте. Образовательные телеконференции характеризуются достижением конкретных целей обучения.

В 21 веке доступность компьютеров и Интернета значительно способствует распространению дистанционного обучения. Возможность общаться и получать обратную связь от любого ученика нашла широкий отклик в образовательной сфере. Это обусловлено рядом неоспоримых преимуществ. Таким образом, использование современных программных технологий позволяет сделать процесс обучения более эффективным, так как обучающийся, получив задание в электронном виде, должен самостоятельно подумать и решить, как его выполнить. Он уже не может сразу получить ответ учителя на вопрос и будет стараться проявлять активность и находить правильный выход. Такой подход способствует развитию самостоятельности как качества личности, без которого будущий специалист не сможет плодотворно, творчески работать. Нельзя забывать и об эмоциональном факторе. В условиях дистанционного обучения снижается нервозность как преподавателя, так и обучающегося. Снижается психологическое воздействие, исчезают волнение и страх, которые иногда испытывает ребенок во время занятий, боязнь дать неправильный ответ. Однако наряду с преимуществами получение дистанционного образования сопряжено и с проблемами [11,108]. К проблемам относятся следующие особенности: отсутствует непосредственная коммуникация учителя и ученика, эмоциональная связь во взаимодействии. Обучение не происходит в аудитории, поэтому у части учащихся при отсутствии такого стимула, как проявление своей индивидуальности перед одноклассниками, утрачивается интерес к учебной деятельности, творческая самостоятельность [11,110]. Для такого формата тренировок необходима строгая самодисциплина, которая напрямую зависит от самостоятельности и самосознания. Наши студенты привыкли к постоянному контролю со стороны преподавателя, а это мощный стимул. Роль непосредственного контакта с учителем по-прежнему высока. Подготовка к занятиям занимает у учителя много времени. Мы должны продумывать каждый момент при подготовке заданий к методам и приемам, которые не вызовут у учащихся особых затруднений, не снизят интерес, а будут побуждать их к самостоятельности в подготовке [16, 93].

ИСПОЛЬЗОВАННАЯ ЛИТЕРАТУРА:

1. Бадалова, Л. Х. (2016). Проблемно-диалогическое обучение как способ решения учебной задачи. Молодой ученый, (11), 1415-1417. <https://www.elibrary.ru/item.asp?id=26425135>
2. Бадалова, Л. Х. Процесс преподавания психолого-педагогических дисциплин / Л. Х. Бадалова. – Текст : непосредственный // Молодой ученый. – 2018. – № 11 (197). – С. 130-131. – URL: <https://moluch.ru/archive/197/48690>.
3. И.К. Кондаурова, Организация самостоятельной познавательной деятельности младших школьников(Изд-во Пед. ин-те, Саратов, 1999).
4. Л.В. Жарова, Учить самостоятельности: книга для учителя (Просвещение, Москва, 1993).
5. Сайфуллаева Дилафруз Ахмадовна, Содикова Азиза Хайитовна, Солиева Мунаввар Ахмадовна РАЗВИТИЕ НАВЫКОВ САМОСТОЯТЕЛЬНОЙ И ТВОРЧЕСКОЙ РАБОТЫ СТУДЕНТОВ ПО ОБЩЕОБРАЗОВАТЕЛЬНЫМ ПРЕДМЕТАМ ПО НАПРАВЛЕНИЯМ БАКАЛАВРИАТА В РЕСПУБЛИКЕ УЗБЕКИСТАН // Вестник науки и образования. 2020. №19-2 (97). URL: <https://cyberleninka.ru/article/n/razvitie-navykov-samostoyatelnoy-i-tvorcheskoy-raboty-studentov-po-obscheobrazovatelnyim-predmetam-po-napravleniyam-bakalavriata->.
6. Солиева, М. (2021). ASSESSING THE KNOWLEDGE OF STUDENTS ON THE MOODLE PLATFORM. ЦЕНТР НАУЧНЫХ ПУБЛИКАЦИЙ (buxdu.Uz), 1(1). извлечено от https://journal.buxdu.uz/index.php/journals_buxdu/article/view/2547
7. Мустакимова Кундуз Собировна. (2023). ЯЗЫК РЕКЛАМЫ: ЯЗЫКОВЫЕ ЕДИНИЦЫ И НАЦИОНАЛЬНЫЕ КОМПОНЕНТЫ. International journal of education, social science & humanities. finland academic research science publishers, 11(4), 112-116. <https://doi.org/10.5281/zenodo.7794758>.
8. Ishankulov, S. U., & Niyozova, Y. T. (2020). TEACHING LISTENING COMPREHENSION. Экономика и социум, (12-1), 117-123. <https://scholar.google.com/scholar?oi=bibs&hl=ru&q=related:pDKkpu5z4DUJ:scholar.google.com>.
9. Mustaqimova Qunduz Sobirovna. (2021). The Role of The Language of Advertising As Means of Speech in Mass-Media. Central Asian Journal of Literature, Philosophy and Culture, 2(4), 33-38. <https://cajlp.centralasianstudies.org/index.php/CAJLPC/article/view/96>.
10. Mustakimova Kunduz Sobirovna. (2022). Psycholinguistic Aspects of Speech Impact. Eurasian Research Bulletin, 5, 30-37. Retrieved from <https://geniusjournals.org/index.php/erb/article/view/545>.
11. Mustaqimova Q. S. Peculiar features of the modern media language // Theoretical & Applied Science. – 2020. – №. 3. – С. 108-110. <https://www.elibrary.ru/item.asp?id=42658828>.
12. Mustaqimova, M. Q. S. (2020). FEATURES HISTORICAL AND MODERN ADVERTISING. Scientific reports of Bukhara State University, 4(4), 227-232. https://scholar.google.com/scholar?hl=ru&as_sdt=0,5&cluster=15733917308295686658.

13. Niyazova Yu. T. Comprehend simple grammatical errors and effective ways of teaching grammar / Yu. T. Niyazova // Міжнародний науковий журнал "Інтернаука" . - 2017. - № 5. - С. 43-44. - Режим доступу: http://nbuv.gov.ua/UJRN/mnj_2017_5_12.

14. Niyazova, Y. T. (2017). Comprehend simple grammatical errors and effective ways of teaching grammar. Міжнародний науковий журнал Інтернаука, (5), 43-44. <https://scholar.google.com/scholar?oi=bibs&hl=ru&q=related:kwsJCu-LJnkJ:scholar.google.com>.

15. Niyazova Yulduz Tashmuradovna. (2023). PROBLEM- BASED TECHNIQUE IN FOREIGN LANGUAGE TEACHING. International Journal of Education, Social Science & Humanities. Finland Academic Research Science Publishers, 11(5), 1415-1422. <https://doi.org/10.5281/zenodo.7977327>.

16. Niyazova, Y. (2022). BASIC PRINCIPLES OF LISTENING TECHNOLOGY. Scientific Collection «InterConf», (110), 93-98. Retrieved from <https://archive.interconf.center/index.php/conference-proceeding/article/view/455>.

17. Niyozova Y.T. TRANSLATION PROBLEMS OF A LITERARY TEXT // Экономика и социум. 2022. №4-2 (95). URL: <https://cyberleninka.ru/article/n/translation-problems-of-a-literary-text>.

18. Tashmuradovna , N. Y. . (2023). The Function of Phrasal Verbs as Lexical Material in Business English. Miasto Przyszłości, 32, 272-276. Retrieved from <http://miastoprzyszlosci.com.pl/index.php/mp/article/view/1146>.

19. Toshmurodovna, N. Y. (2022). Pedagogical View of E-Learning Activities. <https://media.neliti.com/media/publications/409945-pedagogical-view-of-e-learning-activities-131423ad.pdf>.

20. Usmonova, Z. H. (2016). Ingliz va o'zbek tillarda so'z birikmalarining grammatik xususiyati va sintaktik (binar) tahlili. International scientific journal, (4 (2)), 58-60. <https://www.inter-nauka.com/uploads/public/15058926061136.pdf#page=59>

21. Habibovna, U. Z. (2023). Rey Bredberining "Marsga Hujum" ("The Martian Chronicles") Asari Tarjimasida Leksik Xususiyatlar. Miasto Przyszłości, 32, 354-357. Retrieved from <https://miastoprzyszlosci.com.pl/index.php/mp/article/view/1166>

22. Habibovna, U. Z. . (2023). The Main Features of Analyses on "I, Robot" by Isaac Asimov. INTERNATIONAL JOURNAL OF LANGUAGE LEARNING AND APPLIED LINGUISTICS, 2(4), 206-210. Retrieved from <http://inter-publishing.com/index.php/IJLLAL/article/view/1552>.

23. Zarina Habibovna Usmonova. (2021). THE PECULIARITY OF FANTASTIC WORKS (ON THE EXAMPLE OF THE WORKS OF RAY BRADBURY, ISAAC ASIMOV AND STEPHEN KING). European Scholar Journal, 2(4), 499-503. Retrieved from <https://scholarzest.com/index.php/esj/article/view/684>.

24. Усмонова, З. Х. (2019). СТИВЕН КИНГ" ТУМАН"(THE FOG). In Язык и культура (pp. 129-135). <https://www.elibrary.ru/item.asp?id=42528615>



25. Usmonova, Z. H. (2021). The peculiarity of fantastic works (on the example of the works of Ray Bradbury, Isaac Asimov and Stephen King). *European Scholar Journal*, 2(4), 499-503.

26. Habibovna, U. Z. ., & Kamolovna, T. F. . (2023). PRACTICAL ANALYSIS OF THE USAGE AND BENEFICIAL OUTCOMES OF GRAPHIC ORGANIZERS IN TEACHING WRITING. *Innovative Society: Problems, Analysis and Development Prospects*, 206-208. Retrieved from <https://www.openconference.us/index.php/ISPADP/article/view/807>

**КУХИТАНГ БИОГЕОГРАФИК РАЙОН ФЛОРАСИДА ТАРҚАЛГАН
(ASTERACEAE) ОИЛАСИНИНГ ТУРКУМ ТУРЛАРИ**

Пардаев Абдулла Соат угли

Термиз давлат университетининг 2-босқич магистранти.

Ибрагимов Акрам Жавлиевич

Термиз давлат университети Ботаника кафедраси доценти.

Кўхитанг тизмаси Помир-Олой тоғ тизимининг Жануби-Ғарбий қисмида жойлашган. Маъмурий жиҳатдан Сурхондарё вилоятининг Шеробод тумани ҳудудига қарашли.

Кўхитанг тизмасининг ғарбий ёнбағри Туркменистон Республикасининг ҳудуди бўлиб, Койтендаг (умумий майдони 27139 га.) кўриқхонаси жойлашган [1, 2]. Ҳудуд чегарасининг жанубдан шимолга умумий узунлиги тахминан 70 км ни ташкил этади ва денгиз сатҳидан 850-3137 м баландликларда жойлашган. Ўртача сув айирғич баландлиги шимолда (Хатак бўлими) 2682 м, марказий қисмида 3137 м (Кампиртепа бўлимининг Айри бобо чўққиси) ҳамда жанубий қисмида 2361 м ни (Вандоб бўлими) ташкил этади.

Кўхитанг тизмасининг табиий-географик тавсифи С.А. Невский [11], Н.А. Меркулович [10], Р.В. Камелин [5, 6], Ф.О. Хасанов [7], А.Ж. Ибрагимов [8, 9, 10] ишларида ҳам ўз аксини топган.

Ибрагимов Акрам Жавлиевичнинг маълумотларига кўра Кўхитанг ботаник-географик райони флорасининг таркибига *Asteraceae* оиласидан 48 туркумга мансуб 95 турни ўз ичига олувчи малумот келтирилган. Хозирги олиб борилган илмий тадқиқотлар натижасида Кўхитанг тизмаси флораси таркибида *Asteraceae* оиласи таркибида 59 туркумга мансуб 147 тур борлиги аниқланди.

(1-жадвал).

Оила	Туркум	Тур
Asteraceae e Bercht.	Acanthocephalus Kar. & Kir.	Acanthocephalus amplexifolius Kar. & Kir.
		Acanthocephalus benthamianus Regel
	Achillea L	Achillea arabica Kotschy
		Achillea wilhelmsii K.Koch
		Achillea tenuifolia Lam
	Leuzea DC.	Leuzea repens (L.) D.J.N.Hind
	Artemisia L	Artemisia albicaulis Nevski
		Artemisia annua L.
		Artemisia baldshuanica Krasch. & Zopr.
		Artemisia diffusa Krasch. ex Poljakov
		Artemisia ferganensis Krasch. ex Poljakov
		Artemisia glanduligera Krasch. ex Poljakov
		Artemisia juncea Kar. et Kir

				4	Artemisia lehmanniana Bunge
				5	Artemisia leucodes Schrenk
				6	Artemisia oliveriana J.Gay ex Besser
				7	Artemisia persica Boiss
				8	Artemisia porrecta Krasch. ex Poljakov
				9	Artemisia prolixa Krasch. ex Poljakov
				0	Artemisia rutifolia Steph. ex Spreng.
				1	Artemisia scoparia Waldst. & Kit
				2	Artemisia scotina Nevski
				3	Artemisia tenuisecta Nevski
				4	Artemisia tournefortiana Rchb.
			Crepis L.	5	Crepis kotschyana (Boiss.) Boiss
			Carthamus L.	6	Carthamus oxyacantha M.Bieb.
			Centaurea L.	7	Centaurea bruguieriana subsp. belangeriana (DC.) Bormm.
				8	Centaurea depressa M.Bieb
				9	Centaurea iberica Trevir. ex Spreng
				0	Centaurea virgata subsp. squarrosa (Boiss.) Gugler
			Cicerbita Wallr	1	Cicerbita crambifolia Beauverd
				2	Cicerbita songarica (Regel) Krasch
			Chardinia Desf	3	Chardinia orientalis (L.) Kuntze
		0	Chondrilla L.	4	Chondrilla aspera Poir.
				5	Chondrilla juncea L.
		1	Cichorium L.	6	Cichorium intybus L.
		2	Cirsium Mill.	7	Cirsium arvense (L.) Scop
				8	Cirsium glabrifolium Petr
				9	Cirsium vulgare (Savi) Ten.
		3	Cousinia Cass	0	Cousinia albertoregelia C.Winkl
				1	Cousinia coronata Franch
				2	Cousinia dimoana Kult
					Cousinia glabriseta Kult

				3	
				4	Cousinia glaucifolia Kult
				5	Cousinia hamadae Juz.
				6	Cousinia integrifolia Franch
				7	Cousinia leptoclada Kult.
				8	Cousinia maracandica Juz
				9	Cousinia microcarpa Boiss
				0	Cousinia mollis Schrenk
				1	Cousinia outichaschensis Franch
				2	Cousinia oxiana Tscherneva
				3	Cousinia platystegia Tscherneva
				4	Cousinia polycephala Rupr.
				5	Cousinia prolifera Jaub. & Spach
				6	Cousinia pulchella Bunge
				7	Cousinia pusilla C.Winkl
				8	Cousinia radians Bunge
				9	Cousinia regelii Cousinia Winkl
				0	Cousinia rotundifolia C.Winkl
				1	Cousinia spryginii Kult
				2	Cousinia triceps Kult.
		4	Cousiniopsis Nevski	3	Cousiniopsis atractyloides (C.Winkl.) Nevski
		5	Arctium L.	4	Arctium medians (Juz.) S.López, Romasch., Susanna & N.Garcia
				5	Arctium refractum (Bornm.) S.López, Romasch., Susanna & N.Garcia
				6	Arctium umbrosum (Bunge) Kuntze
		6	Filago Loefl.	7	Filago griffithii (A.Gray) Andrés-Sánchez & Galbany
		7	Echinops L.	8	Echinops leucographus Bunge
				9	Echinops lipskyi Iljin
				0	Echinops multicaulis Nevski
		8	Erigeron L	1	Erigeron acris L.
				2	Erigeron hissaricus Botsch

		9	Psychrogeton Boiss	3	Psychrogeton aucheri (DC.) Grierson
				4	Psychrogeton amorphoglossus (Boiss.) Novopokr
				5	Psychrogeton cabulicum Boiss.
				6	Psychrogeton pseudoerigeron Novopokr. ex Nevski
		0	Filago Loeffl	7	Filago arvensis L.
				8	Filago pyramidata L.
		1	Garhadiolus Jaub. & Spach	9	Garhadiolus hedypnois Jaub. & Spach
				0	Garhadiolus papposus Boiss. & Buhse
		2	Handelia Heimerl	1	Handelia trichophylla Heimerl
		3	Heteracia Fisch. & C.A.Mey.	2	Heteracia epapposa (Regel & Schmalh.) M.Popov
				3	Heteracia szovitsii Fisch. & C.A.Mey
		4	Aster L.	4	Aster altaicus var. canescens (Nees) Serg.
		5	Pilosella Hill	5	Pilosella procera F.W.Schultz & Sch.Bip.
		6	Inula L.	6	Inula grandis Schrenk
		7	Jurinea Cass.	7	Jurinea baissunenensis Iljin
				8	Jurinea bipinnatifida C.Winkl
				9	Jurinea gracilis Iljin
				0	Jurinea olgae Regel & Schmalh.
				1	Jurinea popovii Iljin
				2	Jurinea sangardensis Iljin
				3	Jurinea tapetodes Iljin
		8	Koelpinia Pall	4	Koelpinia linearis Pall.
				5	Koelpinia macrantha C.Winkl.
				6	Koelpinia tenuissima Pavlov & Lipsch.
		9	Lachnophyllum Bunge	7	Lachnophyllum gossypinum Bunge
		0	Lactuca L	8	Lactuca glaucifolia Boiss
				9	Lactuca serriola L.
				00	Lactuca tatarica C.A.Mey.
				01	Lactuca undulata Ledeb
			Lepidolopha		Lepidolopha fedtschenkoana Knorring

		1	C.Winkl.	02	
				03	Lepidolopha nuratavica Krasch
		2	Microcephala Pobed.	04	Microcephala lamellata (Bunge) Pobed.
		3	Onopordum L.	05	Onopordum leptolepis DC.
		4	Pentanema Cass.	06	Pentanema divaricatum Cass
		5	Crepis L.	07	Crepis pulchra L.
		6	Picnomon Adans	08	Picnomon acarna (L.) Cass.
		7	Pseudohandelia Tzvelev	09	Pseudohandelia umbellifera (Boiss.) Tzvelev
		8	Crinitaria Cass.	10	Crinitaria grimmii (Regel & Schmalh.) Grierson
		9	Tanacetum L	11	Tanacetum galae (Popov) Nevski
		0	Gelasia Cass	12	Gelasia circumflexa (Krasch. & Lipsch.) Zaika, Sukhor. & N.Kilian
				13	Gelasia litwinowii (Krasch. & Lipsch.) Zaika, Sukhor. & N.Kilian
		1	Gelasia litwinowii (Krasch. & Lipsch.) Zaika, Sukhor. & N.Kilian	14	Pseudopodospermum hissaricum (C.Winkl.) Zaika, Sukhor. & N.Kilian
				15	Pseudopodospermum inconspicuum (Lipsch.) Zaika, Sukhor. & N.Kilian
				16	Pseudopodospermum ovatum (Trautv.) Zaika, Sukhor. & N.Kilian
		2	Scorzonera L.	17	Scorzonera tragopogonoides Regel & Schmalh.
				18	Scorzonera bracteosa C.Winkl
		3	Takhtajianantha Nazarova	19	Takhtajianantha pusilla (Pall.) Nazarova (Scorzonera pusilla Pall.)
		4	Senecio L	20	Senecio olgae Regel & Schmalh.
				21	Senecio subdentatus Ledeb
		5	Sonchus L.	22	Sonchus asper (L.) Hill
				23	Sonchus oleraceus L.
				24	Sonchus transcaspicus Nevski
		6	Tanacetopsis (Tzvelev) Kovalevsk.	25	Tanacetopsis krascheninnikovii (Nevski) Kovalevsk.
				26	Tanacetopsis mucronata (Regel & Schmalh.) Kovalevsk.
		7	Taraxacum F.H.Wigg.	27	Taraxacum guezdilloi Kovalevsk.
				28	Taraxacum monochlamydeum Hand.-Mazz.
				29	Taraxacum nevskii Juz.
				30	Taraxacum officinale F.H.Wigg.
			Tragopogon L.		Tragopogon coelesyriacus Boiss

		8		31	
				32	Tragopogon malikus S.A.Nikitin
				33	Tragopogon paradoxus S.A.Nikitin
		9	Vicoa Cass.	34	Vicoa parietarioides Nevski
		0	Xanthium L	35	Xanthium spinosum L.
				36	Xanthium strumarium L.
		1	Xylanthemum Tzvelev	37	Xylanthemum fisherae (Aitch. & Hemsl.) Tzvelev
		2	Zoegea L.	38	Zoegea crinita Boiss
		3	Anthemis L.	39	Anthemis hirtella C.Winkl.
				40	Anthemis odontostephana Boiss.
		4	Amberboa (Pers.) Less.	41	Amberboa turanica Iljin
		5	Vicoa Cass.	42	Vicoa propinqua Nevski
		6	Picris L.	43	Picris nuristanica Bornm.
		7	Epilasia (Bunge) Benth. & Hook.f.	44	Epilasia acrolasia C.B.Clarke
		8	Lagoseriopsis Kirp	45	Epilasia mirabilis Lipsch.
				46	Lagoseriopsis popovii (Krasch.) Kirp.
		9	Heteroderis Boiss.	47	Heteroderis pusilla Boiss.

Хулоса қилиб айтганда, Кўхитанг флорасида икки уруғ паллали ўсимликларнинг етакчи оилалардан бири бўлган (Asteraceae) оиласининг 59 туркум ва 147 турлар учрайди. Кўхитанг тизмасининг кўп қисми тоғ ва яйлов минтақаларга тўғри келади. Шунинг учун бу биогеографик районда бошқа биогеографик район флорасига нисбатдан турлар сони кўплиги билан ажралиб туради. Кўхитанг ҳудудида мақсадли илмий тадқиқотлар олиб борилганлиги қарамадан бу ҳудуд флорасида аниқланмаган ва ўрганилмаган турлар сони жуда кўп булганлиги сабаб, бу ҳудуд флорасини ўрганиш бўйича кенг қўламли тадқиқотлар олиб бориш кераклигидан далолат беради.

Фойдаланилган адабиётлар:

1. Ибрагимов А.Ж. Эндемизм флоры хребта Кугитанг // Биоразнообразие: проблемы и перспективы сохранения: Материалы межд. науч. конф. 13-16 мая 2008 г. - Пенза, 2008. - С. 217-219.
2. Ибрагимов А.Ж. Матеев Ахмад Фарид. Bioecology of Eremurus Types in the Flora of the Baysun Ridge. International Journal of Innovative Research in Science, Engineering and Technology. Issue 5, May, 2021.

3. Ибрагимов А.Ж., Каримов Б.Қ. Endemic Species of flora Kuhitang Ridge: The American Journal of Agriculture and Voimedical Engineering Published: November 30, 2020.
4. Ибрагимов А.Ж., Курбонова З.М., Monocotyledonous Plants in the flora of Surkhandarya state Reserve. The American Journal of Agriculture and Voimedical Engineering. June 30, 2021.
5. Камелин Р.В. Флорогенетический анализ естественной флоры горной Средней Азии. – Л.: Наука, 1973. – 353 с.
6. Камелин Р.В. Кухиستانский округ горной Средней Азии. – Л.: Наука, 1979. – 117 с.
7. Камелин Р.В., Хасанов Ф.О. Вертикальная поясность растительного покрова хребта Кугитанг (юго-западный Памиро-Алая) // Бот. журн., 1987. – № 1 (72). –С. 49-58.
8. Камелин Р.В. Флора Сырдарьинского Каратау.–Л.: Наука, 1990. – 145 с.
9. Красовская Л.С., Левичев И.Г. Флора Чаткальского заповедника.–Ташкент: Изд. ФАН УзССР, 1986. – 176 с.
10. Меркулович Н.А. Растительность Ширабадского и Байсунского районов. УзССР (бот-географ. очерк). // Тр. Узб. гос. Ун-та, 1936. Т.3. – С. 9-59.
11. Невский С.А. Материалы к флоре Кугитангтау и его предгорий. В кн. Флора и систематика высших растений – М., Л.: Изд. АН СССР, 1937. – С. 199-346.

ANALYSIS OF SOCIOLOGICAL RESEARCH ON THE DEVELOPMENT OF HUMAN CAPITAL IN THE UZBEK SYSTEM OF SCHOOL EDUCATION

Khomidzhanov Umidzhan Tolibzhonovich

*National University of Uzbekistan named after Mirzo Ulugbek 22.00.03-base doctoral
student of the specialty social consciousness and sociology
of social processes*

Annotation: *The results of the sociological study of the survey of the questionnaire on the development of human capital in the system of school education in Uzbekistan were summarized in this article. The article explores the essence of the concept of human capital, the tools that will be needed in the development of human capital, and the importance of school education in the development of human capital.*

Keywords: *human capital, respondent, educational technology, the welfare of life, quality of Education, sociological research, ability, income.*

Introduction

It is known that human capital is one of the important factors in the economic development of the state and society. Adam Smith acknowledges that knowledge and skills in a person are part of the income of a person himself and the society in which he lives. Today, human capital is usually understood as innate abilities and talents, as well as a set of skills and knowledge acquired in the educational process. The education system is one of the most important systems of society that ensure the preservation and accumulation of human capital.

Basic tools for the development of human capital

(See Figure 1)

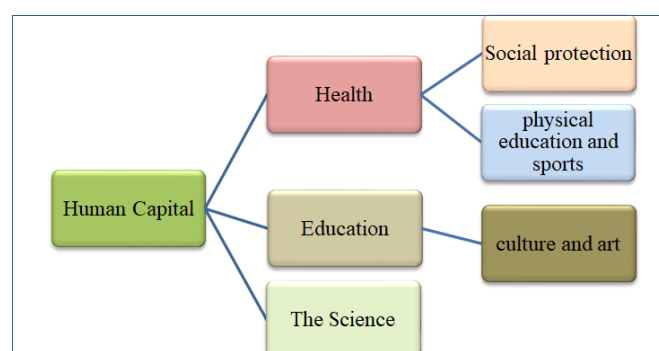

(Figure 1 Tools for shaping human capital)

In recent times, human capital is noted as the main tool that ensures the competitiveness of any country in the world. Also, in modern societies, the role of Education, which forms the basis of human capital, has steadily increased, and problems with the development of the educational sphere have also begun to take on urgent importance. Russian research scientists E. Avraamova and D. Loginovs noted that ..."Soon, the competitiveness of the countries of the

world will be determined by the degree to which their educational system is resistant to competition."

It should be noted that the development of society, the human capital, and a set of social relations, will also continue to develop following it. The development of human capital is influenced by the knowledge and skills of the individual, etiquette, worldview, socio-economic, and political relations in society, and the essence and nature of the social system. The results of a scientific study by scientists from the University of California, USA, have proven that there is an inextricable relationship between the educational level of a person and his life expectancy. According to him, it was announced that every year a person received education up to the age of 35 will eventually add a year and a half to his life. The mortality rate among people with secondary education was found to be 54 percent higher than among people with higher education. It was found that the average life expectancy of people with completed higher education up to the age of 25 will last seven and a half years longer than that of those with secondary education. Hence, the knowledge acquired as a result of education contributes to a person's longevity. The educational process serves to increase people's living well-being and average life expectancy.

In recent years, special attention is paid to the development of human capital and the field of education in our country. Investment in education is becoming the content of a social policy aimed not only at a clear strategy for the development of Uzbekistan but also at improving the prospects for human capital and socio-economic development. Ultimately, human capital is improved and material well-being and a healthy lifestyle are achieved. From this point of view, to determine the factors for the development of human capital in the system of school education in our country, a wide range of public opinion was studied.

We are in the framework of this research work in January-March 2023 Kun. uz through their social network, we conducted our sociological research using the online questionnaire survey method. The reason why we conduct research online is due, firstly, to the fact that due to the anomalous cold situation that occurred in our country in January - February 2023, many state educational institutions have delayed their activities, and secondly, today in our country there are complex measures for the active development of the digital economy, the implementation of modern information and communication technologies in all sectors and Also, the Minister of Information Communication Technologies of the Republic of Uzbekistan Sherzod Shermatov said in the report "government hour" held in the Legislative Chamber of the Supreme Assembly that the number of internet users in our country is 31mln. increased from, of which 29.5 million. someone reported that they are connected to the network via the mobile Internet

These figures provide us with the participation of the online questionnaire survey not only in the central cities of our country but also residents of remote areas today as full-fledged users of the internet network and serve to ensure the representativeness of the results of online research. This sociological study used a random sampling method, with 1,259 respondents from a total of 14 godly units, 562 of them were male, and 697 female. 74.6% of respondents were 30-55 years old and 25.4% were 18-30 years old. So, most of our respondents were made up of middle-aged people.

(See Figure 2)

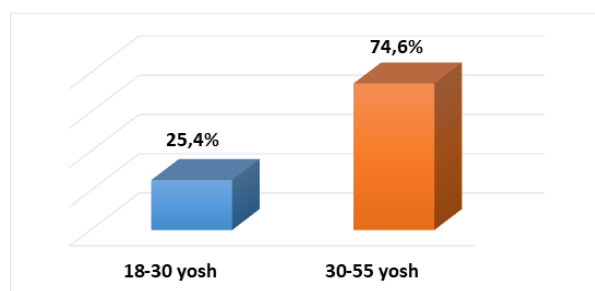

(Figure 2 age indicators of respondents)

According to the distribution of Regions, the largest participants were Tashkent City 15.8%, (199 people), Fergana region 13.8% (174 people) Tashkent region 11.6%, (146 people), while we witnessed relatively low participation of respondents from Navoi region. 3.7%, (47 individuals)

(see Figure 3).

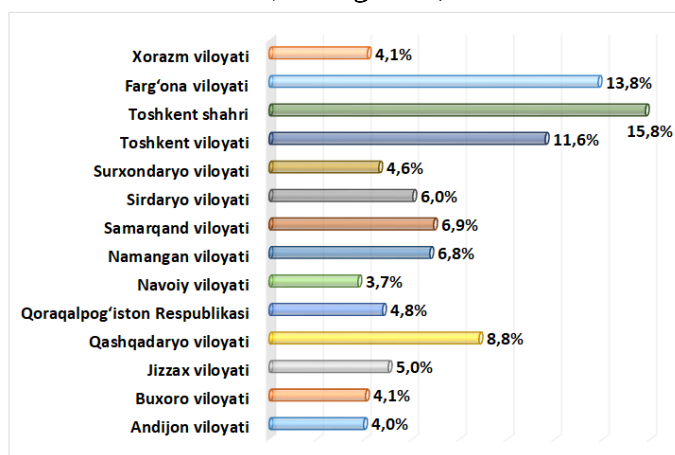

(Figure 3 Godly affiliation)

While the majority 64.5% of our questions, which originally asked respondents to define "your social professional status", acknowledged that respondents operate in civil servant/budget organizations, 9.6% stated that they study in the stages of higher education and post-higher education, 7.9% worked in manufacturing, 6.2% engaged in private entrepreneurship, small business, 4.8% did not work and stayed at home, 2.3% were unemployed, 1.4% worked 0.6% of respondents responded that they did not work, they were a person with a disability. So, the majority of respondents who participated in this study, that is, 64.5%, were found to operate in budget organizations.

(See Figure 4).

(See Figure 4).

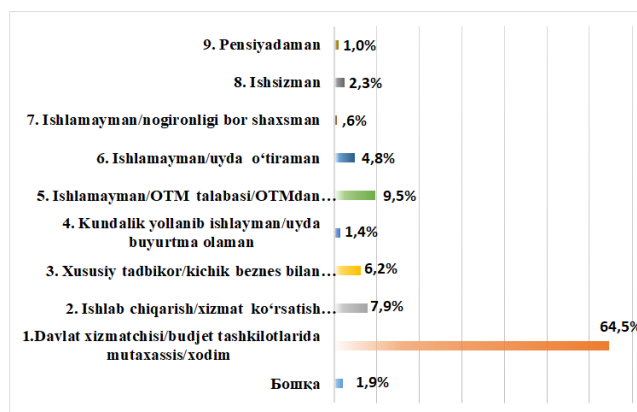

(Fig. 4 Set your socio-professional status.)

Our question, which aimed to determine the level of educational attainment of respondents, reported that 70.1% of respondents had a higher education, 23.2% had a secondary special education, and 6.8% had a secondary education. Therefore, higher education accounts for a higher percentage of our respondents who participated in the survey.

(See Figure 5).

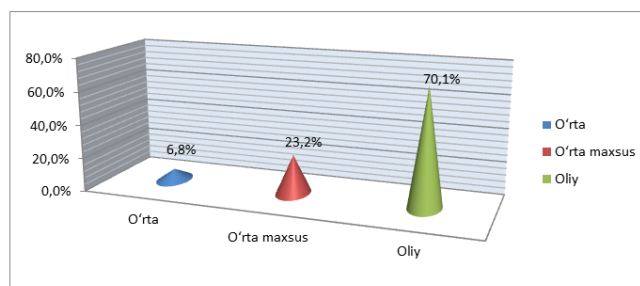

(Fig. 5 Your level of education.)

When asked "how many people your family consists of", the majority 54.5% of participants stated that the middle family is 5-7 people, 34.9% stated that the small family is 2-4 people, and 9.9% stated that the large family is 8-10 people, 0.7% of respondents did not want to answer this question. So, it turned out that most of the respondents who participated in the study belonged to the middle family, that is, to families of 5-7 people. (See Figure 6).

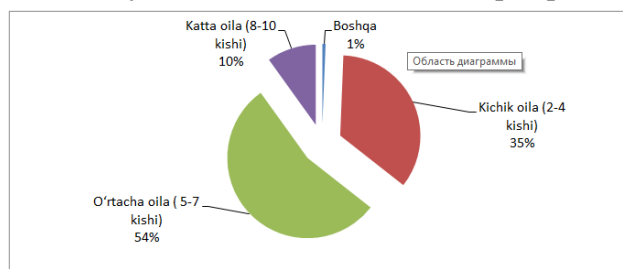

(Fig. 6 How many people does your family consist of?)

To determine what comfort the respondents who participated in the study have about human capital, you can ask the question "What do you mean by human capital? (You can specify up to 3 answer options).", the highest proportion of respondents recorded that human capital understood the knowledge and skills used to meet the different needs of the individual

and society. Of the respondents, 47.6% chose to receive a quality education, 46.3% to benefit the state with their knowledge, and labor, 29.9% to make a living, 16.3% to save money, 14.9% to pay for labor, and pension payments and other types of income, 4.8% to initial funds for entrepreneurship, 4.4% to state social protection measures. From the opinions of the respondents who participated in the study, it is possible to realize that the importance of the concept of human capital in our country in the next period is growing at a fast pace. Through the opinions expressed by the general public on this question, we will find out that human value is rising in the new Uzbekistan, and that personnel with high intelligence and potential are the decisive force in ensuring the development of our country tomorrow. In our opinion, 10 years ago, many in the lay population did not have enough comfort in the concept of human capital. Today, the wide coverage of the importance of human capital through media programs and media has served to enrich public perception and perception. So, the main part of respondents says that human capital is knowledge skills, understanding the satisfaction of society and its extent through quality education. It can certainly be recognized as a rational thought. Because the basis of human capital is knowledge, skills, and skills.

(See Figure 7).

To determine what comfort the respondents who participated in the study have about human capital, you can ask the question "What do you mean by human capital? (You can specify up to 3 answer options).", the highest proportion of respondents recorded that human capital understood the knowledge and skills used to meet the different needs of the individual and society. Of the respondents, 47.6% chose to receive a quality education, 46.3% to benefit the state with their knowledge, and labor, 29.9% to make a living, 16.3% to save money, 14.9% to pay for labor, and pension payments and other types of income, 4.8% to initial funds for entrepreneurship, 4.4% to state social protection measures. From the opinions of the respondents who participated in the study, it is possible to realize that the importance of the concept of human capital in our country in the next period is growing at a fast pace. Through the opinions expressed by the general public on this question, we will find out that human value is rising in the new Uzbekistan, and that personnel with high intelligence and potential are the decisive force in ensuring the development of our country tomorrow. In our opinion, 10 years ago, many in the lay population did not have enough comfort in the concept of human capital. Today, the wide coverage of the importance of human capital through media programs and media has served to enrich public perception and perception. So, the main part of respondents says that human capital is knowledge skills, understanding the satisfaction of society and its extent through quality education. It can certainly be recognized as a rational thought. Because the basis of human capital is knowledge, skills, and skills.

(See Figure 7).

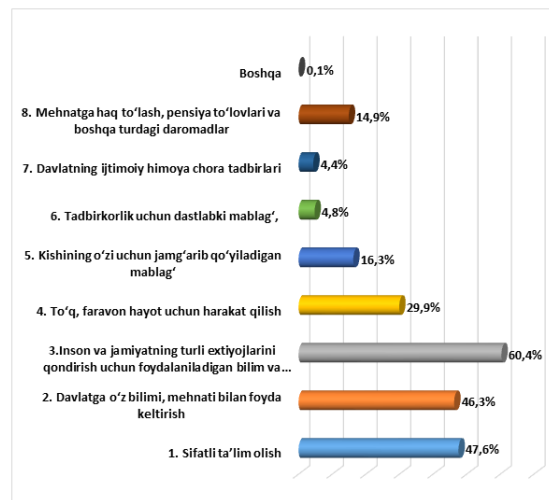

(See Figure 7).

Draw 7. What do you understand by "human capital"?

(You can specify up to 3 answer options).

To our appeal to "show the factors of development of human capital", the majority 63% of respondents responded that quality education, the medical system, and social protection. While 18.2% responded to high monthly salaries, 9.4% to social development, 6.2% to effective employment policies, and 2.5% to welfare, the remaining 0.8% wrote mixed responses. So, according to the result of the analysis, the majority of participants consider that the main factors for the development of human capital are quality education, the medical system, and social protection. Even in our opinion, the factors highlighted by the respondents occupy a key place in the development of human capital. (See Figure 8).

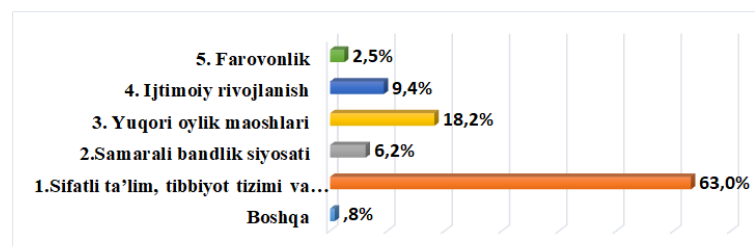

(Fig. 8 Indicate the factors for the development of human capital?)

In place of the conclusion, it can be said that today the issue of the development of human capital in our country is growing in relevance. From the opinions expressed by the general public and parents about this, it is also known that today parents are encouraging their children to receive their education, acquire modern knowledge and skills and learn a profession to ensure their well-being of life in the future life. Because life consists of struggles. Whoever has more knowledge, and skills, that person will not be in love with someone. Today, when the living conditions of the low-income and poorer layer of the population were studied in our country, it was recognized that there was not enough education, lack of qualifications and skills, and lack of professional skills as the main factors leading to poverty. For this reason, science is more relevant than ever to mastering new modern competencies.

BOZOR MEXANIZMINING ASOSIY QISMLARIDAN BIRI-NARX VA NARXNING TURLARI

G'ulomova Shaxlo Baxtiyor qizi

Jahon Iqtisodiyoti va Diplomatika Universiteti magistranti

Annotatsiya: *Maqolada iqtisodiyotning asosiy qismi bo'lmish narx tushunchasi, narxning turlari va ushbu turlarning ishlartilish sohalari haqida ma'lumotlar ko'rsatib o'tilgan.*

Kalit so'zlar: *narx, ulgurji narx, shartnoma narx, dotatsiya, demping narx, narx diapazoni, talab, taklif, tovar, milliy bozor, xalqaro bozor.*

Narx - bu evaziga sotuvchi tovar birligini o'tkazishga (sotishga) tayyor bo'lgan pul miqdori. Aslida narx - bu ma'lum bir tovarni pulga almashtirish koeffitsienti. Narx tushunchasi asosiy iqtisodiy kategoriya hisoblanadi.

Kundalik nutqda narx ko'pincha mahsulot qiymati bilan sinonimdir (masalan, "bu qancha turadi? Shakarning narxi qancha") va bu so'zlarni bir-birining o'rnida ishlatish mumkin.

Zamonaviy iqtisodiyotlarda narxlar odatda qandaydir valyuta birliklarida ifodalanadi. (Xususan, xom ashyo uchun ular vazn birligi uchun valyuta, masalan, kilogramm uchun evro yoki kg uchun Rands sifatida ko'rsatilgan).

Garchi narxlarni boshqa tovar yoki xizmatlarning miqdori sifatida ko'rsatish mumkin bo'lsa-da, bunday barter almashinuvi kamdan-kam uchraydi. Ba'zan narxlar savdo markalari va havo millari kabi voucherlar bo'yicha belgilanadi.

"Narx" ba'zan yakuniy to'lov summasini emas, balki sotuvchi tovar yoki xizmatlar so'ragan to'lov miqdorini bildiradi. Ushbu so'ralgan miqdor ko'pincha so'ralgan narx yoki sotish bahosi deb ataladi, haqiqiy to'lov esa tranzaksiya narxi yoki sotilgan narx deb nomlanishi mumkin. Xuddi shunday, taklif narxi yoki sotib olish narxi tovar yoki xizmatlarni xaridor tomonidan taklif qilinadigan to'lov miqdoridir, garchi bu ma'no iste'mol bozorlariga qaraganda aktiv yoki moliyaviy bozorlarda ko'proq uchraydi.

Xom ashyo yoki shunga o'xshash iqtisodiy tovar bir nechta joyda sotilganda, odatda bitta narx qonuni amal qiladi deb ishoniladi. Bu, asosan, joylar o'rtasidagi xarajat farqi yuk tashish, soliqlar, boshqa tarqatish xarajatlari va boshqalarni ifodalovchidan katta bo'lishi mumkin emasligini bildiradi.

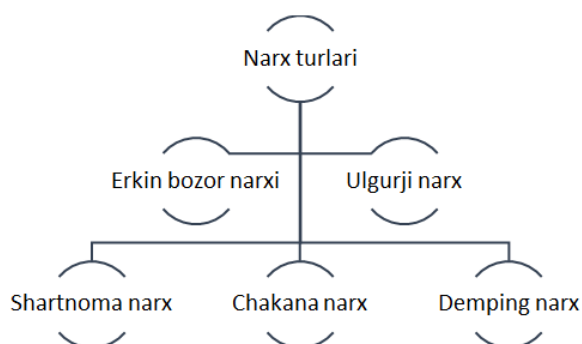

Ulgurji narxlar. Ishlab chiqaruvchilar tomonidan katta partiyadagi tovarlar bir yo'la ko'tarasiga sotilganda ulgurji narxlardan foydalaniladi. Ulgurji narxlar ishlab chiqaruvchilar va ta'minlash sotish tashkilotlari xarajatlarini qoplashi hamda ularning ma'lum miqdorda foyda ko'rishini ta'minlashi zarur. Ulgurji narxlar tovar birjalari va savdo uylarida ham qo'llaniladi.

Shartnoma narxlar. Bu sotuvchi va haridorning roziligi bilan belgilanadigan, ular tomonidan tuzilgan shartnomada qayd qilingan narxlardir. Shartnoma narxlar odatda shartnoma bitimi amal qilib turgan davrda o'zgarmaydi. Mazkur narxlar ham milliy va ham xalqaro bozorda qo'llaniladi. U xalqaro bozorda qo'llanilganda tovar (xizmat)larning jaxon narxlariga yaqin turadi. Agar shartnoma narxi yozma shartnomaga kiritilmagan bo'lsa, sud da'volari bo'yicha sud shartnoma mavjud emas deb hisoblashi mumkin.

Chakana narxlar. Bu narxlarda tovarlar bevosita iste'molchilarga sotiladi. Chakana narxga tovarning ulgurji narxi, chakana savdo tashkilotlarining xarajatlari va ularning oladigan foydasi kiradi. Chakana narx tovarlarga bo'lgan talab va taklifni bog'lovchi rolini o'ynaydi hamda ularning nisbatiga qarab yuqori yoki past bo'lishi mumkin. Chakana narx iborasini ishlatganimizda bizga qo'shimcha yana bir ibora ya'ni "Keystone" qo'shimcha bo'ladi. Keystone - bu narxlarni inventarizatsiya qilish bilan bog'liq bo'lgan chakana savdo atamasi. Bu tovarlarni qayta sotish uchun mahsulotning ulgurji narxidan yoki mahsulot narxidan ikki baravar ko'p miqdorda sotiladigan narxlash usuli.

Davlatning narxlarni tartibga solish faoliyati chegaralangan (limitlangan) va dotatsiyali narxlarni vujudga keltiradi. Chegaralangan narxlarda davlat narxlarning yuqori va quyi chegarasini belgilaydi, ular shu doirada o'zgarishi mumkin. Bunday narxlar yordamida davlat inflyatsiyani jilovlaydi, narxlarni nazorat qiladi. Dotatsiyalangan narx - bu davlat byudjeti hisobidan maxsus arzonlashtirilgan narxlardir. Bunday narxlardan kam daromadli oilalar, beva-bechoralar, ishsiz va nogironlarni hayotiy zarur ne'matlar bilan eng kam darajada ta'minlab turishda foydalaniladi.

Demping narx. Bozorda o'z mavqeini mustahkamlash va raqiblarini siqib chiqarish uchun firmalar maxsus narxdan foydalanadiki, ular demping narx yoki bozorga kirib olish narxi deb ataladi. Demping narxda rasmiy narxning bir kismidan kechib yuboriladi. Sotish hajmini o'zgartirmasdan yuqori foyda olishga erishish uchun firmalar nufuzli narxdan

foydalanadi. Bu narxni qo'llash uchun bozorda raqobat cheklangan bo'lib, monopoliya vaziyat mavjud bo'lishi zarur. Mazkur vaziyatda talab narxga bog'liq bo'lmaydi, shu sababli narxning ko'tarilishi tovar sotilishini keskin kamaytirmaydi. Bundan tashqari aholining yuqori daromad oluvchi qatlami harid qiladigan nufuzli tovarlar ham mavjudki, ular nufuzli narxlarda sotiladi. Rivojlangan mamlakatlarda yuqori daromad oluvchi aholi qatlami uchun dala xovliga ega bo'lish, mashhur kurortlarda dam olish, oxirgi nusxadagi kiyimlar kiyish, yangi modeldagi avtomashinada yurish – martabali yoki obro'talab iste'mol hisoblanadi.

Erkin bozor narxlari - bu talab va taklif asosida vujudga keladigan bozor narxlaridir. Madaniylashgan bozor sharoitlarini vujudga keltirishda erkin narxlar jamiyat va bozor munosabatlari barcha sub'ektlari manfaatlarini eng maqbul tarzda uyg'unlashtirishga imkon beradi.

Narx diapazoni narxlar oralig'ining puldagi ifodasidir. Narx diapazoni quyi, o'rta va yuqori narxlarni o'z ichiga oladi. Narx diapazoni qanchalik katga bo'lsa, tovar muomalasi shunchalik tez yuz beradi, chunki talab bilan narx o'zaro bog'lanadi.

Bozor ko'lami hisobga olinganda hududiy (mintaqaviy), milliy va xalqaro narxlar mavjud bo'ladi. Hududiy narx faqat ma'lum hududiy bozorga xos bo'lib, u shu hudud doirasidagi omillar ta'siridan hosil bo'ladi. Milliy bozor narxi bir mamlakat doirasida amal qiluvchi va ularning xususiyatini aks ettiruvchi narxlardir. Milliy narx mamlakat doirasidagi ijtimoiy sarf-xarajatlarni, milliy bozordagi talab va taklifni, tovar nafliligini, Uning qanchalik qadrlanishini hisobga oladi. Jahon bozori narxi muayyan tovarga ketgan baynalminal xarajatlarni, tovarning jahon standarti talabiga mos kelish darajasini va xalqaro bozordagi talab va taklif nisbatini hisobga oladi. Narx xilma-xil turlardan iborat bo'lsada, ular bir-biri bilan o'zaro bog'langan, chunki ularda jamiyatdagi iqtisodiy resurslarning ishlatilish samarasi o'z ifodasini topadi. Iqtisodiyot nazariyasida narx nisbati degan tushuncha bor, u narx pariteti, deb ham yuritiladi. Iqtisodiyot va undagi jarayonlar bir-biriga bog'liq bo'lganidan narxlar bir-birini yuzaga chiqaradi.

FOYDALANILGAN ADABIYOTLAR RO'YXATI:

1. Ergashxodjaeva Sh.Dj., Qosimova M.S., Yusupov M.A. Marketing asoslari. Toshkent. 2019-y. 170-179 betlar.
2. Journal "Economic review" Uz.
3. <https://en.wikipedia.org/wiki/Price>

O‘ZBEKISTONDA “YOSHLARGA OID DAVLAT SIYOSATI”NING O‘ZIGA XOS XUSUSIYATALARI

G.Xolmurodov

O‘zbekiston Milliy Universiteti o‘qituvchisi

S.Eshdavlatova

O‘zbekiston Milliy Universiteti talabasi

Annotatsiya: *Ushbu maqolada O‘zbekiston Respublikasida “Yoshlarga oid davlat siyosati” tushunchasining mazmun-mohiyati, yoshlar bilan ishlashning o‘ziga xos xususiyatlari va amalga oshirilayotgan islohotlar haqida fikr-mulohazalar yuritiladi.*

Kalit so‘zlar: *yoshlar, yoshlar muommolari, yoshlarga oid davlat siyosati, Xalqaro Yoshlar yili, BMT, “O‘zaro muloqot va bir – birlarini tushunish”.*

Mamlakatimiz mustaqilligining ilk kunlaridan yoshlar va ularning kelajagi haqida g‘amxo‘rlik qilish masalalariga ustuvor darajada e‘tibor qaratila boshlandi. Jamiyatimizni demokratlashtirish fuqarolik jamiyatini qaror toptirish maqsadlari zaminida aslida inson manfaatlarini, yurtimizning, taraqqiyotimizning tayanchi va suyanchi bo‘lgan yoshlar turar edi.

1991 yilning noyabr oyida O‘zbekiston Respublikasining “O‘zbekiston Respublikasida yoshlarga oid davlat siyosatining asoslari to‘g‘risida”gi qonuni qabul qilingan edi. Ushbu qonun mamlakatimiz yoshlarining jamiyat siyosiy-ijtimoiy, ma‘naviy sohasidagi keng qamrovli huquqlarini kafolatlab berish bilan birga, barkamol avlod tarbiyasi uchun dastlabki va hal qiluvchi huquqiy asoslarni belgilab berdi. Jumladan, qonunning birinchi moddasida “Yoshlarga oid siyosati O‘zbekiston Respublikasi davlat faoliyatining ustuvor yo‘nalishi bo‘lib, uning maqsadi yoshlarning ijtimoiy shakllanish va kamol topishi, ijodiy iqtidori jamiyat manfaatlarini yo‘lida imkon boricha to‘la-to‘kis ro‘yobga chiqishi uchun ijtimoiy-iqtisodiy, huquqiy, tashkiliy jihatdan shart-sharoit yaratish hamda ularni kafolatlashdan iboratdir”, degan qoidalar belgilab qo‘yilgan.

Yoshlar masalalarida o‘ta dolzarb bo‘lgan o‘z davrining muhim muammolarini yechishga qaratilgan sa‘y-harakatlar jamiyat hayotining turli murakkab jarayonlari bilan hamohang tarzda yuzaga keldi va ular yechimi qidirildi. Mamlakatning yangi qonunchiligida yoshlarning jamiyat taraqqiyoti istiqboli asosi sifatida e‘tirof etilishi, shuningdek, yoshlar tashkilotlari rivoji uchun imkoniyatlarning yaratilishi, yoshlarning zamonaviy kadrlar silsilasini yaratish maqsadi, yoshlar intellektual salohiyatining jahon hamjamiyatiga kirib borishini ta‘minlash, yoshlar ichidan yangi mulkdorlar qatlamining vujudga kelishi kabi dolzarb yo‘nalishlar muhim ahamiyat kasb etadi.

Ko‘plab boshqa ijtimoiy-siyosiy masalalar kabi davlatning yoshlar siyosati tamoyillari ham mustaqillik yillarida demokratik rivojlanish yo‘lini tanlagan respublikamizning Birinchi Prezidenti Islom Karimov tomonidan ilmiy-nazariy ishlab berildi hamda uning rahbarligida amalga oshirildi. Mustaqillik yillarida O‘zbekistonda yoshlar manfaatlarini muhofaza qilishga qaratilgan sa‘y-harakatlar mazmuni quyidagi yo‘nalishlarda rivojlandi:

- mustaqil davlatchilik siyosatini yaratishda insoniy qadriyatlar va milliy an‘analarga asoslangan ko‘p asrlik tajriba va amaliyotdan foydalanish;

- yoshlar muhofazasini yaratish faoliyatida ularning ijtimoiy himoyasi muammolarini ustun qo'yish, yoshlarning yangi demokratik jamiyatga integratsiyalashuvi jarayonlarini qo'llab-quvvatlash;

- yoshlar siyosati masalalarini ishlab chiqishda umumbashariy va milliy qadriyatlar uyg'unligiga erishish, butun jahon tajribasida mavjud bo'lgan ilg'or g'oya va normalardan umumli foydalanish.

Yoshlarga oid davlat siyosati – davlat tomonidan amalga oshiriladigan hamda yoshlarni ijtimoiy jihatdan shakllantirish va ularning intellektual, ijodiy va boshqa yo'nalishdagi salohiyatini kamol toptirish uchun shart-sharoitlar yaratilishini nazarda tutadigan ijtimoiy-iqtisodiy, tashkiliy va huquqiy chora-tadbirlar tizimidir.

Quyida yoshlar siyosati tushunchasining nazariy-metodologik jihatlariga tarixiy e'tibor qaratmoqchimiz.

Umumiy ko'rinishda yoshlar siyosatini shunday izohlash mumkin

1. Yoshlarning xar xil guruhlariga, qatlamlar va ijtimoiy institutlarga, jamiyat qadriyatlariga bo'lgan munosabati;

2. Davlatning yoshlarga qaratilgan o'ziga xos faoliyati, asosan siyosiy partiyalar, jamoat birlashmalari va boshqa sub'ektlarning ijtimoiy munosabatlarida yoshlarga o'ziga xos tarzda ta'sir etish va yoshlarni tobora ijtimoiylashtirish va uni rivojlantirish va ushbular orqali jamiyatning kelajagini ta'minlash;

Yoshlar siyosati tushunchani biz shunday qabul qilishimiz mumkin, demak “aniq faoliyat bilan yoshlarni ijtimoiylashtirish va ularning ijtimoiy faoliyatini rivojlantirish, shu tarzda kelajakdagi jamiyat hayotidagi faoliyatiga tayyorlash”[1].

Yoshlar siyosati sub'ekti bunday muammolarni to'g'ridan - to'g'ri hal qila olmaydi. Buning uchun bevosita davlat hokimiyatining aralashuvi, yordami orqali yoshlar o'z oldilariga qo'ygan maqsadlarini amalga oshira olishlari mumkin bo'ladi.

Yoshlar siyosatining ikkinchi tomoni esa, g'oyalar tizimi, tadbirlar, tashkilotlar, kadrlarning jamiyatdagi u yoki bu sub'ektlari tomonidan ishlab chiqilib ijtimoiy siyosiy hayotga tadbir etiladi va siyosiy raqobat strategiyasi ishlab chiqiladi.

Yoshlarga oid davlat siyosatining tashkiliy-huquqiy asoslarini yoshlar bilan ishlovchi tashkilotlar faoliyatida ko'rish mumkin. Yoshlar har bir davlatning kelajagini belgilovchi kuch ekanini e'tiborga olsak, dunyoning deyarli barcha davlatlarida bejiz yoshlar siyosatini amalga oshirish bo'yicha milliy konsepsiyalar ishlab chiqilib, samarali faoliyat olib bormayotganining guvohi bo'lamiz.

Bugungi kunda dunyoning taraqqiy etgan davlatlarida yoshlarga oid davlat siyosatini amalga oshirishning ikki xil strategiyasi amal qilmoqda. Bular: yoshlar siyosati sohasida davlatning yetakchi rolga asoslangan strategiya hamda yoshlar siyosati sohasida davlat va fuqarolik jamiyati tuzilmalari tengligiga asoslangan strategiya.

Bugun kunda Germaniya va Fransiyani birinchi yo'nalishdagi siyosatni olib boradigan davlatlar sirasiga kiritish mumkin. Ushbu davlatlar o'z faoliyatini yoshlar siyosati sohasida umummilliy, mintaqaviy va hududiy darajalarga qarab ixtisoslashtirish asosida olib boradi. Bunda yoshlar siyosati oila, qariyalar, ayollar va yoshlar ishlari bo'yicha vazirlik tomonidan Kons-titutsiya va federal qonunlar asosida amalga oshiriladi. Xususan, Fransiyada yoshlar

siyosati Yoshlar ishlari, sport va jamoat birlashmalari bo'yicha vazirlik tomonidan ishlab chiqiladi.

Yoshlar siyosati sohasida davlat hamda fuqarolik jamiyati tuzilmalari tengligiga asoslangan strategiya Buyuk Britaniya va Shvesiyaga xos bo'lib, bunda yoshlar siyosatining umumiy ko'rinishi, maqsad va yetakchi vazifalari davlat tomonidan belgilab berilsa, bu vazifalarning ijrosi mahalliy o'zini o'zi boshqarish organlari hamda jamoat birlashmalari tomonidan amalga oshiriladi. Ushbu davlatlarga xos bo'lgan xususiyat esa yoshlar siyosati va yoshlar ishlari bo'yicha maxsus davlat organlarining mavjud emasligida namoyon bo'ladi.

Yoshlar davlat siyosatining to'raligicha yoshlar siyosatiga aylanganligi bir qancha muhim shakl va dinamik jarayonni o'z ichiga olganligi va bugungi kunda ham shu tarzda namoyon bo'layotganligi barchaga ayon. Avvalgiday ushbu soha faoliyatida jamiyatda juda ko'p narsalar yoshlar bilan bog'liq muammolarni o'z ichiga olishini e'tirof etish mumkin va ushbu muammolarni hal qilishda davlat tomonidan nazoratga olinishini talab qiladi. Ushbular esa yoshlarga jamiyatda istiqomat qiluvchi turli xil yoshdagi kishilarning bugungi kundagi madaniy an'analarini ya'ni qadriyat va me'yorlarini hurmat qilishga chaqirish orqali amalga oshiriladi.

Birinchi marta yoshlarga bo'lgan e'tibor Yevropa mamlakatlarida xristianlarning kambag'allarga yordam ko'rsatishidan boshlangan edi. Borgan sayin barcha murosasizliklarni bartaraf etishning birdan - bir yo'li yoshlarga bo'lgan g'amxo'rlikning davlat siyosatining ajralmas qismi ekanligi e'tirof etildi. Ushbular bilan bir qatorda yoshlar qattiq nazoratga olindi. Keyinchalik yoshlarga g'amxo'rlik qilish g'oyalari yoshlarga yordam ko'rsatish konsepsiyasida o'z aksini topdi va davlat siyosati darajasiga ko'tarildi va qonun yo'li bilan boshqarila boshladi. Asosan huquqiy reglament voyaga yetmagan yoshlar orasida jinoyatni oldini olish va ishlab chiqarish jarayonida yoshlarning jismoniy zo'riqishlarini oldini olishga qaratildi. XX asr boshlarida qator davlatlarda voyaga yetmaganlar uchun maxsus sud bo'limlari shakllandi[2]. Qonunchilikda yoshlar huquqlarini himoya qilish to'g'risidagi qonun ishlab chiqildi, lekin qonun bilan ularning faoliyatini rivojlantirish masalalari esa e'tibordan chetda qoldi, tarbiyalash masalasi aynan keraksiz va dahlsiz deb qaraldi 1920 yillarda dunyoda mexanizmi va konsepsiyasi butunlay boshqa bo'lgan ikki xil sistemadagi (tizimdagi) yoshlarga oid davlat siyosati amalga oshirildi.

Ulardan biri Germaniyada shakllandi. Ushbu siyosat ijtimoiy pedagogik va huquqiy davlat g'oyalariga asoslandi. 1922 yili ushbu siyosat bilan bog'liq Vaymar Respublikasida yoshlar turmush tarzini yanada yaxshilash to'g'risidagi kompleks huquqiy qaror qabul qilindi. Ushbu qonunda davlat tomonidan yoshlarni ishga joylash va yana ijtimoiy masalalarda yoshlarning huquq va erkinliklarini himoya qilish ko'zda tutiladi.

XX asrning 60-80-yillarida Birlashgan Millatlar Tashkiloti tomonidan yoshlar qatlamiga bo'lgan munosabatning yangicha prinsiplarini belgilab beruvchi bir qator hujjatlar qabul qilindi va yoshlarning ijtimoiy muammo-lari tashkilot e'tibor markazidagi vazifaga aylandi. Boshqa xalqaro tashkilotlar tomonidan ham yoshlar muammo-lari va yoshlar siyosatiga daxl-dor bir qancha hujjatlar ishlab chiqildi. Shuningdek, yosh-lar muammolarini bartaraf etishda Xalqaro mehnat tashkiloti, BMTning YUNISEF fondi, Jahon sog'liqni saqlash tashkiloti alohida o'rin tuta boshladi. Mazkur sa'y-harakatlar xalqaro va alohida davlatlar miqyosida rasman yoshlarga oid davlat siyosati yuritila boshlanishiga turtki bo'ldi.

Yoshlarga oid davlat siyosati BMTning tadbir va qarorlarining predmetiga aylandi. 1985 yilda tashkilot tomonidan Xalqaro Yoshlar yili deb e'lon qilindi. 1995 yilda halqaro yoshlar yiliga bag'ishlangan tadbir yangi qaror va tartiblar ishlab chiqildi.

BMTning xalqaro yoshlar yili munosabati bilan "O'zaro muloqot va bir - birlarini tushunish" shiori ostidagi amalga oshirilgan ishlari o'ziga xosligi bilan boshqalardan farq qiladi. Bunda dunyoviy ideallar: inson huquqlari, obro'si, hurmati, o'zaro hamjihatligi, madaniyati, diniy sivilizatsiya kabi qadriyatlarga[3] alohida etibor qaratilgan edi.

2016 yilda Yangi tahrirdagi "Yoshlarga oid davlat siyosati to'g'risida"gi Qonunda «yoshlarga oid davlat siyosati», «yoshlar (yosh fuqarolar)», «yosh oila», «yosh mutaxassis» kabi asosiy tushunchalarning mazmuni ochib berilgan, yoshlarning qonuniy manfaatlari, xususan, sog'liqni saqlash, ish bilan ta'minlash sohasidagi huquqiy kafolatlari belgilangan. Jumladan, yoshlar (yosh fuqarolar) deganda, 14 yoshga to'lgan va 30 yoshdan oshmagan shaxslar nazarda tutilgan. Jumladan, yoshlar siyosati - «davlat tomonidan amalga oshiriladigan hamda yoshlarni ijtimoiy jihatdan shakllantirish va ularning intellektual, ijodiy va boshqa yo'nalishdagi salohiyatini kamol toptirish uchun shart-sharoitlar yaratilishini nazarda tutadigan ijtimoiy-iqtisodiy, tashkiliy va huquqiy chora-tadbirlar tizimi»[4] deb ta'riflandi.

Bu qatlamga «yosh berish» masalasida ham farqlanish bor ekan. Misol uchun, Yevropa Ittifoqi davlatlarida 16 yoshdan 30 yoshgacha (ba'zan 35 yoshgacha) bo'lgan, MDH davlatlarining aksariyatida 14 yoshdan 30 yoshgacha bo'lgan aholi vakillari yoshlar hisoblangani holda, Ukrainada 14-35, Qozog'istonda 14-29 yoshlilar yoshlar toifasiga kiritiladi[5].

Shuningdek, yosh oila tushunchasiga ta'rif berilgan bo'lib, unga ko'ra, yosh oila deganda, 30 yoshdan oshmagan er-xotindan yoxud farzand (bola) parvarishlayotgan ota yoki onadan iborat bo'lgan oila, shu jumladan yolg'iz, beva er (xotin) tushuniladi.

Qonunda yoshlarga oid davlat siyosatini amalga oshiruvchi davlat organlari hamda muassasalarning vakolatlari ko'rsatilgan. Bundan tashqari, yoshlar nodavlat notijorat tashkilotlarining huquqiy maqomi, shuningdek, ular faoliyatining kafolatlari belgilangan.

Shu bilan birga yoshlarni har tomonlama salohiyatli barkamol inson qilib voyaga yetkazishda, ta'lim va tarbiya jarayonining uzviyligi, ma'naviy ma'rifiy ishlarning doimiyligini ta'minlash lozim. Chunki mamlakat mustaqilligi, millatning ertangi kuni, uning taraqqiyot darajasi, ya'ni, iqtisodiy jihatdan rivojlanishi, ma'naviy jihatdan yuksalish va jahon hamjamiyatida munosib o'rin egallab borishi yoshlar zimmasidadir.

Islohotlarning taqdiri, samarali natijalar berishi va istiqboli aholining ayniqsa, yoshlarning faolligiga, ijtimoiy-siyosiy jarayonlardagi ishtirokiga bog'liq. Chunki davlatning ijtimoiy-siyosiy salohiyatini belgilovchi omillardan biri mamlakat yoshlarining faolligi, aql-zakovati va fidoiyligidir.

Yoshlarga berilgan e'tiborni faqatgina "O'zbekiston yoshlar ittifoqi" dasturlarida emas, balki o'z amaliy faoliyatlarida ham aks ettirsalar islohotlar ijobiy samara beradi. Buning uchun esa, faqat tanqid qilish bilan cheklanmasdan, yoshlar faoliyatiga amaliy jihatdan ko'maklashish, yoshlarning ijtimoiy-siyosiy faolligini oshirish, shaxsiy namuna va tashabbuslar ko'rsatish lozim. Zero, yoshlarning siyosiy va ijtimoiy faolligini oshirmasdan turib, faol fuqarolik jamiyatini qurib bo'lmasligi barchamizga ayon.

Mamlakat hayotida sodir bo'layotgan ijtimoiy o'zgarishlar yosh avlodning jamiyatdagi o'rnini masalasiga yangicha yondashishni taqozo etmoqda. Shunday ekan, hozirda dolzarb vazifalardan biri, yoshlarni huquqiy, ijtimoiy-siyosiy, ma'naviy dunyoqarashini shakllantirish, ta'lim-tarbiya berish jarayonida yangi usul va uslublarni yaratishdan iboratdir. Ularda tashabbuskorlik, intiluvchanlik, harakatchanlik shakllanishi kerak.

FOYDALANILGAN ADABIYOTLAR:

1. См.: Луков Вал. А., Луков Вл.А.Тезаурус: Суб'ектная организация гуманитарного знания. М.: Изд-во Най. Ин-та бизнеса, 2008.
2. Государственная молодежная политика: российская и мировая практика реализации в обществе инновационного потенциала новых поколений. Научная монография. Под общей редакцией Вал. А. Лукова. - Москва, Издательство Московского гуманитарного университета, 2013. -С. 29.
3. См.: 12 августа под эгидой Генеральной Ассамблеи ООН стартует Международный Год молодёжи [эл.ресурс] // Организация Объединенных Наций в Российской Федерации. URL: <http://www.Unrussia.ru/ru/node/497>
4. Халқ сўзи // № 182 (6617) 2016 йил 15 сентябрь.
5. <http://huquqburch. Istiqbol egalari. Yoshlarga oid davlat siyosati va uning mazmun-mohiyati haqida mulohazalar>.

BOSHLANG'ICH SINIF O'QUVCHILARINING NUTQINI RIVOJLANTIRISHDA TEZ AYTISH VA TOPISHMOQLARNING O'RNI, ULARNI INNOVATSION O'RGATISH USULLARI

52-umumiy o'rta ta'lim maktab boshlang'ich sinf o'qituvchisi

Mamadaliyeva Xurshida Shaydullayevna

Annotatsiya: *Maqolada nutq o'stirish tushunchasi, o'quvchilar nutqini o'stirishning mavjud ahvoli, ona tili darslarida nutq o'stirishning shakl va vositalari, nutq o'stirishda noan'anaviy usullardan foydalanish haqida so'z yuritiladi.*

Kalit so'zlar: *nutq, nutq o'stirish, so'z, bog'lanishli nutq, tarqatma, didaktik material, ertak, hikoya.*

O'quvchilarni faqat o'qituvchi rahbarligidagina emas, balki o'zlarini mustaqil ravishda ishlashga ham o'rgatib boriladi. Darsning 8-10 minutini mustaqil ishlashga ajratish uni qiziqarli o'tkazishda didaktik materiallar katta yordam beradi. Savod o'rgatish davrida didaktik materiallardan foydalanish nutqni o'stirish ishining asosiy poydevori bo'lib xizmat etadi. Dastlabki mashg'ulotlarda tagiga bo'g'in va so'zlar yozilgan turli rasmlı kartochkalardan foydalaniladi, bolalarning hali o'qish-yozishni bilmasliklarini hisobga olib, bunday rasmlı kartochkalarni guruhlariga bo'lib, konvertlarga solinadi va har bir konvert ustiga shu narsaning nomini yozib, rasmlı yopishtiriladi. Bu konvertlar o'quvchilarga ulashiladi. Bolalar konvert ichidagi narsani konvert ustidagi rasimga qarab o'qish malakasini hosil qilgach esa konvert ustidagi yozuvni o'qish yo'li bilan ajratib, topshiriqni mustaqil bajaradilar.

O'qituvchi o'quvchilarning shu rasmlarda tasvirlangan narsalar bilan tanish yoki tanish emasligini kuzatadi, ularga shu rasmlar haqida qisqa va tushunarli savollar beradi va savollariga javob oladi. Masalan, konvertlar ichidan uy hayvonlarining rasmlarini olish va tagidagi so'zni o'qish vazifasi topshiriladi. Bolalar o'qituvchining bu topshirig'ini bajaradilar: rasmlarni olib, so'zlarni o'qiydilar. Agar so'zning bosh harfi yoki bir bo'g'ini tushirilgan bo'lsa, nuqtalar o'miga unga mos harf yoki bo'g'inni kesma alfavitdan topib to'ldiradilar.

Mustaqil ishlashda didaktik tarqatmalardan qancha ko'p foydalanilsa, o'zlashtirish shuncha yaxshi bo'ladi.

Har bir narsa uchun juda ko'p andazalar (applikatsiyalar) tayyorlash va didaktik ishlar jarayonida ulardan o'rinli foydalanish o'quvchini ijodkorlikka undaydi. Masalan, mevalarning rasm-andazasiga qarab ishlashda quyidagi topshiriqni berish mumkin:

- Bolalar, mana bu yerda olma, o'rik, shaftolilarning rasmlarini ko'rdik, yana qanday mevalar bo'ladi? Hammangiz o'z konvertingizdan qolgan meva rasmlarini olib, partaga teringchi.

O'quvchilar bu ishni zavq bilan bajaradilar. O'qituvchi o'quvchilar ishidan vazifaning qanchalik to'g'ri bajarilganligini ko'zdan kechiradi. Bu kabi ishlarni sabzavot, uy-ro'zgor asboblari, gullar rasmlı ustida ham o'tkazish mumkin. Uquvchilar mustaqil ishlarni juda qiziqib tez va yaxshi bajarishga, o'rtoqlari oldida o'z bilimini namoyish qilishga intiladilar.

Didaktik materiallar maktabga turli tayyorgarlikda kelgan bolalar bilan bir vaqtda, xilma-xil usullardan foydalanilgan holda ishlashga ham katta yordam beradi. O'qituvchi vazifani tez bajarishga ulgurayotgan bolalarga didaktik materiallarning murakkablaridan, uydan kelgan bolalarga esa soddaroqlaridan berib, unga mos vazifalar topshiradi.

O'qituvchi o'quvchilarga qizil, sariq, ko'k rangdagi narsalarni ko'rsatib qanday narsalar: meva, sabzavot o'yinchoqlar shunday rangda bo'lishini so'raydi. SHundan keyin bolalar olcha, anor, kulupnay, pomidor, bayroq kabi bir qator narsalarning qizil rangdaligini eslab, aytadilar. Bunday mustaqil fikrlash bolalarning aktivligini oshiradi, xotirasini mustahkamlaydi, lug'atini boyitadi.

Turli xildagi o'yinlar: cho'plardan turli shakllar; burchak, to'rtburchak, narvoncha va ayrim xarf shakllarini yasash boshqa ishlar bilan navbatlashtirib olib boriladi. Bu ishlar uchun dars orasida 7-8 minut vaqt ajratiladi.

Didaktik materiallardan o'quvchilarning erkin ijodiy ishlarida ham foydalanish mumkin. Uqituvchininā ruxsati bilan o'quvchilar, rangli shakllardan foydalanib, turli qutichalar, gilamcha rasmlarini chizadilar. Bu mashgulotlardan bolalar burchak, tomon, o'ng, chap, ost, ust haqida konkret tasavvur hosil qiladilar, o'rtoqlari bilan hamjihat bo'lib ishlashga o'rganadilar.

Bolalar nutqini o'stirishda turli xil didaktik o'yinlarni tez-tez tashkil etish yo'li bilan berilayotgan bilimni tez o'zlashtirish imkoni tug'iladi. Agar o'yin bolalarga dinamik tarzda o'rgatilsa, ular o'yinni o'rganib olganlarini sezmay qoladilar, o'yin jarayonida o'quv materiallarini puxta o'zlashtirishga aslī qiynalmaydilar. "O'yinlar bolalarning to'g'ri o'sishida juda muhim rol o'ynaydi. Bola o'yinga butun borligi bilan kirishib ketadi. O'yin jarayonida uning nutqi tez rivojlanadi".

O'yinlar, xususan didaktik o'yinlar, bolalarning tabiiy ehtiyoji-harakatchanligiga juda mos keladi. Shuning uchun ham bolalar o'yinni juda sevadilar.

Maktabgacha tarbiya va maktab yoshidagi kichik bolalarning nutqini o'stirishda o'yin muhim o'rin tutadi.

Didaktik o'yinlarning qariyb hammasida, masalan, "Bo'g'inlarga ajrat", "Qaysi harfdan" kabi o'yinlarda harakat elementlari bolalarning jismoniy va aqliy o'sishlariga katta ta' sir etadi.

Bolalarda sezgirlikni va eshitish, ko'rish, harakat qilish qobiliyatini rivojlantirishda, ayniqsa didaktik o'yinlarning ahamiyati katta. Masalan, "Jimjitlik", "Nimani taqirlatyapti?", "Tuk-tuk", "Kim nimani eshityapti?" va boshqa shu kabi o'yinlarda bolalarning xotira va eshitish qobiliyati, shuningdek, diqqati o'sadi.

Ilmiy metodik jihatdan to'g'ri tashkil etilgan didaktik o'yinlarni bolalarning zo'r quvonch bilan o'ynashi tajribada hamisha ko'zga yaqqol ko'rinib turadi. Har bir o'yin mobaynida bolalarning diqqati, zehni taraqqiy etib boradi. O'qish paytida bolalar bir-birlarining harakatlarini kuzatadilar, hech narsani ko'zdan qochirmaslikka, o'yin qoidalarini va berilgan vazifalarini esda saqlab qolishga tirishadilar. Bundan tashqari o'yin paytida o'quvchilar oldin o'rganilgan materiallarga asoslanib ish tutadilar, natijada bu material bolalar xotirasida yana ham mustahkam o'rnamshib qoladi.

Didaktik o'yinlar bolalarda har bir narsani bilishga intilish hissini uyg'otadi, ularning aqliy ish bilan aktiv shug'ullanishiga imkon beradi, kuzatuvchanlik, narsa va hodisalarni taqqoslash, tahlil qilish, umumlashtirish, aniqlash qobiliyati hamda nutqi o'sa boradi.

Didaktik o'yinlar bolalarni ongli harakat qilishga o'rgatadi.

"Didaktik o'yinlar birinchi va ikkinchi signal sistemalari birligini, ko'rsatmalilik, so'z va harakat birligini mustahkamlaydi. Didaktik o'yinlarda o'quvchi o'qituvchining birorta gapini ham eshitmasdan qolmasligi kerak, aks holda, o'quvchi o'yin qoidasini yaxshi bilib ololmaydi, o'yin topshirig'ini o'z vaqtida bajara olmaydi, boshqalardan orqada qolib ketadi". Shu nuqtai nazardan bolaning xotirasini, diqqatini mustahkamlashda, so'z boyligi va nutqini normal o'stirishda didaktik o'yinlarning katta ahamiyati bor.

Bolalar o'yin boshlanishini sabrsizlik bilan kutadilar, ularning ongida ertangi o'quv kunining quvonchli manzarasi gavdalanadi.

"O'yin paytida bolalar psixikasining individual xususiyatlari, ularda shartli reflekslarning paydo bo'lish tezligi va ularning mustahkamligi yanada yaqqolroq namoyon bo'ladi. Bu esa o'qituvchiga o'quvchilar faoliyatiga individual munosabatda bo'lish imkonini beradi".

Didaktik o'yinlarning eng soddalaridan biri "Davom ettir" o'yinidir. Bunda o'qituvchi bir so'zning boshlanishini, yani birinchi yoki birinchi va ikkinchi bo'g'inini aytadi, o'quvchilar esa uni davom ettiradilar. Bu o'yinda ishlatiladigan so'zlar ikki-uch

bo'g'indan oshmasligi kerak. Bunday so'zlarni bolalarning Gul-nor, Xol-mat, Jo'-ra, No-di-ra, A-za-mat kabi ismlaridan boshlash maqsadga muvofiqdir. Keyin esa sha-mol, lay-lak, tul-ki, bo-la, uch-di, o'y-na-di kabi narsa va ish-harakat nomlari aytiladi. O'yin oxirida o'qituvchi bir-biriga o'xshash 3 - 4 so'z aytadi. Masalan: Nodira-Nazira, Normat-Xolmat, Non-don, suv-sut, choy-soy kabi. Keyin bolalarga shu singari so'zlarni o'ylab topishni aytadi.

Didaktik o'yinlardan topishmoq, tez aytish kabi o'yinlar ham talim-tarbiyaviy ahamiyatga ega bo'lishi bilan birga, bolalarga ruhiy oziq beradi.

Savod o'rgatishning so'nggi davrlarida o'qituvchi bolalarning kundalik hayoti, o'yinlari aks ettirilgan rasmlar solingan konvertlarni o'quvchilarga ulashadi va konvert ichidagi rasmlarning mazmuni bo'yicha kichik hikoya aytib beradi. Masalan, "Yoz kunlarining birida bolalar cho'milgani ko'lga bordilar. Lola bilan Salim qayiqda suzdilar. Boshqa bolalar maza qilib cho'mildilar" hikoyachasini aytgach, bolalarga shu hikoyachaga taalluqli rasmni topish vazifasini topshiradi. O'quvchilar uni topib, parta ustiga qo'yadilar.

O'qituvchi: "Endi, bolalar, rasmni tomosha qiling-da, men rasmdagilar haqida nimalarni aytmadim, toping-chi?" -dey-di. O'quvchilar rasmni kuzatib, uzoqda bolalar savatlarga meva to'ldirib, uylariga kaytayotganliklari haqida bilganlaricha gapirib beradilar. Konvertdagi boshqa rasmlar yuzasidan ham ish shunday o'tkaziladi. Rasm tanlashda bolaning yoshi, qiziqishi, rasmning mazmuni e'tiborga olinadi,

O'yin mashg'ulotlari bolalar nutqini o'stirishi bilan birga, ularning aqliy qobiliyatlarini, manaviy-axloqiy sifatlarini, kollektiv bilan muomala qila bilish odatlarini tarkib toptiradi, kuch-quvvatlarini orttiradi. Bularndan tashqari, o'yin vaktida bolalarda oddiy mehnat malakalari ham hosil bo'la boradi.

Alifbe davrida bolalar juda ko'p o'yinlar bilan tanishadilar, ular yordamida o'qish va yozishni o'rganadilar. Alifbe davridan so'ng esa ular "Ona tili va o'qish savodxonligi" kitobi orqali bilimlarini kengaytiradilar. Bu jarayonda didaktik o'yinlar ham o'z xususiyatiga ko'ra murakkablashib boradi.

Shuni eslatib o'tish joizki, ona tili va o'qish darslarida qo'llash uchun tavsiya qilinayotgan didaktik o'yinlar foydalanishga qafiy chegara mavjud bo'lmay, boshqa yuqori sinflarga ham moslashtirib foydalanish mumkin.

I. Tinch o'yinlar

O'zim tekshiraman.

Bunday o'yinlarni o'tkazishda o'qituvchi kichik hajmdagi diktantlarni tanlaydi. Boshlang'ich sinflarning har bir sinfida darsning boshlanishida qo'llash mumkin. O'qituvchi o'quvchilarga kichik hajmdaäi diktant yozdiradi. Barcha daktantni yozib bo'lgach, o'qituvchi doskaga diktantni yozib ko'rsatadi. O'quvchilar esa o'qituvchining yozganiga qarab, o'zlari yozgan diktantni tekshiradilar.

Diktant oldin doskada yozilib, usti yopib qo'yilgan bo'lsa, o'qituvchi pardani ochadi. Bunday diktantlarni alifbe davrida ham qo'llash mumkin bo'lib, o'qituvchi avval faqat harflardan so'ngra (undosh harflar bilan tanishtirgach) bo'g'inlardan iborat diktant yozdirishi mumkin.

1-variant: Oo, Ii, Uu, Ff, OV.

2-variant: -Io, -no, -ta, -mi,-un.

3-variant: Bola, lola, ona, zo'r, par.

4-variant: Bugun havo issiq.

II. Harakatli o'yinlar.

1. U nima qilyapti? ("pantomimo")

O'quvchilardan biri bolalar oldiga chiqib ovozsiz harakatlar qiladi. O'quvchilar jamoasi birgalikda uning harakatlarini izohlab berishlari lozim. Bunday o'yin o'qishga ona tili darslarida o'quvchilar nutqini o'stirish, ziyraklik va zeriktirmaslik uchun o'tkaziladi.

III. Aralash turdagi o'yinlar.

1. Nima yo'qolib qoldi?

Stol ustida bir necha yoki aloxida buyumlar surati tushirilgan kartochkalar joylashtiriladi. O'quvchilar stol ustini yaxshilab kuzatib, narsalarni eslab qoladilar. Shundan keyin o'qituvchi o'quvchilarga bildirmasdan ularning bittasini olib qo'yadi. O'quvchilar stol ustidan nima yo'qolib qolganini topishlari lozim. Bu o'yindan darsda va darsdan tashqari mashg'ulotlarga foydalanish mumkin. Bu o'yin, ayniqsa, alifbe davrida harflarni o'rganish jarayonida juda qo'l keldi.

Bu xildagi o'yinlar bolalarning bilim hamda tasavvurlarining kengayishiga, eng muhimi, so'z boyliklarining oshishiga, shuningdek, nutqlarida tovush talaffuzining aniqlashishiga katta yordam beradi.

Muammoli o'qitish pedagogika fanining eng keyingi yutuqlaridan biri, talim jarayonida bolalarning topqirlik layoqatini taraqqiy ettirishning eng mahsuldor yo'li hisoblanadi. Muammoli o'qitish dastur materiallari asosida tuzilgan topshiriqlarni echish yo'li bilan tashkil etiladi. Maktabda muammoli o'qitishni tashkil etish uchun muammoli topshiriqlarning mohiyatini, turlarini bilish va ularni amalda qo'llash metodikasini egallash nihoyatda zarur.

FOYDALANILGAN ADABIYOTLAR:

1. Adizova N. "The role of ethnotoponym in the toponym of bukhara District"
International Scientific Journal Theoretical & Applied Science p-ISSN: 2308-4944 (print) e-

ISSN: 2409-0085 (online) Year: 2020 Issue: 01 Volume: 81 Published: 30.01.2020 <http://T-Science.org>414-416

2. Adizova N. Nominal description of the bukhara district. International Journal of Recent Technology and Engineering (IJRTE) ISSN:2277-3878 Volume-, Issue-3S, October 2019.

3. Adizova N. The Main Motives and Objectives of fun genre in folklore. International Journal of Innovative Technology and Exploring Engineering (IJITEE)ISSN: 2277-3878, Volume-8, Issue-3S, October 2019. -P.202-207.

4. Adizova N. Rhyme, rhythm in fun genre. International Scientific Journal Theoretical &Applied Sciencep-ISSN:2308-4944(print) e-ISSN: 2409-0085(online) Published:09.10.2019. - P. 65-67.

5. Adizova N, Adizova N The role of the fun genre in children's spiritual development. Middle european scientific bulletin ISSN 2694-9970 Published:09.09.2020. -P.38-40

6. Adizova N, Adizova N The role of oikonyms in microtoponymis of Bukhara district . Middle european scientific bulletin ISSN 2694-9970. 09.09.2020.-P.41-43

7. Adizov Bakhtiyor Rakhmonovich, Adizova Nodira Bakhtiyorovna. Microtoponyms formed on Different bases in Bukhara DistrictMiddle European Scientific Bulletin.2021.3.12

8. Adizova Nodira Bakhtiyorovna.Linguistic-etymological classification of the bukhara district.Scientific Bulletin of Namangan State University. 2020 -3

9. Адизова, Нодира Бахтиёровна, Топотопонимы, образованные от известных топонимических основ. Молодежь XXI век-2020 174-177 с

10. Adizova, Nodira Bakhtiyorovna, The basis of researching the microtoponymy of Bukhara region. Scientific reports of Bukhara State University. 2018 92-95

11. Adizova nigora. funks that introduce children to the animals' world. Инновационные подходы в современной науке. 2019, 82-85

12. Адизова Нигора Бахтиёровна, Раимкулова Мохинур. Use of alisher navoi's spiritual and enlightenment views in textbooks for grades 1-4. Актуальные вопросы современной науки и образования. 2021 , -121

13. Adizova Nigora Bakhtiyorovna, Ozodova Madina. Technology Of Training, Aimed At Developing Creative Working Skills In The Training Of Primary School TeachersThe American Journal of Social Science and Education Innovations2021/3/31, 546-550

14. Adizova Nigora Bakhtiyorovna, Ergashova Dilsora. Visual Aids, Which Are Used In The Educational Process In The Use Of Didactic Games. The American Journal of Social Science and Education Innovations, 2021/3/31, 540-545

15. Qo'ldoshev A. R. G'aforovna Habiba Jumayeva.(2021). Forming Writing Skills in Left-Handed Students. Middle European Scientific Bulletin, 10 (1).

ЗНАЧЕНИЕ ЗНАНИЯ РУССКОГО ЯЗЫКА В СОВРЕМЕННЫЙ ПЕРИОД

Султанов Хабибулло Матмусаевич

*Учитель русского языка школы № 54 Алтынсайского
района Сурхандарьинской области.*

Аннотация: *В этой статье я расскажу о том, сколько населения мира говорит по-русски и о потенциале преподавания русского языка в школах. Я привел примеры того, как русский язык широко пропагандируется как наука в детских садах, школах, колледжах и даже высших учебных заведениях.*

Ключевые слова: *роль русского языка в зарубежных странах, ценность человека в русских культурах, формирование русского языка в речи ребенка, русский язык в узбекских школах, культура Русского народа, самобытное мировоззрение, национальная культура в русском языке.*

Русский язык-национальный язык русского народа, считается формой русской национальной культуры. Русский язык-один из самых развитых языков в мире. Он обладает богатым словарным запасом и терминологией во всех областях науки и техники, выразительностью, краткостью и ясностью грамматических средств, способностью отражать многообразие вещей в мире. В июне 2005 года был принят Федеральный закон "О государственном языке Российской Федерации". В настоящее время русский язык занимает четвертое место в мире по распространенности. Первое место занимает английский язык в котором около 500 миллионов человек используют его в качестве родного или второго языка. На втором месте китайский язык, а на третьем-испанский язык, который широко используется во всем мире. Каждый может хоть раз в жизни хоть как-то задуматься о своем родном языке или других языках. В узбекских школах произведения русских поэтов проходят как учебники. Вы когда-нибудь думали, что учебники на узбекском языке и произведения узбекских писателей будут проходить в русских школах. Русский язык-это не только государственный язык Российской Федерации. Относится к числу мировых языков, то есть языков, служащих средством международного общения между народами разных государств. Из более чем двух с половиной тысяч языков, известных в мире, международное общение обеспечивает наиболее развитая мировая языковая группа, так называемый клуб мировых языков. Подъем языка к роли мирового языка, с общечеловеческим значением культуры, созданной на этом языке обозначается. Статус языка как мирового юридически определяется признанием его официальным или рабочим языком международных организаций или конференций (ООН, ЮНЕСКО и других организаций). Таким образом, наряду с русским, английским, арабским, испанским, китайским и французским языками

Признан одним из шести официальных языков ООН. Под языком понимаются социальные явления, существующие в человеческом обществе на протяжении всего его существования. Основное назначение языка-служить средством общения, общения. Язык неразрывно связан с мышлением, сознанием человека, служит средством формирования и выражения наших мыслей и чувств.

На планете насчитывается более 2000 языков. Среди них русский язык-один из самых распространенных. Несмотря на то, что языки отличаются друг от друга, в каждом из них существует "родство" между другими языками. Русский язык также принадлежит к восточнославянской семье украинского и белорусского языков. Русский язык существует и развивается до сих пор благодаря тому, что в свое время выполнял все универсальные функции, присущие любому языку.

С помощью языка люди общаются, передают друг другу мысли, чувства, знания об окружающем мире. Любое слово в нашем языке-это не просто набор звуков; оно имеет свое собственное значение. И мы думаем с теми же значениями. Поэтому язык тесно связан со знанием мышления. В развивающемся государстве русский язык не только является языком, но и выполняет еще три функции.

Во-первых, русский язык является национальным языком русского народа. Он создал замечательные памятники искусства и литературы, это язык науки и культуры. Структура слов, их значения и взаимосвязи передают знания о мире и людях другим.

Во-вторых, русский язык является государственным языком Российской Федерации. Во времена существования СССР такого языка в русском языке не существовало. Теперь это зависит не только от потребностей людей на работе, но и дома, от официального языка государства, науки, производства и т. д. язык, который также служит культуре выпуска и, конечно же.

В-третьих, русский язык-один из международных языков. Один из языков мира, объявленный ООН официальным и рабочим языком, разрешенным в международных отношениях.

Без языковой жизни человека, людей, общества невозможно развитие науки и техники, искусства. Значение языка (речи, слова) подчеркивается многими русскими пословицами. С середины XX века русский язык стал признанным мировым языком. Помимо русского, любой документ в ООН распространяется на следующих шести языках: английском, французском, испанском, китайском и арабском. Сегодня на русском языке говорят около 300 миллионов человек. Богатство русского языка и созданная на нем литература вызывают интерес к этому языку во всем мире. Его изучают не только студенты, школьники, но и взрослые. Для преподавания русского языка за пределами нашей страны в 1967 году в Париже была создана Международная ассоциация учителей русского языка и литературы. Ассоциация издает для учителей русского языка и литературы-иностранцев, методические пособия для международных олимпиад по русскому языку среди школьников разных стран.

В XVI и XVII веках европейцы выучили такие слова, как Кремль, кафтан, копейка, фисташка, квас. Миф о порабощении знаменитого греческого философа; "однажды Ксантус приказал Эзопу приготовить еду из худшего в мире. На следующий день Ксантус приказал приготовить еду из самого лучшего. Эзоп снова приготовил еду из языка. Ксантус спросил, почему он приготовил еду из языка, когда ему было приказано приготовить еду дважды. Тогда Эзоп ответил, что это язык, который говорит худшее слово в мире и говорит Лучшее."Из этого мы видим, что нужно не только хорошо изучать разные иностранные языки, но и уметь говорить вежливо и вежливо, на каком бы языке вы ни говорили.

ИСПОЛЬЗОВАННАЯ ЛИТЕРАТУРА:

1. Какой язык международный. Значение русского языка для мира и международного общения.
2. Роль русского языка в языках мира.
3. Выготский, Л С развитие устной речи. Марифат:1982
4. Павлов н д, Ушаков Т. Н.речь людей в общении.
5. Современный русский язык. Е.М. произведения Галкина-Федорчук ч.
6. Виноградов В. V., Русский язык. Грамматическое учение языке. 1972.
7. Аслонов, С., & Ruzimurodova, Z. (2020). THE USE OF ACRONYMS AND INITIALISMS IN BUSSINES ENGLISH. Студенческий вестник, (12-5), 34-35.
8. Ахмеджанова, Н., & Aslonov, SH. (2020). Семантические типы предикатов I пространственная членимость глагольного действия. Интернаука, (12-1), 27-29.
9. Аслонов, Ш. Ш. (2020). КОМПЬЮТЕРНАЯ ЛИНГВИСТИКА И ФИЛОЛОГИЯ: ПРОБЛЕМА И РЕШЕНИЕ. Гуманитарный трактат, (84), 17-19.
- 10.Аслонов, С. S. (2020). АНАЛИЗ СЛОВ, ОБОЗНАЧАЮЩИХ ГЕНДЕРНОЕ СОДЕРЖАНИЕ В УЗБЕКСКОМ И АНГЛИЙСКОМ ЯЗЫКАХ. Студенческий вестник, (16-10), 55-58.

ВНЕАУДИТОРНАЯ РАБОТА ПРИ ОБУЧЕНИИ РКН: ОСНОВНЫЕ ТРЕБОВАНИЯ И РЕКОМЕНДАЦИИ

Фёдорова Лариса Ивановна

Ташкентский университет информационных технологий имени
Мухаммада ал-Хоразмий,

Аннотация: В докладе приводятся основные требования и рекомендации для эффективного проведения внеаудиторной работы в процессе обучения русскому языку как неродному. По мнению автора, это способствует лучшему пониманию и усвоению языковых фактов и особенностей русской речи, обогащению культуры и мировоззрения будущих специалистов разного профиля.

Ключевые слова: внеаудиторная работа; обучение русскому языку как неродному; требования и рекомендации при проведении внеаудиторной работы.

Abstract: *The report provides the main requirements and recommendations for effective extracurricular work in the process of teaching Russian as a non-native language. According to the author, this contributes to a better understanding and assimilation of linguistic facts and features of Russian speech, enriching the culture and worldview of future specialists of various profiles.*

Keywords: *extracurricular work; teaching Russian as a non-native language; requirements and recommendations for conducting extracurricular work.*

Любое качественное обучение каким-либо дисциплинам частично или полностью невозможно без дополнительной самостоятельной подготовки, которая чаще всего рассматривается как внеаудиторная работа, т.е. планируемая учебная, учебно-исследовательская, научно-исследовательская работа учащихся, выполняемая во внеаудиторное время по заданию и при методическом руководстве преподавателя, но без его непосредственного участия [2, 268]. С самостоятельной подготовкой студент сталкивается непосредственно в процессе аудиторных занятий – на лекциях, практических и семинарских занятиях; в контакте с преподавателем вне рамок расписания – на консультациях по учебным вопросам, в ходе творческих контактов; в библиотеке, дома, на кафедре при выполнении учебных и творческих задач [3, 496]. Границы между этими видами работ (самостоятельной и внеаудиторной) не очень четкие, они часто пересекаются. То есть, самостоятельная работа студентов может быть как в аудитории, так и вне ее. Однако методисты, рассматривая вопросы самоподготовки студентов, обычно имеют в виду внеаудиторную работу [2, 267-268].

Языковая подготовка является основой профессиональной подготовки выпускника современного вуза, которая должна отражать готовность к саморазвитию, самообразованию и инновационной деятельности. К сожалению, на практике мы видим, что мотивация студентов в процессе изучения языка в неязыковом вузе ориентирована в большей степени на профессиональную деятельность и в меньшей

степени – на личностное самоопределение и саморазвитие. Потребности студентов в коммуникативно-языковой деятельности при изучении языка реализуются не в полной мере, что можно объяснить недостаточной реализацией в практике обучения в вузе технологий личностно-ориентированного образования. Чтобы научить языку как средству общения, необходимо создать обстановку реального общения, налаживать связь преподавания языка с жизнью, активно используя его в естественных ситуациях. Одним из способов решения данной проблемы, на наш взгляд, является развитие и расширение форм внеаудиторной работы. Это могут быть конкурсы на русском языке, обсуждение научной литературы, участие студентов в международных конференциях, различные клубы, кружки, открытые лекции на русском языке, где могут собираться студенты разных специальностей. Сегодня это вполне достижимо, учитывая возможности онлайн общения, участия в вебинарах и видеоконференциях.

Внеаудиторная работа является эффективным средством расширения и углубления знаний, умений и навыков, приобретенных учащимися на занятиях по русскому языку, естественным продолжением учебного процесса, им обусловленным и на него опирающимся. В Узбекистане, находясь в среде, где русский язык остается языком межнационального общения, студенты имеют богатые возможности внеаудиторного пополнения знаний и приобретения навыков коммуникации. К внеаудиторным занятиям учащиеся готовятся в процессе учебной работы, в то же время знания, навыки, полученные при внеаудиторной работе, обязательно используются на занятиях по русскому языку. Внеаудиторные занятия имеют свою специфику: они не являются обязательными, должны отличаться от учебных занятий, быть посильными для студентов, носить познавательный характер, оказывать эмоциональное воздействие. При выборе тематики, форм и видов внеаудиторной работы необходимо учитывать языковую подготовку студентов, их интересы.

Преподаватели русского языка, стремясь удовлетворить интересы учащихся к истории страны изучаемого языка, ее культуре, могут проводить встречи с интересными людьми, экскурсии в музеи, театры, на выставки и т.д. - с учетом сегодняшних онлайн реалий все это возможно. Увиденное и услышанное потом обсуждается на занятиях, т.е. факты культуры изучаются не только сами по себе, сколько преимущественно в своем отражении в фактах языка, в слове [1, 495]. При подготовке проведения экскурсий и встреч (в том числе и онлайн) предусматривается подготовительная работа. Интерес к русскому языку непосредственно связан и с интересом к художественной литературе, что должно учитываться и во внеаудиторной работе. Наиболее интересно проходят тематические вечера, посвященные творчеству того или иного поэта или писателя. Важным условием повышения эффективности такой работы является постоянно расширяющаяся связь преподавания языка с будущей профессией студента. Это учитывается при выборе художественных произведений и тематики мероприятий. Наибольшее эстетическое и эмоциональное

воздействие на учащихся оказывает художественное произведение, воплощенное на экране, а именно в кино- и видеофильмах.

Такая работа открывает большие возможности не только для развития, обогащения и совершенствования русской речи студентов, но и для формирования их нравственности и общечеловеческой культуры, воспитания студента как будущего гражданина и специалиста.

ЛИТЕРАТУРА:

1. Федорова Л. И. Значение внеаудиторной работы в процессе обучения иностранному языку //Материалы международного научного форума «Образование. Наука. Культура». - 2020. - С. 495-495.

2. Федорова Л. И. К вопросу о специфике проведения внеаудиторной работы при обучении русскому языку студентов неязыковых вузов //Русский язык в глобальном научном и образовательном пространстве. - 2021. - С. 267-268.

3. Фёдорова Л. И. Особенности реализации и взаимодействия лингвокультурных и межкультурных аспектов в ходе проведения внеаудиторной работы при обучении русскому языку // Довузовский этап обучения в России и мире: язык, адаптация, социум, специальность. Актуальные вопросы реализации образовательных программ на подготовительных факультетах для иностранных граждан. - 2022. - С. 496-498.

4. Меденцева Н. П. Практико-методические функции применения ИКТ и технических средств обучения в вузах Узбекистана //Педагогика высшей школы. - 2015. - №. 1. - С. 41-42.

5. Меденцева Н. П. Влияние современных медиа на выбор методики обучения письменной речи //Проблемы и перспективы развития образования. - 2019. - С. 1-3.

6. Меденцева Н. П. ТЕХНОЛОГИЯ СОТРУДНИЧЕСТВА КАК СПОСОБ ИНТЕГРАЦИИ УСИЛИЙ ПРЕПОДАВАТЕЛЯ И ОБУЧАЮЩЕГОСЯ //INNOVATIVE DEVELOPMENTS AND RESEARCH IN EDUCATION. - 2022. - С. 57.

7. Меденцева Н. П. Осуществление преемственности образовательных этапов посредством музейного образования //Проблемы и перспективы развития образования. - 2016. - С. 198-200.

KRIMINAL JURNALISTIKA: JANR VA XUSUSIYATLAR

Xajiyeva Madinaxan Ravshanbekovna
Berdaq nomidagi Qoraqalpoq davlat universiteti
1-kurs jurnalistika yo'nalishi magistranti

Annotatsiya: *Ushbu maqolada kriminal jurnalistika va uning janrlik xususiyatlari, kriminal mavzularning yoritilishidagi alohida xususiyatlar haqida so'z boradi*

Kalit so'zlar: *jinoiyat, kriminal jurnalistika, janr, xronologiya, kriminal mavzu*

Jurnalistikada jinoiyat haqida xabar berish, bo'lib o'tgan jinoyatlar haqida turli materiallarni tayyorlash tarixi uzoqqa borib taqaladi. Jinoyat o'zi nima? Jinoyat haqida ma'lumot berganda jurnalist nimalarga e'tibor qaratishi kerak maqolada shular haqida to'xtalamiz.

Jinoyat – jinoiyat qonunida nazarda tutilgan ijtimoiy xavfli qilmish. Muayyan qilmishni jinoiyat deb hisoblash masalasi har bir davlatda o'zining ijtimoiy tuzumi, aholining turmush tarzi, milliy xususiyatlari, urf-odatlarini, an'analariga muvofiq xalqaro huquq me'yorlari e'tiborga olingan holda hal etiladi. Qilmish jinoiyat ekanligini aniqlash uchun quyidagi umumiy belgilar nazarga olinadi:

- qilmishning ijtimoiy xavfliligi;
- aybning mavjudligi;
- jazoga sazovorligi.

Har qanday jinoiy qilmishda mazkur belgilarning barchasi birdaniga mavjud bo'lishi shart, ulardan biri mavjud bo'lmasa, qilmishni jinoiyat emas, deb hisoblashga asos topiladi. (1)

Jinoyatlar haqida ma'lumot beruvchi jurnalistlar kriminal jurnalistlar deyiladi. Crime atamasi jinoiyat degan ma'noni anglatib horijda jinoiyat va turli huquqbuzarliklar haqida ommaga ma'lumot ulashuvchilar asosan shunday nomlanadi. Kriminal jurnalistika o'zi nima?

Surishtiruv jurnalistikasi – jurnalistlar jiddiy jinoyatlar, siyosiy korrupsiya yoki korporativ huquqbuzarliklar kabi birgina qiziq mavzuni chuqur o'rganadigan jurnalistikaning bir turi. Tergovchi jurnalist tadqiqot va reportaj tayyorlash uchun oylar yoki yillar sarflashi mumkin. Amaliyotchilar ba'zan „qo'riqchi reportaji“ yoki „hisobdorlik reportaji“ atamalaridan foydalanadilar. Jurnalistika tadqiqotining aksariyati an'anaviy ravishda gazetalar, online xizmatlar va mustaqil jurnalistlar tomonidan olib borilgan. Barcha nashrlarning asosiy daromadi Reklama orqali bo'lganligi uchun ko'plab an'anaviy yangiliklar xizmatlari ko'p vaqt va mehnat shu bilan birgalikda qimmat xarajat talab qiladigan tergov jurnalistikasini moliyalashtirishga qiynalmoqda. Balki shuning uchun jurnalist tekshiruvlari, hatto xalqaro miqyosda ham (Panama hujjatlari va Paradise Papers misolida bo'lgani kabi) birgalikda ishlaydigan axborot tashkilotlari yoki ProPublica kabi ilgari yangiliklar noshirlari sifatida ishlamagan va ularning yordamiga tayanadigan tashkilotlar tomonidan tobora ko'proq olib borilmoqda. 1980-yillardan beri AQShda media-konglomeratlarning o'sishi jurnalistik tadqiqotlar uchun byudjetlarning qisqarib borishi bilan bir paytda keldi. 2002-yilda o'tkazilgan tadqiqot natijalariga ko'ra „Jurnalistika surishtiruvni mamlakat tijorat efiridan butunlay yo'qoldi“

degan xulosaga keldi. Buning empirik dalillari ommaviy axborot vositalari konglomeratlarining daromad manbalari o'rtasidagi manfaatlar to'qnashuvi va xolis, befarq OAV mifologiyasi bilan mos keladi: reklama beruvchilar juda ko'p noqulay muammolarni xabar qilgan ommaviy axborot vositalariga qilayotgan xarajatlarini keskin kamaytirdi. Yirik media konglomeratlari tadqiqot jurnalistikasiga xos bo'lgan reklama beruvchilarni xafa qilishmaslik uchun xavfsiz o'z auditoriyasini saqlab qolish yo'llarini topdilar. (2)

Jurnalistikada janr tushunchasi va kriminal janrlar haqida bizga nima ma'lum. O'zbekiston tajribasida kriminal mavzular odatda alohida janrlarga ajratilib berilmaydi. Kriminal mavzular yoritiluvchi ko'rsatuvlarda sharx janriga murojaat qilinadi, intervyudan foydalaniladi. Chet el tajribasida esa quyidagi atamalar mavjud: Kriminal yangilik, kriminal reportaj, kriminal esse, kriminal intervyu. Janr o'zi aslida nima? Janr (fransuzcha genre – „ko'rinish“) – shakliy va tarkibiy xususiyatlar majmui bilan tavsiflanuvchi asar turi. Jurnalistika janrlari“ atamasi turli xil jurnalistika uslublari, sohalari yoki alohida janrlarni anglatadi, voqealarni yozishda. Gazeta hamda davriy nashrlarda ko'pincha jurnalistlar tomonidan yozilgan xususiyatlar (xususiyatlar uslubiga qarag) mavjud bo'lib, ularning aksariyati chuqur jurnalistik yozishning ushbu shakliga ixtisoslashgan. Badiiy maqolalar odatda yozishning uzunroq shakllaridir, to'g'ridan to'g'ri xabarlariga qaraganda uslubga ko'proq e'tibor beriladi. Ko'pincha ular fotosuratlar, chizmalar yoki boshqa „san'at“ bilan birlashtirilgan. Ular, shuningdek, tipografik effektlar yoki ranglar bilan ta'kidlanishi ham mumkin.

Yozish xususiyatlari to'g'ridan to'g'ri yangiliklar yozishdan ko'ra ko'proq talabchan bo'lishi ham mumkin, sababi esa jurnalist voqea faktlarini to'g'ri to'plash hamda xabar qilish uchun bir xil kuch sarflashi kerak bo'lsa-da, uni yozishning ijodiy va qiziqarli usulini ham topishi kerak. Yetakchi yoki munozarali lede (yoki hikoyaning birinchi ikki paragrafi; Yong'oq grafigiga qarag) o'quvchi e'tiborini jalb qilishi va shu bilan birga maqola g'oyalarini to'g'ri aks ettirishi kerak. XX asrning oxirgi yarmida to'g'ridan to'g'ri xabar berish bilan bir qatorda badiiy yozish o'rtasidagi chegara xiralashdi. Bugungi kunda jurnalistlar va nashrlar yozishga turlicha yondashuvlarni sinab ko'rmoqda. Tom Wolfe, Gey Talese, Hunter S. Tompson bu misollardan ba'zilar. Shahar va muqobil haftalik gazetalar farqi xiralashtirishda yanada uzoqroqqa boradi. Ko'plab jurnallar to'g'ridan to'g'ri yangiliklardan ko'ra ko'proq xususiyatlarni o'z ichiga oladi. Ba'zi teleko'rsatuvlar muqobil formatlar bilan tajriba o'tkazdi. Yangiliklar ko'rsatuv deb da'vo qilingan ko'plab teleko'rsatuvlar an'anaviy tanqidchilar tomonidan bunday deb hisoblanmadi, chunki ularning mazmuni va usullari qabul qilingan jurnalistik standartlarga mos kelmaydi. Boshqa tomondan, Milliy jamoat radiosi odatda yuqori sifat standartlariga javob beradigan to'g'ridan-to'g'ri xabarlar, xususiyatlar va ikkalasining kombinatsiyasini aralashtirishning yaxshi namunasi hisoblanadi. AQShning boshqa jamoat radiosi yangiliklar tashkilotlari ham xuddi shunday natijalarga erishdi. Gazetalarning aksariyati, televideniye va radio yangiliklari tashkilotlari kabi, yangiliklar va nashrlar o'rtasidagi aniq farqni saqlab kelmoqda. (3)

O'zbekiston media kontentida: Voqea joyi, jinoyat izi, bir jinoyat izidan, qilni qirq yorib kabi kriminal mavzular yoritiluvchi ko'rsatuvlar berilgan.

Chet el tajribasini kuzatsak kriminal ko'rsatuv va reportajlarda xronologiya masalasiga ko'zimiz tushadi.

Xronologiya (xrono... va ...logiyadan) – 1) tarixiy voqealarning davriy tadrijiyligi; 2) vaqt o'lchovi haqidagi fan. Jinoyat xronologiyasi bu sodir bo'lgan jinoyatning vaqti va davomiyligini aniqlashda muhim hisoblanadi.(4)

Kriminal mavzular yoritilishida jurnalist asosan faktlarga tayanib mavzu tanlaydi. Mavzular mushtariyni o'ziga tortadigan, voqeaga emotsiya uyg'otuvchi va asosan darak va so'roq gap formalaridan iborat tuzilgan bo'ladi. Kriminal mavzularga to'xtalsak: Kelinini zo'rlab o'ldirgan qaynota, Qo'shiqni deb o'lgan yigit, qabrdagi murda qayta tirildi, Zinapoyadagi qotillik, Nomus uchun o'ldirilgan o'gay ota, Jigarlarini o'ldirib molxonasida yoqib yubordi kabi. Mavzu tanlashda raqamlar va qotillik detallari nomidan foydalanib ham mavzular qo'yiladi. Masalan: Yosh bolakayning bolta bilan chopilgan murdasi topildi, 33 yoshli ayolning qabri qayta ochildi. Shuningdek mavzularda asosan jinoyatning qanday yo'l bilan sodir etilganligi, jabrlanuvchining murdasi qay holatda ekanligi mavzuga olib chiqiladi. Bu esa auditoriyada qiziqish uyg'otadi. Kriminal materillarni berishda jurnalist avvalo faktlarni to'liq o'rganishi, yetarlicha manbalardan ma'lumot olishi shuningdek etika normalariga rioya qilishi kerak.

FOYDALANILGAN ADABIYOTLAR:

1. <https://uz.wikipedia.org/wiki/Jinoyat>
2. https://uz.wikipedia.org/wiki/Tergov_jurnalistikasi
3. https://uz.wikipedia.org/wiki/Jurnalistika_janrlari
4. <https://uz.wikipedia.org/wiki/Xronologiya>

PSYCHOLOGICAL ASPECTS OF INFLUENCE OF THE INTERNET - COMMUNICATION ON THE SOCIAL BEHAVIOR OF THE YOUTH

Mirzaev Jamshid Turdalievich

Gulistan State University of the Republic of Uzbekistan

Lecturer at the Faculty of Psychology (Basic Doctoral Student)

Annotation: *The first developments of the Internet were made in 1969. in the USA. The Internet as we know it was born in 1992. In 2020, as of January, the number of Internet users in the world exceeded 4.5 billion, and now it will certainly be even more. This article is based on a methodological analysis of our scientific work on the topic "Psychological aspects of the influence of Internet communication on the social behavior of young people." Selected for our scientific research (questionnaire survey according to the author's methodology, Kimberly Young's test (adapted by V.A. Loskutova); based on a general scientific analysis of our methods. In the objects of research we have chosen, that is, in our respondents, we see the results of the study according to our author's methodology and "Kimberly-Young methodology" Research was conducted in the capital of the Republic of Uzbekistan and in the Syrdarya region, Jizzakh universities .*

Young people, as a special group of the population with specific age-specific behavioral patterns, are of the greatest interest for studying the relationship between Internet communication and social behavior .

Keywords: *influence of the Internet, communication, socialization, modern youth, Internet addiction, Kimberly-Young methodology*

Research relevance. In the modern world, the rapid development of social influences, the development of science and technology, the increase in the flow of information pose new challenges for the sciences related to the human factor. Especially socio-psychological stress, rapidly developing in developed countries, has an impact on the economic, political, spiritual and cultural life of developing countries.

Computer technologies, opening the door of wide opportunities for humanity, "disconnect" it from the real world. It is called " the inability to psychologically control the feeling of satiety with new information, namely the dependence on the computer . " It takes several years to develop traditional forms of addictive behavior, and Internet addiction in Internet addicts occurs 6 months after the start of using the Internet, this figure is 25%, in the next 6 months - 58%, after 1 year - 17%. . Such studies increase the possibility of preventing the formation of computer addiction.

The problem of Internet addiction in the global education system has been studied in psychology since 1994 . Today it is one of the "fashionable topics" in psychology. Many works are dedicated to him. Internet addiction has become a real problem of modern society. The causes of Internet addiction are often related to communication. Nowadays, the Internet is attracting more and more people, and therefore its influence is growing. In accordance with

these lines of research, special attention is paid to socio-psychological research to ensure the correct perception of the use of the Internet, information, promotions, behavior on various topics among students of higher educational institutions.

In our country, strategic tasks are being implemented aimed at increasing the effectiveness of youth policy. In particular, the Law of the Republic of Uzbekistan "On State Policy towards Youth" , the creation of the Agency for Youth Affairs ,. taking politics to the next level in the context of priorities such as "Information and Communication Technology and Youth". The tasks of protecting ideas have been developed. To ensure the fulfillment of tasks in these areas, psychologists are required to study the psychological aspects of the influence of Internet communication on the behavior of young people and are looking for opportunities to find new scientific solutions to protect against various information attacks .

No. PF-60 of the President of the Republic of Uzbekistan of January 28, 2022 " On the Development Strategy of New Uzbekistan for 2022-2026 ", No. PQ-4768 of June 30, 2020 "Youth of the Republic of Uzbekistan on organizing the activities of the agency of the Ministry of Education, Culture, Sports, Science and technologies", No. PZ-3160 of July 28, 2017 "On improving the efficiency of spiritual and educational work and developing the sphere to a new level" , In the third direction "5 important initiatives to raise the morale of young people and the meaningful organization of their leisure time", adopted President of the Republic of Uzbekistan Sh.M. Mirziyoyev, "Society between the population and youth organizing the effective use of computer technologies and the Internet", "Improving the mechanisms of spiritual and educational propaganda in the formation of innovative thinking of young people and strengthening the spirit of loyalty to the national idea", Resolutions of May 3, 2019 No. PQ-4307 "On additional measures to improve the efficiency of spiritual and educational work" and the tasks defined in other legal documents related to this activity, this dissertation to a certain extent serves to ensure its implementation.

The level of knowledge of the problem. Among the urgent socio-psychological problems are the formation of information and psychological security in the world community and the attitude to this process, the role of electronic media and the Internet in the process of globalization, their influence on the processes of moral and aesthetic education.

Among foreign studies, among scientific papers devoted to the study of the phenomenon of Internet addiction, K. Young , M.Griffist , A.Goldberg, R.Davis, Noteworthy are the works of J. Grohol , D. Greenfield, K.Surratt, J.Moreichen-Martin, P. Schumacher, C. Chu and other authors. They explained the concept of "Internet addiction", clarified the evaluation criteria and tools. The results of the research work carried out served for the development of preventive measures by many practitioners. Their work determines the current state and prospects for studying the problem.

C. Young, A. Goldberg, D. Greenfield, M. Orzak (in the USA), Ch. Chu (in Asia), O. Egger, M. Rauterberg (in Europe) were among the first to start researching Internet addiction. criteria for diagnosing Internet addiction and recommendations for its treatment have been developed. On the initiative of some of them, a separate website was created for Internet addicts and a virtual clinic was introduced.

Researchers of the Commonwealth of Independent States identified the communication capabilities of the Internet in the context of the development of new educational, information, political and other technologies, looked for prospects for using the psychological features of virtual communication to implement traditional social practices (S. Bodker, D.V. Ivanov, E.B. Morgunov, N.V. Romanovsky, A.V. Chugunov, E.V. Kushina and others). When studying the nature of social behavior, we studied the subject-subject approach (Ch. Cooley, Yu. G. Mead, V. I. Thomas, F. Znanetsky, etc.), individual and group behavioral activity (L. Leontiev, S.L. Rubinshtein, G.M. Andreeva, A.V. Petrovsky and others). others) studied. The problem of virtual communication of young people is actively studied by leading experts, among them I.A. Smirnov, E.V. Smishlyaev, E.A. Ignatiev, A.A. Zamorkin, O.V. Kretov and others.

I.N. Rozina, A.A. Avetisova, O.N. Arestova, L.N. Babinina, In the works of G.U. Soldatova, E.P. Belinskaya, others studied the motives for using the Internet, social and socio-psychological causes of Internet addiction. A.E. Zhichkina presented the Scale of Internet Addiction as a result of studying the relationship between Internet behavior and the social identity of adolescent users. E. P. Belinskaya Internet communication considered its socio-psychological characteristics, social factors and emphasizes that the family environment plays a special role in the emergence of Internet addiction.

In Uzbekistan, the phenomenon of Internet addiction has become the subject of research only in the last decade. Uzbek scientists have conducted a small number of studies in this direction, and the main attention is paid to the study of the negative impact of addiction to computer games on the mental development of a child. The problem of diagnosing and correcting teenagers' addiction to computer games in the Uzbek national environment was covered by N.M. Dolimova (2010), in which an increase in restlessness and aggression was found in adolescents addicted to computer games. Rakhimova I.I. studied computer game addiction in primary school, adolescence and early adolescence, as well as aspects of relationships with family relationships and sociometric status (2017).

In the context of globalization, researchers in our country are trying to creatively approach political, legal, scientific and philosophical issues, issues of information leakage, information terror, the impact of information on moral and aesthetic education. Among our scientists: E.G'.Goziev, G'.B.Shoumarov, V.M.Karimova, Z.T.Nishonova, R.S.Samarov, B.M.Umarov, U.Kadirov and their students, including M.A.Utepbergenov, E.Sh.Usmanov, G.T.Adgarova, O.T.To'raeva, Sh.Sh. Salaeva, R. Kh. Dushanov, N.Kh. Lutfullaeva, A.T.Kodirova, X.X.Zhabbarov, T.B.Norimbetov, see that a number of scientific studies have been carried out, such as psychological ways of forming a healthy ideology.

Object of study how - the process of determining the psychological aspects of the influence of Internet communication on the social behavior of young people was organized.

The subject of the research is the content, methods, means and forms of the process of determining the psychological aspects of the influence of Internet communication on the social behavior of young people.

Research methods: analysis of theoretical sources, surveillance, interview, socio-psychological survey "Pupils' ideas about the influence of Internet communication on their behavior" (author), Kimberly Young test (adapted by V.A. Loskutova); Methodology "Arrest of

value" (M. Rokeach); Mathematical statistics, correlation analysis (p-Pearson correlation coefficient), Excel programs were used to process the results obtained using the "Stability in Behavior" questionnaire (R. Lazarus), the "Self-Confidence" methodology by N. Rydosny and research methods. .

Scientific novelty of the research:

theoretically analyzed the concept and features of Internet communication, types of Internet communication, their significance in modern society, socialization in psychology, interpretation of the study of the influence of Internet communication in scientific research;

psychological characteristics of Internet addicts, such as "emotional instability", "excessive indulgence", "dissatisfaction with oneself", "self-disclosure" - a psychological factor that weakens the control of the emotional experiences of young people, and their general guidelines and methods of conclusion are determined on the basis of content analysis;

It was determined that the following characteristics reflected in the behavior of the younger generation when using the Internet are demonstrative behavior, social demand, the importance of communication, the phenomena of social elasticity and openness;

actively used the types of Internet communication, studied the components of a certain group of young people, developed an author's model of social behavior of young people based on the manifestation of socio-psychological characteristics, the personality of users, age, typical signs, the social behavior of users developed.

Main part

The increase in the human population has created situations such as harmony or conflict in the distribution between them. It's like the law of yin and yang. Their widespread involvement in physical labor led to an increase in experience and the integration of this experience into civilization. Civilization has enriched people's ability to think. The intellectual development of mankind has led to a great contribution to the development of science and technology. The American futurist E. Toffler argued that the progress of science and technology occurs in waves.

The first wave is associated with the development of agriculture, and the emergence of this wave was 10,000 thousand years ago. It destroyed the forms of the primitive communal system, created a division of labor and family organizational structures. The second wave of industrialization began 300 years ago and created the most powerful, compact, expansionist social system the world has ever known. The third wave arose in the 50s of the 20th century and was associated with the "information explosion" and the growth of information, as a result of which a person could not manage its volume without the help of new information technologies. That's why it's called technological development. The "first wave" wars are for the distribution of land, the second - for physical productivity, and the "third wave" battles for the acquisition and control of knowledge. It was technological development that became the basis of the information attack.

Information security specialists have identified 5 main classifications of the danger of the negative consequences of the Internet and social networks if students do not use them positively.

1. Weakening of parental authority due to uncontrolled use of the Internet. Sometimes parents leave him alone with the global network, saying that "my child will grow up" or "my child should be busy with some business and not bother me." Such situations are considered the first step in the uncontrolled use of the Internet by children, and as a result, children do not listen to their parents, get used to deceiving them and disrespecting them.

2. Culture, ideas, ideologies opposite system. life this complex during the course of growing oneself to show and in society one's own place to adopt ways looking for an independent mood to be in need feels this way the Internet in networks spread and increase against what is being done from yes the system, other subculture currents, religious extremist in the stream of ideology is still a person as a stable formation did not have time young to a generation of great risk giving birth.

3. Anonymous Internet communications. Anonymous communication insult, discrimination and stupidity do like actions reason to release can

4. Personal information loss is the Internet - a network of users (children and adolescents) is also reliable and

happened due to openness will this circumstance Social in networks from the list transition during, online purchases during the chat and on the forums of the questionnaire to fill in during observed.

5. To the addiction games online games are very interesting, their creators children the game in the process more time during stay care for all measures seeing to put this cases until the child spiritual impoverishment, the game addicted existence to stay take will come to the games addicted existence left, a lot of children food, lesson preparation forgetful and insomniac will

That is why for young people information security to provide in order for our country to September 9, 2017 adoption made their children to health harm deliverer from information protection to do health in article 5 of the law on harm deliverer from information protection to do in the field of the state policy of the main direction set posted

Universities participating in our study and the coverage of students and youth is as follows;

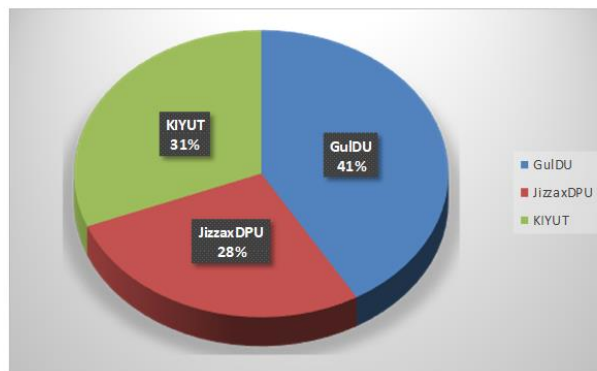

Our respondents are presented in this diagram in the section Universities: 166 students from Gulistan State University (GulDU) make up 41% of the total number of participants, from Jizzakh State Pedagogical University (JizzahDPU) 32% of 110 participants, from Toshken International University. Chemistry (KIUT) 31 out of 124 participants.

Rating of social networks chosen by respondents in our author's survey

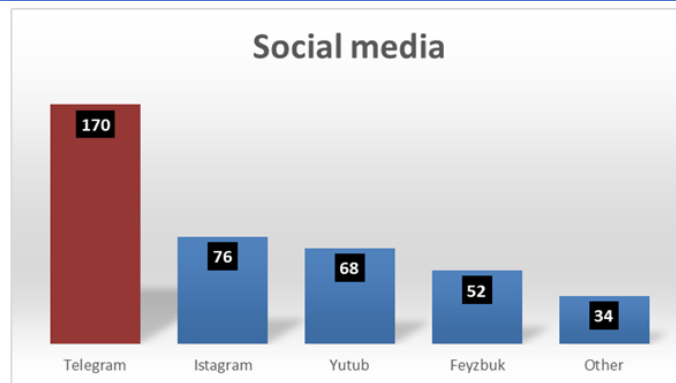

In our author's methodology, the levels of selection of the Internet competition by our youth were as follows (those who chose the Internet competition a lot, and those who chose it less).

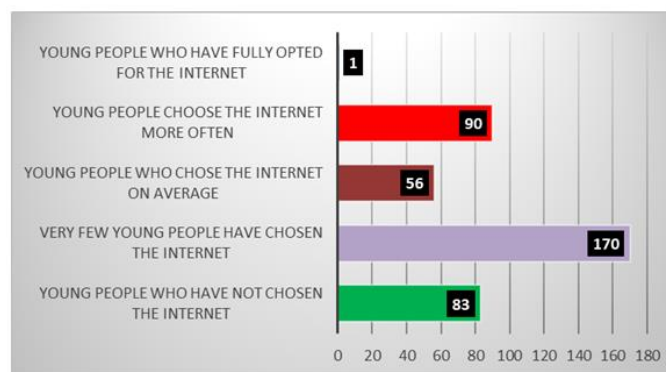

147 of our young people chose the online competition more than the respondents who took part in our survey; Separately, all the results of 1 young man who chose the Internet competition in full, 90 who chose the Internet competition more, and 56 who chose the Internet competition on average were studied. Based on these selected indicators, a model of social behavior of young people actively using the Internet was built.

The results of the Kimberly Young test (internet addiction of our respondents) are presented in our table below.

Table 1 .

The results of the study of Internet addiction among young people

OTM	Number of students	1st level No dependence 20-49 points		Level 2 internet addiction 50-79 points		Level 3 Internet addiction Risk level 80-100	
		Number	%	Number	%	Number	%
Members	Boys (160)	91	22.75	69	17.25	0	0
	Girls (240)	187	46.75	53	13.25	0	0
	Total (400)	278	69.5	122	30.5	0	0
GulDU	Boys (58)	24	6	34	8.5	0	0
	Girls (108)	82	20.5	26	6.5	0	0
	Total (166)	106	26.5	60	15	0	0
JDFU	Boys (50)	35	8.75	15	3.75	0	0
	Girls (60)	49	12.25	eleven	2.75	0	0
	Total (110)	84	21	26	6.5	0	0
KIUT	Boys (52)	32	8	20	5	0	0
	Girls(72)	56	14	16	4	0	0
	Total (124)	88	22	36	9	0	0

The conducted research on the psychological aspects of the influence of Internet communication on the social behavior of young people allows us to draw the following conclusions.

1. The analysis of the problem made it possible to present a model of social behavior of young people who actively use the Internet in society. Young people can be conditionally divided into groups characterized by the following behavioral characteristics: demonstrativeness, social demand, the importance of communication, social elasticity and openness. These manifestations of social behavior have socio-psychological characteristics and are manifested in the choice of a certain type of Internet connection.

2. The socio-psychological characteristics of young people are associated with the activity of using Internet communications. Highly active users highlight love and friendship as the dominant terminal value (self-respect) and note such personal qualities as cheerfulness and sensitivity as a means to achieve goals. For users of medium and low activity, the main goal is health (physical and mental), and the value is responsibility, a sense of duty, the ability to keep one's word.

3. For highly active users of Internet communication, the most attractive coping strategy is the search for social support, moderate - positive reassessment, low - problem planning. In problem situations, highly active people focus more on solving them using external resources rather than their own.

4. Online communications focused on real-time video, such as video chats and online broadcasts, are preferred by young users with visual behavior. They are prone to narcissism, the manifestation of unsportsmanlike qualities, cheerfulness as a way to achieve life goals, not to take responsibility in problem situations. This group often turns to experiments with their image, changing their appearance with the help of cosmetology.

5. Types of Internet communication that involve more formal relationships and some internal communication rules are e-mail and forums. They are preferred by active young users with high social demands. These are the norms of behavior approved by society, sociality; show more attention and tolerance for other people's opinions and, at the same time, have cases of external support in stressful situations.

6. The main types of Internet communications aimed at direct communication are instant messaging programs such as instant messengers and chats. This type of Internet communication is chosen by active young users with a high need for communication. With their help, the user can fill in the missing emotional richness of life (first of all, an active position as a value-targeted one). When a problem arises, they often seek social support, so it is important for them to have good and loyal friends. Frequent and lengthy telephone conversations, correspondence, participation in surveys, voting, training, rallies, group games are recorded.

7. Social networks as a type of Internet communication are known for their social adaptive effect among active youth. This is reflected in changing behavior (feeling of presence) by focusing on the expectations of the virtual community. This leads to the fear of being judged or not being judged. Focusing on social media (virtual news coverage) leads to a decrease in



attention, and the desire to "stay connected" leads to a distraction from the real environment and activities.

8. Aimed at the regular posting of information about the events taking place in it in the form of text, photo or video reports. This type of Internet communication is chosen by young active users striving for popularity. For them, social recognition is the goal of value. Following new fashion trends and public figures leads to an increased fantasy of imitation and fame. The ability to use an Internet resource to gain popularity determines the usual behavior: popularity, visits to unusual places, fitness clubs, flash mobs and photo shoots, an increased tendency to engage in extreme sports.

In general, the results of the study on establishing the relationship between Internet communication and the social behavior of young people made it possible to confirm the hypothesis put forward and determine further prospects for studying this problem. Certain characteristics of social behavior can become a means of building more effective communication, choosing the right means of communication, depending on the intended goals. We believe that further study of the problem is related to the deepening of the study of the role of Internet communications in the regulation of the social behavior of users in different age groups and in different areas of application.

ENG OG`IR GUNOH

Namangan viloyati Chortoq tuman MMTB ga qarashli 21-maktabning

Ona tili va adabiyot fani o`qituvchisi

Ergasheva Ra`no

Qishlog`imiz uncha katta emas. Bahavo, sersuv, xullas, nima eksangiz unadigan, tuprog`i unumdor, go`zal qishloqlardan biri. Odamlarini aytmaydizmi? Bir-birlariga juda mehribon. To`y-u ma`rakalari qo`ni-qo`shni, qarindosh-urug`, mahalla-ko`yisiz o`tmaydi. Agar hashar bo`lib qoladigan bo`lsa, keksa nuroniy oqsoqollari duo qilib tursalar, yoshlari, navqiron yigitlar ish bilan mashg`ul bo`ladi. Ayollari ham qarab turmaydi. Biri palovxonto`rani guruchini o`ynatib yuborsa, biri non yopadi. Yana biri issiq qatlama-yu, somsalar yopib, hasharga shoshadi.

Lekin guruch kurmaksiz bo`lmaydi deganlaridek, yaxshi odamlar orasida qo`shtirnoq ichidagi baxil kimsalar ham topilib turar ekan.

Men bir oilani bilar edim. Uch og`ilni oq yuvib, oq tarab voyaga yetkazishdi. Chiroyli to`ylar qilib, yaxshi niyatlar bilan kelin tushirishdi. Har bir o`g`ilga uy-joy qilib, vatan qilib berishdi. Navbat kenja o`g`ilga yetdi. Surpa qoqdi o`g`ilga mahallaning tanti, mehribon, bir kayvoni onaxonining qizini olib berishdi. Kelin saranjom-sarishta, oqila, qo`li gul pazanda edi. Qaynota-qaynona kelinlaridan juda xursand, tinmay duo qilishar, yaratganga shukrona aytishar edi. Ketma-ket beshta qiz nabirali bo`lishdi. Nabiralar shirindan shakar, buvi-yu bobosining ermaklari edi.

Nima bo`ldi-yu bu oilaga ko`z tegdi. Kenja o`g`il Usmonbek og`ir kasallikka chalindi. Ko`rsatmagan doktori, boqirmagan tabibi qolmadi. Usmonbek kundan kunga holsizlanib, dardi zo`riqib borar edi. Xotini, qizlari, ota-onasi tinmay duo qilishar, ollohimdan dardiga shifo tilashar edi. Aksiga olganday kenja qizi O`g`iloy ham tinmay chirqirab yig`lardi. Beshinchi qizlariga orqasidan o`g`il ergashtirib kelsin deb O`g`iloy ismini berishgan edi. Bemor tongga yaqin uzildi. Besh qizi bilan kelin beva qoldi. Chol-kampir bu og`ir judolikni ko`tara olmay qaddilari bukildi. Oilaga ketma-ket musibatlar yo`gila boshladi. Qaynonasi Mehri xola kenjatoyining dog`ini ko`tara olmay, omonatini topshirdi. Tohir otaga bu musibat ham bormidi. Jondan aziz farzandi, bir umrlik yostiqdoshining ayrilig`i otaning qaddini bukdi. Turolmay to`shakka mixlanib qoldi. Qiynalib voyaga yetkazgan, norg`ulday-norg`ulday o`g`illari - hammasi o`z ishi bilan band edi. Nima uchundir o`g`illar o`z otasidan xafa edilar. Keyin bilsam, ota bor merosini kenja kelinning nomiga o`tkazib bergan edi. Kelin boyaqish qizlari bilan birgalikda xasta qaynotasini ham qaray boshladi. Ovqatlantirar, yuvintirib, kiyimlarini ham o`zi almashtirardi. Ota o`g`illaridan ko`ra kelinidan mehr ko`ra boshlagan edi. Davangirday o`g`illardan hali ham darak yo`q edi. Kunlar shu zaylda o`ta boshladi. Kelin barcha qiyinchiliklarni yehgib o`tdi. Ro`zg`orni amal-taqal tebratar edi. Bo`sh qoldi deguncha, hovlining bir qarich yerini ham bo`sh qoldirmay loviya, mosh, ko`k piyoz, sarimsoq piyoz ekardi. Bozorga olib chiqib` sotib kun ko`rardi.



Baxt ham egiz, musibat ham egiz deganlariday, shafqatsiz o`lim bechora otani ham olib ketdi. Kelin besh qizi bilan katta hovlida yolg`iz, huvillab qildi. Yig`ladi, siqtadi, oxiri taqdirga tan berdi.

Endi gapni aka-ukalardan eshiting. Ularning paytavalariga qurt tushdi. Chunki kenja kelinga katta uy meros qolgan edi-da. Ular kelinlarini yomon otliqqa chiqarmoqchi bo`lishdi. Hatto ba`zi odamlarga ham o`ynash qilib ko`rishdi. Lekin qo`shnilar kelinning bunday ayol emasligini isbotlab berishdi. O`g`illardan birining ichiga o`t yoqsa yorishmas, qanday qilib bo`lsa ham uyning bir qismini olish yo`llarini o`ylay boshladi. Kun ora janjal ko`tarib, oilani, qo`ni-qo`shnilarni ham tinchini buza boshlabdi. Kelin boyaqishni boshqa sabri qolmadi. Nima bo`lsa bo`lar, bir kunimni ko`rarman deya, o`z qo`li bilan ekib, o`stirgan bog`ini berishga majbur bo`ldi. Oh-u nolalarini yolg`iz Ollohga to`kib soldi. Aka-ukalar xursand bo`lib, daraxtlarini kesib, o`tin qilishib, bo`sh joyni qanday qilib bo`lib olishni o`ylar edi.

Aka-ukalar o`z niyatlariga yetishdi. Taqdirni hukmini qarang-ku, bir kechaning o`zida akalardan birining sigiri nobud bo`ldi. Birining bugun-erta ko`zi yoriydigan qizining farzandi nobud bo`ldi, uyini zo`rg`a yong`indan saqlab qoldi.

MUSIQA DARSLARIDA MUSIQA SAVODI O'RGATISH METODIKASI

Xaitova Nodira Paxretdinovna
Surxondaryo viloyati Termiz tuman
25-maktab musiqa o'qituvchisi

Annotatsiya: *Musiqa savodi musiqa darsining bo'limlaridan biri bo'lib, xor bilan qo'shiq aytishga nisbatan ikkinchi darajali o'rin tutadi. Shunga qaramasdan musiqa savodi o'quvchi bolalarning musiqa ta'limida katta rol o'ynaydi: musiqa nazariyasi va tarixidan boshlang'ich bilim beradi, ularning saviyasini oshira borishga yordam qiladi.*

Kalit so'zlar: *musiqa, ritm, tovush, grafik, registr*

Musiqa savodi musiqaga, uning ifoda vositalariga ongli munosabat tarbiyalaydi, musiqaning mazmunini tushunib olishga yordam beradi, eng muhimi esa notaga qarab kuylash va ashula aytish malakalarini hosil qilish, garmonik eshitish qobiliyatini o'stirishga ta'sir ko'rsatish, xor ovozlarni aniq talaffuz etishga va xor bilan ijro etish sifatini oshirishga qulaylik tug'dirish yo'li bilan sinfda qo'shiqlar o'rgatishni osonlashtiradi. Musiqa darsida musiqa savodiga juda oz vaqt 5-10 minut ajratiladi. Shu sababli har gal qo'shiq o'rganish va musiqa asarlarini tinglash jarayonida qo'llash va eshitish malakalarini hamda musiqa bilimni mustaxkamlab va chuqurlashtirib borishi kerak. Maktabda musiqa savodini o'rganishda qo'yiladigan asosiy metodi talab olingan musiqaviy bilimni bevosita amalda qo'llash hamda savod o'rgatish bilan birgalashib qo'shiq aytishni bir-biriga chambarchas bog'lab olib borishdan iborat. O'quvchilar mustaqil qo'shiq ayta oladigan va notanish kuylarni notaga qarab o'rgana oladigan bo'lgan vaqtlardagina musiqa savodini o'rganishdan ko'zlanadigan maqsadga erishilgan bo'ladi. Musiqa savodini o'rganish bolalarning musiqa tovushlarini eshitish sezgilarining o'sishiga asoslanishi kerak. O'quvchi biror tovushni ovoz bilan esga tushunishdan oldin uning qanday yangrashini aniq- ravshan tasavvur qilishi va eshitib bilishi, ya'ni ko'rayapman-eshitayapman-kuylayapman deb, ko'zga ko'rinadigan narsadan eshitiladigan narsaga qarab borishi lozim. Ko'pchilik bo'lib qo'shiq aytishda ham musiqa savodini o'rgatish jarayonida ham eshitish qobiliyati, metr-ritm sezgisi taraqqiy etadi.

Musiqa savodini o'rgatishning boshlang'ich davri Musiqa savodini o'rgatish I-sinfda boshlanadi. Ko'pgina bolalar maktabgacha tarbiya davrida bog'chaga qatnab, bog'chadagi musiqa mashg'ulotlarida bir qancha musiqaviy malakalar hosil qilgan bo'ladilar.

Ko'pgina qoshiqlar va o'yinlar o'rganib olgan hamda ritm va raqs harakatlari bilan tanishgan bo'ladilar va h.k.

Uyda tarbiyalanadigan bolalar ham muayyan musiqaviy tasavvurga ega bo'ladilar: radiyo va televideniye orqali eshittiriladigan bir qancha musiqa asarlari bilan tanishgan bo'ladilar. Garchi ana shu bilimlar tasodifiy va sistemaga solinmagan bo'lsa-da, ammo o'qituvchi bolalarga musiqadan nazariy tushunchalar hosil qilishda o'sha bilimlarga ma'lum darajada suyanib ish ko'rishini mumkin.

I-sinfda o'quvchilarning butun musiqa ta'limiga negiz solinadi, shuning uchun bu sinfda o'qituvchi o'qitish metodikasini ayniqsa yaxshi bilishi, maktab yoshidagi kichik bolalarning yosh

va individual xususiyatlarini, ularning musiqa va vokal qo'shiqchilik imkoniyatlarini chuqur bilishi zarur. 1-sinfda ta'limni shartli ravishda ikki bosqichga asosiy maqsad -bolalarning musiqa o'quvini o'stirishdir. Bu bosqich odatda o'quv yilining birinchi yarmini to'liq egallaydi. Shu vaqt mobaynida bolalar musiqa tovushlarining baland-pastligi va cho'zma kabi o'ziga xos xususiyatlarini ajrata bilishga o'rganishlari va nota yozuvini o'rganishga tayyorlanishlari kerak.

O'quv yilining ikkinchi yarmi - ikkinchi bosqichda nota savodi, ya'ni musiqa tovushlarining chizma (grafik) usulda ifodalanishi - nota yozuvini bevosita o'rganishga kirishiladi.

O'quv yilining birinchi yarmi tovushning baland-pastligi. Registrlar

Tovushlarning baland-pastligi tushunchasini o'rganish bolalardagi mavjud tasavvurlarini aniqlashdan boshlanadi. Bu tasavvurlar ko'pincha noto'g'ri bo'ladi. Dastlab bolalar terminlarni adashtirib, baland tovushlarni past tovushlar deb va aksincha, balandlik haqidagi tasavvurini qandaydir katta bir narsa bilan bogliq bo'ladi (baland bo'yli erkak baland tovush va h.k.) Shuningdek, ular ko'pincha baland tovushlarni «ingichka tovushlar» deb, past tovushlarni «yo'g'on tovushlar» deb atashadi. Shuning uchun bolalarni bir yo'la to'g'ri terminlardan foydalanishga o'rgatish, baland va past tovushlarni eshitib farqlay bilish va to'g'ri atashga odatlantira borish kerak.

Balandligi jihatidan turlicha bo'lgan tovushlarni emas, balki registr tushunchasi bilan birlashgan tovushlar gruppasini o'rganishdek ana shu uzoq davom etadigan, serdiqqat ish boshlanadi. Bu termin haqida bolalarga ma'lumot bermaslik mumkin, ammo registr tushunchasining mohiyati haqida ularning aniq tasavvur hosil qilishlari, kuyi, o'rta yuqori registrlardagi tovushlarni ajrata bilishga o'rganishlari muhimdir.

Bolalarga tanish bo'lgan qo'shiqni ijro etishning ta'siri kuchlidir: shuning uchun ham dastlab ularga agar ayiq yoki fil aytishni bilganida edi, uni qanday ovoz bilan aytishi yoki qushlarning qanday sayrashi mumkinligini tasavvur qilishi taklif etiladi.

«Baland» yoki «past» tovushlar haqidagi tushunchani izohlab berishda tegishli assotsiatsiyalar hosil qilish uchun bolalarning hayotga, maishiy turmushga xos bo'lgan qushchaning osmonda chirillab sayrashini, yoqimli, jarangdor ovozi go'yo yuqoriga-osmonga intilayotgandek yengil va ravshan-sofligi - bu tovushlarning baland-pastligini, aksincha, ayiq, fil, arslondan eshitiladigan tovushlar, xayvonlarning o'zlari singari, xuddi yerdan ko'tarila olmagandek qo'pol, og'ir-past tovushlar ekanligini gapirib berish mumkin. Obrazlilik bolalarning yorqin va aniq musiqaviy taasurotlar hosil qilishlariga yordam beradi.

Registrlar haqidagi tushunchani mustaxkamlash va o'zlashtirishni tekshirib ko'rish uchun quyidagi o'yin-mashqni o'tkazish foydali bo'ladi. O'qituvchi qo'shiqni turli registrlarda chaladi, bolalar esa ularni qo'l harakatlari bilan ko'rsatib borishlari kerak. Agar qo'shiq yuqori registrda chalinayotgan bo'lsa, ular qo'llarini yuqoriga ko'tarishadi, pastki registrda chalinayotganda-pastga tushirishadi, o'rta registrda-qollarini oldinga uzatishadi. Bu o'yinni tikka turib bajarib yaxshiroq bo'ladi. U holda, ko'zlanadigan asosiy maqsaddan tashqari, bir yo'la go'yo jismoniy yengillikka ham erishilib darsda baland ruh paydo bo'ladi. Tovushlarning baland-pastligini aniqlash birinchi oktava bilan cheklangach, shu tovushlarni eshitishnigina emas, balki, ularni kuylashni ham talab etish kerak. O'shanda bolalarning eshitib tasavvur hosil qilishlari bilan bir vaqtda ular qo'shiqchilik sezgilari hosil bo'la boradi, chunki eng baland tovushlar qo'shiq aytishda o'rtacha va past tovushlarga qaraganda ko'proq zo'r berishni talab etadi. Shu ish bilan bir

qatorda qo'shiq o'rganish jarayonida o'quvchilarga avval qochiriq shaklidagi bir tovush, keyinroq esa o'ziga xos melodik misolga (davraga) mo'ljallangan ikki mashqni kuylash taklif etiladi. Bunda bolalarning diqqatini shunga ko'proq tortish kerakki, birinchi holatda ular ayni bir tovushni takrorlashadi, ikkinchi holatda esa ikki turli tovushni kuylashadi.

O'quvchilarda notaga qarab kuylash misollari etarli ravishda to'plangandan keyin, quyidagi topishmoq - o'yinni o'tkazish mumkin: tanish qo'shiq grafik shaklda tasvirlanadi va buning qanday qo'shiq ekanligini topish, keyin esa uni aytish taklif etiladi. So'ngra qo'shiq nota yozuvidan topiladi va aytiladi. Agar o'quvchilarning ko'pchilik qismi bu topshiriqni muvaffaqiyatli bajara olsa, ancha murakkab topshiriqni ham beraverish mumkin. O'qituvchi mashqlar uchun qo'shiqlar tanlar ekan, ularni aytishga qulay diapazondagi namunalardan bo'lishiga intilmog'i kerak, chunki bunday tanlash aniq talaffuz etish uchun zarur bo'lgan shart-sharoitni yaratadi.

Tovushlar cho'zimi va ularning yozilishi

Tovushlarning baland-pastligi tushunchasini egallash ustida olib boriladigan ish jarayonida ularning cho'zimi tushunchasi asta-sekih kiritiladi. musiqa asarlaridagi tovushlar faqat muayyan balandlikkagina emas, balki muayyan cho'zimga ham ega ekanligiga, qisqa va uzun-cho'ziq tovushlar borligiga diqqatni jalb etiladi. Uzun tovushlarni cho'zib aytish kerak. Bunda qo'shiqning grafik rasmdan foydalaniladi; tovushlar bu grafik rasmda cho'zimga qarab qisqa yoki uzun chiziqchalar bilan ko'rsatiladi.

Ushbu mashqlarni bajarishda o'qituvchi avvalo qo'shiqni qanday yozish kerakligini tushuntirib va ko'rsatib beradi, so'nshiqni yoki melodik parchani aytadilar, keyin uning ritmini qalam bilan parta qopqogga chertmak chalib ko'rsatadilar, shundan keyin o'qituvchi kuyning ritmik tuzilishini daftarga yozishni taklif qiladi, tekshirib ko'rish uchun bolalardan biri uni doskaga yozib qo'yadi.

Notalarni yozish. Nota yo'li. Kalit

O'quv yilining ikkinchi yarmida (ikkinchi bosqich) nota yozuvini egallash mashg'ulotlariga kirishi mumkin. O'qituvchi nutqomizni, har bir so'zimizni harflar bilan yozish mumkin bo'lgani kabi, musiqani ham yozish mumkinligini, ammo buning uchun musiqaga xos harflarni - notalar deb ataladigan belgilarni bilish kerakligini tushuntirib beradi, notani yaxshi bilgan kishining har qanday qo'shiqni ayta olishini uqtirib o'tadi.

Notalar nota yo'liga yoziladi. Bunda o'qituvchi nota yo'lining ahamiyatini izohlab beradi; nota yo'li - nota yoziladigan o'rindir. U doskaga nota yo'lini chizib ko'rsatar ekan, bolalarning chiziqlar sanbg'i boshlanadigan joy - eng pastki chiziq -birinchi chiziq ekanligini bemalol esda qoldirishlari uchun pastki chiziqni chizishdan boshlashi lozim. So'ngra u notalarning chiziq'larga, chiziq'lar orasiga, chiziq'larning ustiga va ostiga yozilishini, asosiy chiziq'lar etishmay qolganda esa notalar qo'shimcha, qisqa chiziq'larga yozilishini uqtiradi. Shundan keyin o'qituvchi, nota chizig'i boshida maxsus belgi - skripka kaliti bo'lmaguncha yozilgan notalardan birontasini ham atay olmaymiz, bu kalit notalar nomini ochib beradi, deydi. U ushbu kalitning nima uchun skripka kaliti deb atalishini aytar ekan, kalitning ikkinchi nomi bo'lgan Col kaliti bilan ham o'quvchilarni tanishtiradi. Col notasining qaerda turganligini bilib olgan o'quvchi boshqa notalarni ham topishi mumkin. Bolalar notaning o'rnini qanday topish kerakligini juda

tez tushunib oladilar; bu narsa maroqli o'yinga aylanib ketadi; o'yin paytida bolalar qaerda qanday nota yozilishini esda qoldiradilar.

Bolalarning nota yozuvini bemalol tushunib, birinchi oktava doirasidagi har bir notaning o'rnini yaxshi bilib olishlari uchun quyidagi mashqlarni tavsiya qilish mumkin.

a) O'qituvchi notalarning nomlarini aytib turib yozdiradi yoki doskaga yozib beradi. O'quvchilar esa ularni nota yo'liga yozishlari kerak;

b) O'qituvchi qo'shiq kuyni doskaga yozadi hamda o'quvchilardan uni daftarga ko'chirib yozishni va shundan keyin notalarning nomlarini yozib qo'yishni taklif etadi.

Bu mashqlardan barcha o'quvchilar mustaqil ravishda bajarishadi, so'ngra ulardan biri shu mashqlarni doskaga yozadi, boshqalari esa o'z ishlari bilan solishtirib chiqadilar. Shunga o'xshash mashqlarni uyga vazifa qilib topshirish mumkin.

FOYDALANILGAN ADABIYOTLAR:

1. I.Akbarov .«Musiqqa lug'ati»
2. Apraxina O. «Методика музыкального воспитания в школе» М. 1983

ABDULLA ORIPOVNING “O‘ZBEKISTON” QASIDASI

Abduqodirova Nozima Akmal qizi

*Alisher Navoiy nomidagi O‘zbek tili va adabiyoti
universiteti, O‘zbek tili ta’limi fakulteti, “O‘zga tilli
guruhlarda o‘zbek tili” ta’lim yo‘nalishi 2-kurs talabasi*

Annotatsiya: *Ushbu maqola o‘zbek she‘riyatining betakror siymosi, o‘ziga xos uslub sohibi, o‘zining ajib dunyosiga ega, xalqimizning suyukli farzandi Abdulla Oripovning “O‘zbekiston” qasidasiga bag‘ishlanadi.*

Abdulla Oripov – rostgo‘y ijodkor sifatida xalqimizning quvonchiga ham, dardu g‘amiga ham birdek sherik. Shunga ko‘ra, uning ijodida shodlik va quvonch tuyg‘usi ko‘pincha tashvish, dardu alam tuyg‘usi bilan uzviy birlikda namoyon bo‘ladi.

Kalit so‘zlar: *Milliy ruh, hurfiklik, ona vatan, ojizlik, sof tuyg‘ular, g‘ururbaxsh, erkinlik.*

Abdulla Oripov – noyob iste‘dod egasi. Chuqur falsafiy, milliy ruh, diniy- ahloqiy mezonlarga sadoqat shoir she‘riyatini ko‘p qismini tashkil etadi. O‘zbek xalqining milliy tiklanishi, hurfiklik va mustaqillik uchun kurashida Abdulla Oripov she‘riyati katta o‘rin egallaydi.

Abdulla Oripov universitetda o‘qigan kezlari yozgan. Abdulla Oripovning “Bahor”, “Birinci muhabbatim”, “Kuz”, “Saraton”, “O‘zbekiston”, “Munojotni tinglab”, “Otello”, “Sarob”, “Dengizga”, “Malomat toshlari”, “Oltin baliqcha”, “Yuzma-yuz”, “Genetika” va boshqa she‘rlari – XX asrning ikkinchi yarmi o‘zbek adabiyotining yorqin namunasi. Islom Karimovning ta’kidlashicha, Abdulla Oripov she‘riyatining bugungi ma’naviyat va ma’rifat taraqqiyoti bosqichi muhim ahamiyatga egadir. Uning eng tasirchang va vatanimizga bo‘lgan sof tuyg‘ularini, o‘zgacha mehrini bildirib turuvchi she‘ri bu “O‘zbekiston” qasidasidir.

“O‘zbekiston” qasidasi hajman salmoqli, har biri 10 satrlik 14 banddan iborat. Jami 140 satr. Banddagi toq va juft satrlar o‘zaro qofiyalanib kelgan. Har bandning so‘nggi bayti bir-biri bilan qofiyalanadi. Abdulla Oripov bu she‘rni g‘oyat muhim mavzuga ona vatanimizning sha‘niga bag‘ishlab yozgan.

Shoir yurti haqida she‘r bitmoqchi. Uni dunyoning eng go‘zal maskanlariga qiyoslab ko‘rsatmoqchi. Yo‘q, unday joy yo‘q ekan. Hatto behishtni ham unga o‘xshatib bo‘lmaydi. Bu yurt – beqiyos. U – bitilmagan doston. Uni ta’rif qilmoqqa qalam ojizlik qiladi. Qasidaning har bir bandi «o‘zbekiston – Vatanim manim!» degan g‘ururbaxsh satr bilan yakunlanadi.

Yurtim, senga she‘r bitdim bu kun,
Qiyosingni topmadim aslo.
Shoirlar bor, o‘z yurtin butun
Olam aro atagan tanho.
Ular she‘ri uchdi ko‘p yiroq,
Qanotida kumush diyori,
Bir o‘lka bor dunyoda biroq,
Bitilmagan dostonidir bori:



Faqat ojiz qalamim manim,
O‘zbekiston, Vatanim manim.

She‘rning quyidagi satrlariga e‘tibor qaratadigan bo‘lsak. Shoir vatanini madh etish uchun qo‘liga qalam olgan mahali vatanini tariflashga xech qanaqa so‘z topa olmaydi. Bu haqida yozishga xatto qalamim ham ojiz deb yozadi.

Bu she‘r yana bir mashhur shoirimiz Erkin Vohidovning “O‘zbekim” qasidasi bilan deyarli bir vaqtda yozilgan bu xalqimizning o‘zligini anglashga juda katta yordam berdi.

Vatan haqida juda ko‘p she‘rlarni o‘qiganmiz. Menga hammasidan ham ko‘proq yoqqani bu “O‘zbekiston” qasidasi. Bu qasidani har gal o‘qiganimda Vatanimizga bo‘lgan o‘zgacha tuyg‘larni his qilaman. O‘zbekiston degan jannatmakon o‘lkada tug‘ilganimdan juda hursandman, vatanim bilan faxrlanaman.

FOYDALANILGAN INTERNET SAYITLARI:

- 1) <https://ilmlar.uz/abdulla-oripov-hayoti-va-ijodi-sherlari-asarlari-haqida/>
- 2) <https://arboblar.uz/uz/people/oripov-abdulla>
- 3) <https://www.savol-javob.com/abdulla-oripov-ozbekiston-qasidasi-haqida/>

KICHIK QUVVATLI MIKRO GESLARDA SINXRON GENERATORLARNI QO'LLASH

Toshev Sh.E

Jabborov I.R

Toshkent irrigatsiya qishloq xo'jaligi mexanizatsiyalash muhandislari instituti"

Milliy tadqiqot universiteti

Annotatsiya: *Ushbu maqolada mikro GESlarda sinxron generatorlarni qo'llash va ularni tuzilishi, ishlash prinsipi, tavsiflari, tutgan o'rni rivojlanishi, mikro GESning kamchiligi afzalligi ko'rib chiqilgan. Mamlakatimiz o'ziga hos gidropotensialga ega bo'lib, vaqt o'tib borgan sari, katta va kichik, mikro GES larning, rivojlanishini ko'rishimiz mumkin. GESlarning 2020-2030-yillarda konsepsiya doirasida mavjud elektr stansiyalarini modernizatsiya va rekonstruksiya qilish, elektr energiya ishlab chiqarish bo'yicha energiya samarador texnologiyalardan foydalangan holda, yangi elektr stansiyalarini qurish bo'yicha qilingan loyihalar bilan taqqoslashimiz mumkin. Mikro GESlarda sinxron generatorlarni qo'llash, uning xarakteristikalari ko'rsatilib o'tilgan. Asosiy maqsadimiz suvning (tezligi, potentsiali, ya'ni erkin harakatdagi) energiyasidan unumli foydalanishimizdir.*

Kalit so'zlar: *sinxron generator, xarakteristika, rostdash, salt ishlash, kichik, o'rta, mikro, GES quvvat,*

Аннотация: *В данной статье рассмотрено применение синхронных генераторов на микроГЭС и их устройство, принцип работы, характеристики, разработка реле, преимущество микроГЭС в минус. Наша страна обладает уникальным гидropотенциалом, и с течением времени мы можем видеть развитие как больших, так и малых, микро-гидроэлектростанций. В рамках концепции ГЭС на 2020-2030 годы мы можем сравнить проекты модернизации и реконструкции существующих электростанций, строительства новых электростанций с использованием энергоэффективных технологий производства электроэнергии. Применение синхронных генераторов на микроГЭС, показаны его характеристики. Наша главная цель-максимально использовать энергию воды (скорость, потенциал, т. е. в свободном движении).*

Ключевые слова: *синхронный генератор, характеристика, регулировка, производительность salt, малый, средний, микро, мощность гидроэлектростанций,*

Abstract: *This article discusses the use of synchronous generators at microelectric power plants and their device, the principle of operation, characteristics, development of relays, the advantage of microelectric power plants in the minus. Our country has a unique hydro potential, and over time we can see the development of both large and small, micro-hydroelectric power plants. Within the framework of the HPP concept for 2020-2030, we can compare projects for the modernization and reconstruction of existing power plants, the construction of new power plants using energy-efficient power generation technologies. The use of synchronous generators at microelectric power plants, its characteristics are shown. Our main goal is to maximize the use of water energy (speed, potential, i.e. in free movement).*

Keywords: *synchronous generator, characteristic, adjustment, salt performance, small, medium, micro, hydroelectric power,*

KIRISH

O'zbekistonimiz mustaqillikka erishgandan keyin dastlabki yillaridanoq davlat rahbariyatining energetika siyosati mamlakat energetika xavfsizligini ta'minlash hamda milliy energetika imkoniyatlaridan jamiyatning ijtimoiy va iqtisodiy muammolarini hal etish uchun foydalanishga qaratib kelinmoqda.[1, 101 b] Yurtimizning energetika tizimi yaxshi rivojlangan bo'lsada, ayrim elektr energiya ishlab chiqaruvchi stantsiyalar va elektr tarmoqlari jihozlari eskirib ketganligi sababli uzoq chekkalardagi aholi punktlarida elektr energiya tanqisligi seziladi. Ayniqsa, tog' zonalarida joylashgan, gidro energiya potentsiali mavjud bo'lgan, uzoq chekkalardagi kichik aholi punktlarini elektr energiya bilan ta'minlashda, kichik daryolarga o'rnatilishi mumkin bo'lgan kichik energetikadan katta umid qilish mumkin. GES lar qurilishida suv omborlarining ekologik zarari oldi olish, stantsiyalar qurilishida kichik kapital sarflar bo'lishi va kapital xarajatlarni tezda (5 yilgacha) qaytarish imkoniyatlari kichik energetikaning dunyo bo'yicha rivojlanishini keyingi o'n yilliklarda avj oldirib yubordi [1,113 b].

Suvning kinetik va potentsial energiyasidan foydalangan holda gidravlik turbina, suv o'tkazgich quvurlari va suv olishning konstruktiv, texnologik parametrlarini, bir yil mobaynida ishlab chiqariladigan elektr energiyasi miqdorini va belgilangan parametrlar bo'yicha mikro GES uchun *sinxron generatorni* aniqlaymiz.

Sinxron mashina qo'zg'olmas qism - stator va aylanuvchi qism - rotordan tarkib topgan. Sinxron mashina statori korpus (stanina), uning ikki tomonidan berkituvchi podshibnik qalqon, stator magnit o'zak va chulg'amidan iborat.

Mashinaning vazifasi va gabaritiga ko'ra sinxron mashina statori konstruksiyasining bajarilishi xar hil bo'lishi mumkin. Masalan, kichik quvvatli GESlar uchun ko'p qutbli bo'lgan mashinalar qo'llanilib, stator magnit o'zagining tashqi diametri 900 mm va undan katta bo'ladi, magnit o'zak plastinalari alohida segmentlardan yasaladi va yig'ilgandan keyin magnit o'zak silindrini hosil qiladi. Sinxron mashinalar qutblari bir-biridan tubdan farq qiluvchi ikki xil konstruksiyaga ega bo'ladi: ayon qutbli va noayon qutbli. Gidrogenerator rotorlari ayon qutbli qilib yasalgan bo'ladi.

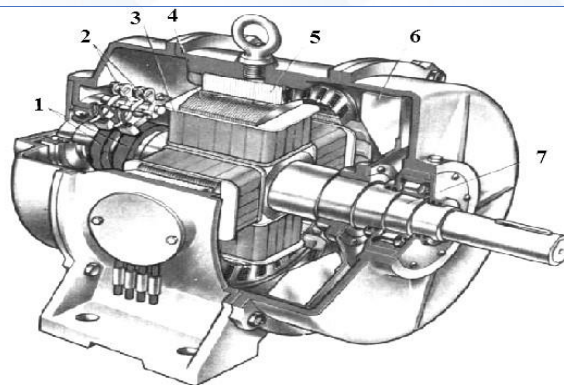

1 -rasm. Sinxron generatori tuzilishi:

1-kontakt xalqalar; 2-cho'tka tutqichi; 3-rotor qutb g'altagi; 4-qutb uchligi (boshmog'i); 5-stator o'zagi; 6-ventilator; 7-val

Gidrogenerator vali, aksariyat, vertikal joylashgan holatda yasaladi. Sinxron mashinalarda asosiy magnit maydon hosil qilish uchun elektromagnit qo'zg'otishdan foydalaniladi. Buning uchun rotor qutblarida qo'zg'otish chulg'amlari joylashtiriladi. Bu chulg'amdan o'zgarmas tok oqib o'tganda asosiy magnit yurituvchi kuch hosil bo'ladi, u o'z navbatida mashinaning magnit tizimida asosiy magnit maydon hosil qiladi. Hozirgi kunga qadar qo'zg'otish chulg'amini o'zgarmas tok bilan ta'minlash vazifasini maxsus mustaqil qo'zg'otish chulg'ami bo'lgan qo'zg'otkich (Q) deb nomlangan o'zgarmas tok generatorlari bajarib kelgan. Qo'zg'otkichning xos mustaqil qo'zg'otish chulg'amini esa o'zining yakor chulg'amiga parallel ulangan qo'zg'otish chulg'ami hosil qiladi. [1.129]

Sinxron mashina rotori va qo'zg'otkich yakorlari umumiy valda mahkamlanadi va bir vaqtda aylantiriladi. Bunda SG qo'zg'otish chulg'amiga tok kontakt xalqalar va shetkalar orqali keladi. Qo'zg'otish tokini boshqarish uchun qo'zg'otkichning chulg'amlariga ulangan boshqaruvchi reostatlar qo'llaniladi. O'rta va katta quvvatli SGlarda qo'zg'otish chulg'ami tokini boshqarish avtomatlashtirilgan. Ba'zan sinxron gidrogeneratorlarda qo'zg'otkich o'rnida o'zgaruvchan tokni o'zgarmas tokka aylantiruvchi yarim o'tkazgichli to'g'rilagichlar ishlatiladi.

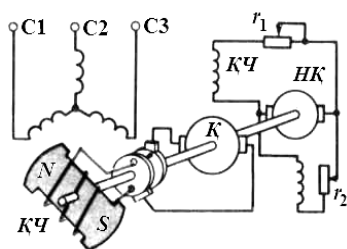

2-rasm. Elektromagnit qo'zg'atishli sinxron generatori

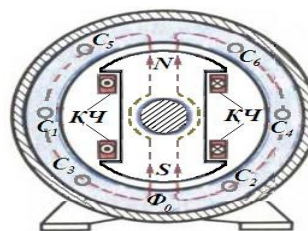

3-pacm. Sinxron generator asosiy magnit oqimi va statorning uch fazali chulg'amlari

Shunday qilib, sinxron generatorning qo'zg'otkich tizimi va qo'zg'otish chulg'ami generatorning rotorida magnit yurituvchi kuchni va u, o'z navbatida, generatorning rotor va stator magnit o'zaklarida asosiy magnit maydoni Φ_0 ni hosil qiladi (3-rasm). Turbina yordamida generator rotori n_1 tezlik bilan aylantiriladi, u bilan birga asosiy magnit maydon Φ_0 ham aylanadi (aylanuvchi magnit maydon hosil bo'ladi) va stator faza chulg'amlari [3-rasm]da A faza

– $C_1 - C_4$ g'altak tomonlari ko'rsatilgan; B faza - $C_2 - C_5$; C faza - $C_3 - C_6$]; ni kesib o'tib, ularda uch fazali simmetrik EYUK e_1 induktivlaydi:

$$\begin{aligned} U_A &= U_m \cdot \sin \omega_1 \cdot t \\ U_B &= U_m \cdot \sin(\omega_1 \cdot t - 120^\circ) \\ U_C &= U_m \cdot \sin(\omega_1 \cdot t - 240^\circ) \end{aligned} \quad (1)$$

bunda $\omega_1 = 2\pi f_1$ -stator chulg'amidagi o'zgaruvchan tokning burchak chastotasi (o'lchov birligi - radian); f_1 - stator chulg'amidagi o'zgaruvchan tok chastotasi, rotor aylanish tezligi bilan bevosita bog'liq $f_1 = n_1 / p$; n_1 - rotor aylanish tezligi (ayl/min); p - rotor juft qutblari soni. [1.130].

Sinxron generatorning tavsiflari, uning ishlash xususiyatlarini tavsiflaydigan kattaliklarni o'zaro bog'lanishini ko'rsatadigan egri chiziqlardir. Sinxron generatorning asosiy tavsiflari uning aylanish chastotasi tokning nominal chastotasiga mos va o'zgarmas, ya'ni $n=n_{1H}=const$ bo'lganda olinadi. Tavsiflar tajriba yo'li bilan generatorning asosiy parametrlarini aniqlashga va uning o'ziga xos muhim xususiyatlarini o'rganishga imkon beradi. Tavsiflarni tajriba o'tkazish yo'li bilan yoki grafik usulda qurish mumkin [20].

Salt ishlash tavsifi. Sinxron generatorlarga uyg'otishda bir valga o'rnatilgan kichikroq o'zgarmas tok generatoridan yoki to'g'rilagichdan foydalaniladi. Statorning har bir fazasi chulg'amlarida hosil bo'ladigan EYUK elektromagnit induksiyasi qonuniga asosan quyidagi formuladan aniqlanadi:

$$E = 4,44 \cdot \omega \cdot k_{ayl} \cdot \Phi. \quad V \quad (2)$$

bunda ω – stator bir fazasining chulg'amidagi o'ramlar soni; k_{ayl} – chulg'am koeffisienti; f – o'zgaruvchan tok chastotasi, Hz; Φ – qo'zg'atish chulg'amida hosil bo'ladigan magnit oqim, Vb.

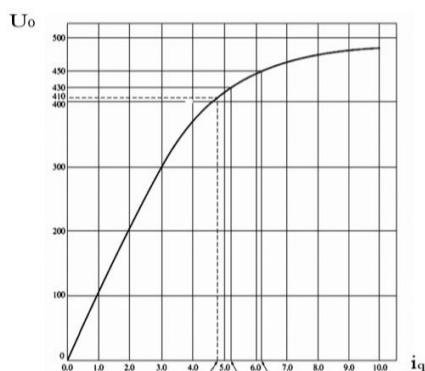

4-rasm Sinxron generatorning salt ishlash tavsifi $U_0 = f(i_q)$

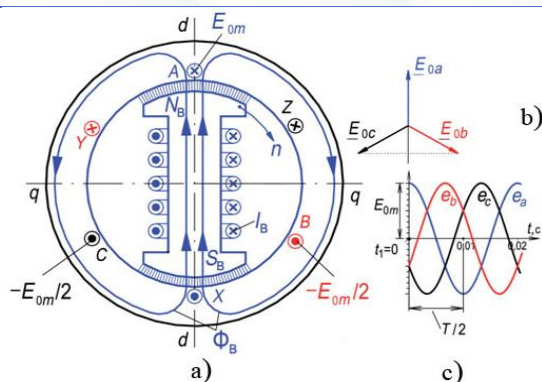

5-rasm. Sinxron generatorning salt ishlash tavsifidagi: a) stator cho'lg'amidagi magnet oqimi, b) E_{0a} , E_{0b} , E_{0c} EYUK har biri 180° burchak c) E_{0a} , E_{0b} , E_{0c} salt ishlashdagi diagramma ko'rinishi

Sinxron generatorlarni yuklamasiz rejimda uyg'otish tokini chiqish EYuK ga yoki kuchlanishiga bog'liqlik grafigiga salt ishlash tavsifi deyiladi; $I_1=0$, $n = const$ bo'lganda $U_0 = f(i_q)$. EYuK asosan magnet oqimga bog'liq bo'lgani uchun salt ishlash tavsifi magnetlanish egri chizig'i bilan deyarli bir xil bo'ladi.

Rostlash tavsifi. Generatorning kuchlanishi $U_1 = U_{1n} = const$ bo'lganda uning uyg'otish toki $I_{qo'z}$ ni yuklama toki I_1 ga bog'lanishi, ya'ni $I_{qo'z} = f(I_1)$ generatorning rostdash tavsifi deyiladi. Bu tavsif $n=const$ va $\cos\varphi=const$ bo'lganda tekshiriladi.

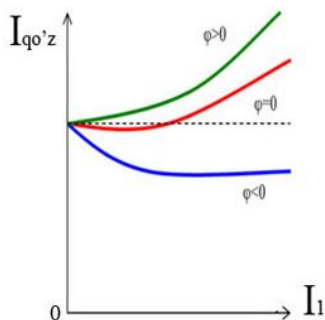

6-rasm Sinxron generatorning rostdash tavsifi

Sinxron mashinalar turg'un rejimda ishlaganda quyidagi o'ziga xos xususiyatlarga ega bo'ladi:

- a) mashinalar generator yoki motor rejimida ishlaganda uning rotori magnet maydonining aylanish chastotasiga teng bo'lgan o'zgarmas chastota bilan aylanadi;
- b) yakor chulg'amida hosil bo'ladigan EYuKning chastotasi rotorning aylanish chastotasiga proporsional bo'ladi;
- c) mashinalar turg'un rejimda ishlab turganda uning rotor chulg'amida EYuK hosil bo'lmaydi, mashinalarning MYuK qo'zg'atish toki bilan aniqlanadi va uning ishlash rejimiga bog'liq bo'lmaydi.

Sinxron mashinalarning quvvati uyg'otish tokini qiymatiga bog'liq. Uyg'otish toki nafaqat quvvatning qiymatiga balki harakteriga ham ta'sir ko'rsatadi. Agar, uyg'otish toki nominal qiymatdan kam bo'lsa, sinxron mashinalar reaktiv quvvat ist'emol qiladi. Agar, uyg'otish toki nominal qiymatdan katta bo'lsa, sinxron mashinalar reaktiv quvvat generatsiyalaydi. 8-rasmda uyg'otish tokini stator tokiga bog'liqlik grafigi ko'rsatilgan. Ushbu bog'liqlik lotin imlosidagi U

harfiga o'xshagani uchun Ushbu tavsif U-simon tavsif deb ataladi. Shunday qilib sinxron mashinalar motor rejimida ishlab turib reaktiv quvvati ist`emolchisi ham, manbai ham bo`la oladi. Uning bu xossasidan reaktiv quvvatni qoplash uchun foydalanishadi.

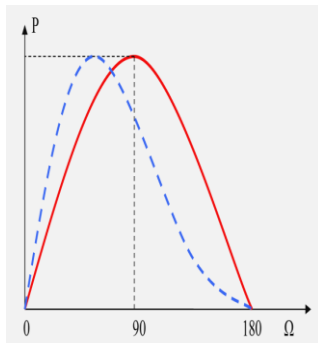

7-rasm. Sinxron generatorni burchak tavsifi. Punktir-ayon qutbli, uzluksiz-noayon qutbli.

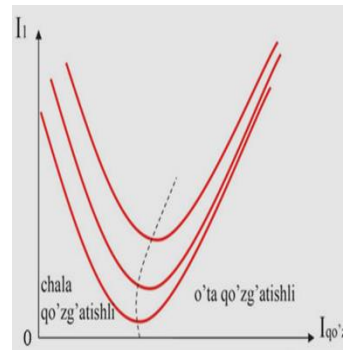

8-rasm Sinxron generatorni U – simon tavsifi.

Mikro GESning texnologik xususiyatlari: quyidagi 1-jadval, sutkalik yuklamasi 9- rasm, FIK $n = 0,65 \div 0,75$ bo`lgan mikro GESlar uchun sinxron generator quvvatining suv sarfi 10-rasmda keltirilgan

1-jadval .*Mikro GESning texnologik xususiyatlari.*

Mikro GESning texnik parametrlari	QuvvatikW	Bosim m	Suv sarfi m ³ /s	n ayl/min	U _n V	v _n H
Pervanel turbinalar bilan mikro GES10 PP mikro GES50 PP	0,6÷0,4 10÷50	2÷4,5 4÷10	0,07÷0,14 0,36÷0,	1000 600,750	230	50±2,5
Diognalli turbinalar bilan mikro GES50 DP mikro GES100 DP	10 ÷ 50 100 gacha	10÷25 25÷55	0,05÷0,28 0,19÷0,25	1500,3000 3000	230,400	50±2
Radio-aksial quvurlar bilan GA 2 GA 11	1000 580	30÷100 80÷160	0,4÷1,2 1÷4,3	1000, 1500 750, 1000	400, 6000 6000, 10000	50±2

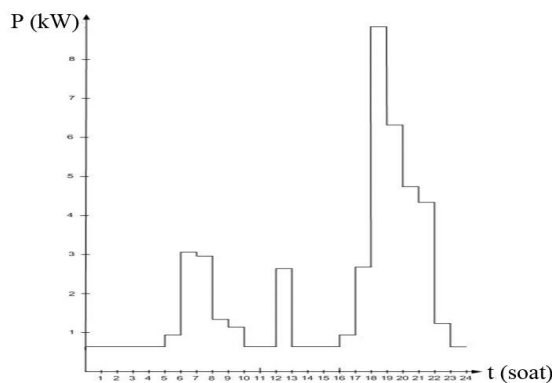

9- rasm. Mikro GESning sutkalik yuklamasi

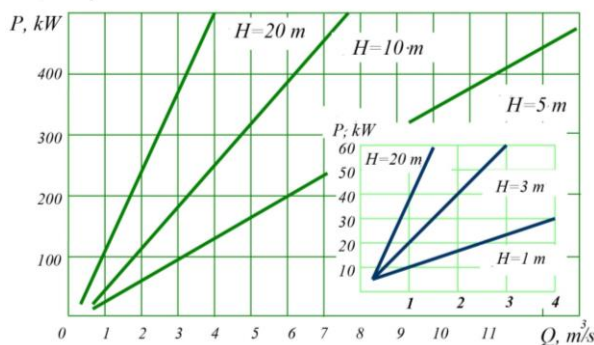

10-rasm. FIK $n = 0,65 \div 0,75$ bo'lgan mikro GESlar uchun sinxron generator quvvatining suv sarfiga bog'liqligi

Mikro GES quyidagi darajalarga bo'linidi:

- 0-daraja - "mikro-GES" ob'ekti;
- 1-daraja - mikro GESlarini "Bosimning mavjudligi, yoki yo'qligi" tasniflash mezoniga muvofiq unifikatsiya qilish;
- 2-daraja - "Mikro GESga suv zahirasini yetkazib berish printsiplari" tasniflash mezonlari bo'yicha mikro GESlarini birlashtirish;
- 3-daraja - "Turbin konstruksiyasi" tasniflash mezoniga muvofiq mikro GESlarining birlashmasi.

Avtonom tarmoqda ishlaydigan sinxron generatorning ishlashi quyidagi 2 jadvalda ko'rsatilgan beshta xususiyat asosida tahlil qilinadi

2- jadval. *Sinxron generatorning ishlash tasnifi*

Nomlanishi	Belgilanishi	Parametr
Salt ishlash tasnifi	$U_0 = f(i_q)$	$I_1 = 0$
Qisqa tutashuv tasnifi	$I_1 = f(I_{qoriz})$	$U = 0$
Yuklama tasnifi	$U = f(I_{qoriz})$	$I_1 = 0$
Tashqi tasnifi	$U = f(I_1)$	$I_{qoriz} = 0$
Rostlash tasnifi	$I_{qoriz} = f(I_1)$	$U = const$

Ikkinchi va uchinchi darajalar o'rtasidagi munosabatlar noaniq bo'ysunishga ega, chunki turli xil turbinalar konstruksiyalari juda keng ko'lamlarga ega va aslida suv manbasini gidroelektr blokiga yetkazib berish uchun taqdim etilgan har qanday yechimlarda foydalanish mumkin. Birinchi taxminiy ravishda ishlab chiqilgan to'rt darajali tasnif mikro GESlari to'g'risidagi ma'lumotlarni tizimlashtirish uchun asos bo'lib qabul qilinishi mumkin va bundan keyin energiya samaradorligi va energiya tejash elementlarini hisobga olgan holda sug'orish, yer zahini qochirish tizimlarini loyihalashda foydalaniladi.

XULOSA

O'zbekiston Respublikasining yirik GESlari mavsumiy qorlarni, muzliklarni erigan suvlari bilan to'ldiriladi. Kichik suv oqimlarini gidrologik va gidroenergetik xususiyatlari, sekin va tez oqadigan daryolar, kanallar va soylar, orqali aniqlanadi. Tadqiqotlar shuni ko'rsatdiki, O'zbekiston Respublikasining barcha viloyatlardagi kichik daryolarning gidroenergetik potentsiali 4 ming MW dan ko'proq yangi mikro GESlarini qurish imkoniyatini beradi.

Misol tariqasida umumiy generatorlar o'rnatilgan mikro GESning quvvati:

5 kW bo'lgan mikro GES qishloqlarni va markazlashgan elektr tarmoqlarini, kichik fermer xo'jaliklarini alohida, elektr energiyasi bilan ta'minlaydi;

10 kW dan ortiq bo'lgan mikro GES, elektr energiyasi olingan qishloq xo'jaligi mahsulotlarini qayta ishlash korxonasini tashkil etishga imkon beradi.

FOYDALANILGAN ADABIYOTLAR:

1. O'zbekiston Respublikasi Prezidentining 2016-yil 13-iyundagi "Elektr energetikasi sohasida ilmiy-texnikaviy faoliyatni yanada takomillashtirish choratadbirlari to'g'risida"gi PQ-4422-son PQ-2559-son Farmonlari
2. Toirov O.Z., Alimxodjayev K.T., Alimxodjayev SH.K. Qayta tiklanuvchi energiya manbalari. -Toshkent.: «Fan va texnologiya» nashriyoti, 2019.
3. Investitsii v vodno energeticheskiy kompleks sentral'noy azii. Vinokurov E., Axunbaev A., Usmanov N., Sukarev T., Sarsembekov T. (2021) Investitsii v vodnoenergeticheskiy kompleks Sentral'noy Azii. Almati, Moskva: Yevraziyskiy bank razvitiya.
4. Mahammadhoshim M. M., Mukhtor K. H., Ismoiljon S. A. ЭНЕРГЕТИЧЕСКАЯ ЭФФЕКТИВНОСТЬ ТЕПЛОТЕХНОЛОГИЧЕСКИХ УСТАНОВОК В СОВРЕМЕННОЙ ЭНЕРГЕТИКЕ ENERGY EFFICIENCY OF HEAT TECHNOLOGICAL INSTALLATIONS IN MODERN POWER ENGINEERING.
5. Пирматов Н.Б., Муминов М.У., Салимов Д.С., А.М.Муталов. Способы определения продольно-поперечной составляющих напряжения якоря явнополюсной синхронной машины. Проблемы энергоресурсо-сбережения 2011. №1-2. с. 131-135
6. Н.Пирматов.,А.Нармирзаев.,М.Муминов., А Сотиболдиев. —Анализ ситемы возбуждения синхронных генераторов ГЭС| научно технический журнал Узбекгидроэнергетика 2022№1(13).с 34-35.
7. <https://www.gazeta.uz/oz/2020/05/04/2030-energy-strategy>.
8. O'zbekiston Respublikasi Prezidentining 2017 yil 18 maydagi "O'zbekgidro- energo" aksiyadorlik jamiyati faoliyatini tashkillashtirish chora tadbirlar to'g'ri- sida"gi PQ-2972-sonli qarori.
9. Karabaeva G. O'zbekistonda gidroenergetika sohasi faoliyati samaradorligini oshirish yo'llari -Toshkent, 2017. - 79 bet.
10. Sultanov A., Fazliddin X., Karimov V. QISHLOQ SHAROITIDA QUYOSH PANELI YORDAMIDA NASOSNI ISHGA TUSHIRISH //Journal of new century innovations. - 2023. - Т. 29. - №. 4. - С. 103-107.

O'QUVCHILARNI O'ZINI JONIZGA QASD QILISHINI OLDINI OLISHNI PSIXOLOGIK O'RGANISH

Erkaboyeva Dilobarxon Qosimjon qizi

Farg'ona viloyati Farg'ona shahar

16-orta ta'lim maktabi Amaliyotchi psixologi

Annotatsiya: *Annotatsiya: Ushbu maqolada maktab o'quvchilarining o'z joniga qasd qilishning ayrim ijtimoiy psixologik jihatlari, uning oldini olish, o'z joniga qasd qilish va uning oldini olishning eng dolzarb omillari, shuningdek, ushbu holatlarda eng keng tarqalgan psixologik aralashuv usullari haqida bayon etilgan.*

Kalit so'zlar: *Hadis, suitsid, F.K.Terexovka, individual-psixologik, depressiya xususiyat, reflektor, temperament, xarakter, emotsiyalar, motivatsion doiralar.*

Jahon sog'liqni saqlash tashkiloti ma'lumotlariga ko'ra, har yili dunyoda 800 mingdan ortiq odam o'z joniga qasd qiladi; bu dunyo bo'ylab o'limning o'ninchi asosiy sababidir. Agar biz muvaffaqiyatsiz urinishlarni qo'shsak, bu raqam taxminan o'nga ko'payadi va ko'p odamlar o'zlarini o'ldirish haqida takrorlanadigan fikrlarga ega.

O'z joniga qasd qilish va o'z joniga qasd qilishga urinish kishilik jamiyatida qadimdan mavjud bo'lib, bu muammoga turli davrlarda turlicha munosabat bildiriladi. O'z joniga qasd qilish ayrim mamlakatlarda qoralangan bo'lsa, ayrimlarida esa mardlik, jasurlik, sevgi muhabbatga sadoqatlik ramzi sifatida ulug'langan. Qadimgi Hindiston, Xitoy va Yaponiyada o'z joniga qasd qilish ijtimoiy, avvaldan belgilab qo'yilgan majburiy harakatga ega bo'lgan voqea - hodisa deb qaralgan bo'lsa, islom mamlakatlarida bu hodisa qoralanadi. Qadimgi Rimda ham o'z joniga qasd qilishga nisbatan salbiy munosabatda bo'lishgan. Hindistonda eri olamdan o'tgan ayollar jamoa nafratiga uchramaslik uchun o'zini-o'zi o'ldirishga mahkum bo'lgan. O'z joniga qasd qilish hodisasi diniy ilmlar tomonidan ham o'rganilgan bo'lib, u barcha dinlarda qoralanadi. Xususan, islom dinida bu hodisaga nisbatan salbiy munosabat bildirilib jumladan "Hadis" to'plamlarida takidlanishicha: - "Bir kishi o'zini-o'zi jarohatlab o'ldirdi, shunda Olloh - taolo "bandam mendan ilgari o'z jonini o'zi oldi, uni men jannatdan mahrum qilaman" deyiladi". O'z joniga qasd qilish hodisasini ilmiy jihatdan tadqiq qilishga XIX asrning XX asrning boshlaridan boshlab kirishila boshlandi. Bunga birinchidan, butunlay dunyo miqyosida o'z joniga qasd qilish hodisasining ortib borayotganligi sabab bo'lgan bo'lsa, ikkinchidan suitsid muammosini o'rganishga bag'ishlangan qator ilmiy tadqiqotlarning yuzaga kelishi bu muammoni har tomonlama o'rganishga turtki bo'ldi.

Taxminan o'z joniga qasd qilganlarning yarmi katta depressiya buzilishi mezonlariga javob beradi. Shu ma'noda, avvalgisidan kelib chiqqan kognitiv terapiya va xulq-atvorni faollashtirish terapiyasi o'z joniga qasd qilish g'oyalari va boshqa depressiv alomatlarni kamaytirishda foydali ekanligi isbotlandi. Sog'liqni saqlash psixologiyasi sohasida, asosan, jamoat tashkilotlari bilan hamkorlikda, ba'zida psixo-ta'lim vazifalari va emotsional yoki ijtimoiy qo'llab-quvvatlash targ'ib qilinadi va ba'zi skrining testlari, shuningdek, xavf ostida bo'lgan populyatsiyada, masalan, o'spirinlarda o'tkaziladi. Biroq, ushbu turdagi aralashuvlar ko'p joylarda juda kam uchraydi.

Umuman olganda, buni ta'kidlash muhimdir o'z joniga qasd qilish asosan hayotning past darajasi bilan bog'liq. Biron bir joyda odamlarning qoniqish va farovonligini yaxshilaydigan har qanday siyosat choralari ularning o'z joniga qasd qilish xavfini kamaytiradi, masalan, tibbiy xizmatlardan foydalanish imkoniyatlarini yaxshilash yoki o'rtacha ish haqini oshirish.

O'z joniga qasd qilishni psixologik jihatdan tadqiq qilishga bag'ishlangan tadqiqotlarni tahlil qilib ko'radigan bo'lsak, ulardan affektiv holatlarning suitsidga ta'siri, shaxs xulq atvoridagi o'zgarishlar, ruhiy tushkunlik va ruhiy kechinmalarining suitsidal xulqning kelib chiqishi o'rni kabilar tahlil qilinganligining guvohi bo'lamiz. O'z joniga qasd qilishni psixologik jihatdan tadqiq qilish yuzasidan qator tadqiqotchilar samarali ilmiy izlanishlar olib borishdi. Bu yo'nalishdagi tadqiqotlarda suitsidal xulqning kelib chiqishiga shaxsning individual psixologik va mijoz turlarining ta'siri hamda suitsidning psixologik ma'nosi kabilar o'rganildi. Biroq, o'z joniga qasd qilishni o'rganishning boshqa nazariyalari singari psixologik nazariya tarafdorlari ham suitsidni tushuntirishda bir yoqlamalikka berilganliklari kuzatiladi. Natijada suitsidning psixologik ma'nosini aniqlash va psixologik asoslashda qator noaniqliklarga yo'l qo'yadilar. Xususan, ular suitsidal xulqning psixologik mexanizmlarni izohlashga harakat qilsalarda, biroq suitsidal xulqning ruhiyat sog'lomlik va nosog'lomlik holatlariga bog'liqligi masalasini tahlil qilishda chalkashliklarga yo'l qo'yadilar. XIX asrning oxiri XX asrning boshlarida kattalar suitsidi bilan bir qatorda bolalar va o'smirlar suitsidi muammosi yuzasidan ham qator ilmiy tadqiqotlar olib borildi. Biroq, ilmiy adabiyotlar tahlili bu davrda bolalar va o'smirlar o'z joniga qasd qilishni tadqiq qilish yuzasidan olib borilgan ishlarning yetarli emasligini ko'rsatdi. Shunga qaramasdan bu sohada ma'lum ilmiy tadqiqotlar olib borildiki, bu bolalar va o'smirlar suitsidini tadqiq qilishning keyingi yillardagi rivojiga ijobiy ta'sir ko'rsatdi. Bu o'rinda F.K.Terexovkaning ilmiy izlanishlarini alohida ta'kidlash mumkin. Uning ta'kidlashicha bolalar va o'smirlar suitsidining motivlari rolini "jazolanishdan qo'rqish", "g'am-g'ussa", "sevgi va rashk" kabilar o'ynashi mumkin. Muallifning fikriga qaraganda bolalar va o'smirlar suitsidining oldini olish uchun ularni mustahkam irodali, sog'lom fikrli va keng fe'l atvorli qilib tarbiyalash lozimdir. Shuningdek, uning ta'kidlashicha suitsidi o'zini hayotdan mahrum etishiga emas balki nomaqbul vaziyatlarga nisbatan "norozilik" sifatida yo'naltirilgan xatti-harakatdir. F.K.Terexovkaning bolalar va o'smirlar suitsidiga bag'ishlangan qator ijobiy fikr va mulohazalari mavjudligiga qaramasdan uning ayrim noaniq fikrlari ham uchrab turadi. Jumladan, uning bolalar va o'smirlar suitsidi kattalar o'z joniga qasd qilishni singari ruhiy nosog'lomlik mahsulidir degan fikri qator tanqidiy mulohazalarga sabab bo'ladi. Shuningdek, uning bolalar va o'smirlar o'z joniga qasd qilishning oldini olishda ijtimoiy psixologik va psixiatrik tadbirlardan foydalanish befoyda va behudadir degan fikri ham qattiq qarshilikka uchraydi. 1900-1912 yillarga kelib, Rossiyada ayrim vrachlarning suitsidni o'rganishga bag'ishlangan shaxsiy statistik tadqiqotlari paydo bo'la boshlaydi. Shunday shaxsiy statistik tadqiqot mualliflaridan biri M.N.Gernet (1922) bo'lib, u o'z tadqiqotlarida bolalar va o'smirlar o'z joniga qasd qilishning statistik tahlili bilan shug'ullanib, Rossiyada va butun dunyoda bolalar va o'smirlar suitsidi yildan-yilga ortib borayotganligi haqidagi xulosaga keladi. Xalq ta'limi statistik hisoblari asosida G.Xlopin, N.Ushinskiy, Ye.Neznamovlar tahriri ostida chop etilgan "Samoubiystvo, pokusheniya na samoubiystvo i neschastnie sluchai sredi uchashixsya uchebnix zavedeniy M.N.P." (Xalq ta'limi vazirligi o'quv yurtlari o'quvchilari o'rtasida o'z joniga qasd

qilish, o'z joniga qasd qilishga urinish va baxtsiz hodisalar), nomli to'plam bolalar va o'smirlar o'z joniga qasd qilishning statistik tahlili asosida yaratilgan "Samoubiystvo detey" (Bolalarning o'z joniga qasd qilishlari) nomli asari ham bu sohada olib borilgan muvaffaqiyatli ilmiy tadqiqotlardan biri sifatida qabul qilinadi. Muallif o'z xulosalarida bolalar va o'smirlar suitsidi faqatgina ruhiy nosog'lomlik natijasida sodir etiladigan hodisa bo'lmasdan balkim, ruhiy sog'lom bolalar va o'smirlarda ham sodir etilishi mumkin bo'lgan hodisadir deb ta'kidlaydi. U bolalar va o'smirlar suitsidining 12 xil ko'rinishini ta'kidlab, uning kelib chiqishidagi asosiy sabab va motivlari haqidagi e'tiborli fikrlarni ilgari suradi. Xususan, suitsidial xulqni keltirib chiqaruvchi sabablarni "endogen" va "ekzogen" sabablarga bo'ladi. Endogen sabablarga bola psixikasining yosh psixologik xususiyatlari natijasida vujudga keladigan suitsidal xulq, uy va niyatlarni kiritisa, "ekzogen" sabablarga esa ijtimoiy muhit ta'siri va shaxslararo nizolar tufayli vujudga keladigan suitsidal xulqni kiritadi.

Suitsidal xulqning kelib chiqishida depressiyaning o'rni kattadir degan nazariyaning yuzaga kelishi suitsidni tadqiq qiluvchilarni ikki qarama-qarshi oqimga bo'linishiga olib keldi. Birinchi guruhdagi tadqiqotchilar fikriga ko'ra suitsidal xulqning kelib chiqishida depressiya asosiy o'rinni egallaydi va u bolalar va o'smirlar suitsidining sodir etilishida asosiy omil bo'lib xizmat qiladi deb ta'kidlashsa, ikkinchi guruhdagi tadqiqotchilar bolalar va o'smirlarda suitsidal xulqning yuzaga kelishida depressiyaning asosiy o'rin tutishini inkor qiladilar. Tadqiqotchilar o'rtasida bunday bo'linish nafaqat depressiyaning suitsidal xulqning kelib chiqishiga ta'sir o'tkazishi masalasini o'rganishga balki, depressiyani aniqlashning diagnostik metodlarini ishlab chiqish rivojiga ham salbiy ta'sir ko'rsatdi.

FOYDALANILGAN ADABIYOTLAR:

1. Elov Z.S. Berdiyeva D.Sh. Psychological reasons for suicide motivation in adolescents with deviant behavior. Oriental renaissance: innovative, educational, natural and social sciences scientific journal. volume 2, issue 2 February 2022 1003- 1009
2. Elov Z.S. O'smirlik davrida shaxs xulq-atvorida kuzatiladigan reaksiyalarning psixologik ta'siri. science and education scientific journal volume 3, issue 3 march 2022 442-447
3. Elov Z.S. Psixodiagnostika va eksperimental psixologiya. O'quv-metodik qo'llanma. 2021. Buxoro 1-164.
4. Olimov, L. (2020). ЛЯ психологической защита: ПСИХОЛОГИК ҲИМОЯ МЕХАНИЗМЛАРИНИНГ ИЖТИМОЙ ПСИХОЛОГИК ХУСУСИЯТЛАРИ. ЦЕНТР НАУЧНЫХ ПУБЛИКАЦИЙ (buxdu. uz), 2(2).
5. Olimov, L. (2021). maqola СТРЕССЛИ ВАЗИЯТЛАРДА ПСИХОЛОГИК ҲИМОЯ МЕХАНИЗМЛАРИ ВА КОПИНГ ХУЛҚ-АТВОР НАМОЁН БЎЛИШИНИНГ ИЖТИМОЙ ПСИХОЛОГИК ХУСУСИЯТЛАРИ: СТРЕССЛИ ВАЗИЯТЛАРДА ПСИХОЛОГИК ҲИМОЯ МЕХАНИЗМЛАРИ ВА КОПИНГ ХУЛҚ-АТВОР НАМОЁН БЎЛИШИНИНГ ИЖТИМОЙ ПСИХОЛОГИК ХУСУСИЯТЛАРИ. ЦЕНТР НАУЧНЫХ ПУБЛИКАЦИЙ (buxdu. uz), 7(7)..



6. EZ Sattarovich. CONDITIONS AND THE REASONS OF CASES OF THE SUICIDE AMONG THE STAFF OF LAW-ENFORCEMENT BODIES. European Journal of Research and Reflection in Educational Sciences Vol 5 (3) 2017

7. Содирджонов М. М. Мониторинг вопросов исследования человеческого капитала в этносоциальных процессах и социальные тенденции // Социальная политика и социальное партнерство. - 2021. - №. 6. - С. 447-458.

8. Содирджонов М. М. Изучение проблем человеческого капитала в этносоциологических процессах // В поисках социальной истины. - 2021. - С. 59-69.

QUYOSH FOTOELEKTRIK STANSIYALARI TURLARI VA ULARNING AHAMIYATI

To‘raqulov Latif Rustam o‘g‘li
Termiz davlat universiteti magistranti

Annotatsiya: *Ushbu maqolada siz quyosh fotoelektrik qurilmalari, ularning ishlash prinsipi, insoniyat hayotida tutgan o‘rni hamda ahamiyati to‘g‘risida umumiy ma’lumotlarga ega bo‘lasiz.*

Kalit so‘zlar: *quyosh fotoelektrik qurilmasi, qayta tiklanuvchi, energiya, stansiya, tabiiy manba, GES, beqarorlik, avtonom tizim, rezerv, neft, gaz, global.*

Annotation: *In this article, you will get general information about solar photoelectric devices, their principle of operation, their role and importance in human life.*

Key words: *solar photovoltaic device, renewable, energy, plant, natural resource, hydropower, instability, autonomous system, reserve, oil, gas, global.*

Kirish. Barchamizga ma’lumki bugungi kunda energiya olishda ishlatiladiga tabiiy boyliklar hisoblangan ko‘mir, neft va gaz konlarining borgan sari tugab borayotganligi butun dunyo miqiyosida global energiya taqchilligiga yetaklamoqda. Bunga qarama qarshi tarzda dunyo aholisining ortib borishi kundan kunga energiyaga bo‘lgan talabning oshishiga sabab bo‘lmoqda. Dunyo tajribasidan ma’lumki bunga yechim tariqasida qayta tiklanuvchi energiya ma’nbalari (shamol, quyosh ES, atom ES, GES) dan foydalanib kelinmoqda. an’anaviy xom ashyolarga qaramlikni bartaraf etadi hamda atrof muhit muhofazasi uchun ham katta ahamiyat kasb etadi. Shuning uchun ham butun dunyoda qayta tiklanuvchi energiya manbalariga kelajakdagi energiya tanqisligi muammosini bartaraf etish imkonini beruvchi asosiy manbalar sifatida qaralmoqda. Biroq qayta tiklanuvchi energiya manbalarining afzallik tomonlaridan tashqari qator kamchiliklari ham mavjud. Bulardan biri ularning beqarorlikda ishlashi hisoblanadi. Quyosh elektr stansiyalari bulutli ob-havo sharoitida yomon ishlaydi, kechqurungi qorong‘ulik uning salbiy tomoni hisoblanadi. Ushbu muammoni hal etish yo‘llaridan biri quyosh fotoelektrik qurilmalariga asoslanga katta stansiyalar qurish va ularni katta energiya akkumulyatorlari bilan ta’minlash, elektr energiyasi oz miqdorda ishlab chiqarilgan paytda, zaxira manbadan qo‘shimcha ta’minlash orqali hal qilish mumkin. Ammo bunday stansiyalarni qurish katta miqdordagi mablag‘larni talab qiladi. Shunga o‘xshagan boshqa bir qator murakkab muammolar tufayli dunyoda qayta tiklanuvchi energiya manbalarining rivojlanishi sekin kechmoqda. Chunki qazilma yoqilg‘ini olib yoqish hali ham oson va arzon. Qayta tiklanuvchi energiya sohasi kelajak fani, ertangi kunning asosiy masalasi bo‘lib qolmoqda. Dunyo miqiyosida mamlakatlar iqtisodiyoti aynan qayta tiklanuvchi energiya manbalaridan qanday foydalanishiga qarab rivojlanib kelmoqda. Umumiy qilib aytganda, energiya sohasidagi rivojimiz aynan qayta tiklanuvchi energiya sohasi taraqqiyotiga bog‘liq. Yurtimizda ham qayta tiklanuvchi energiya ma’nbalaridan foydalanish davlat siyosati darajasiga ko‘tarilmoqda. Xususan O‘zbekiston Respublikasi Prezidentinig 2023-yil 16-fevraldagi “Qayta tiklanuvchi energiya manbalarini va energiya tejevchi texnologiyalarni

joriy etishni jadallashtirish chora-tadbirlari to'g'risida" PQ-57-son qaroriga ko'ra viloyatlar kesimida quyosh fotoelektrik stansiyalarni qurish qarorlari tasdiqlangan. Bu qarornig o'zi ham bu ma'nbalardan yurtimiz energiya ta'minoti tizimida foydalanish muhim ahamiyatli ekanligini ko'rsatadi.

Yuqorida takidlaganimizdek, quyosh fotoelektrik qurilmalaridan samarali foydalanish usullaridan biri bu ularning kompleks stansiyalarini qurish sanaladi.

Shuningdek quyosh panellari ishonchli elektr energiyasi manbasi bo'lishi uchun u tizimda qo'shimcha elementlar bilan ta'minlanishi zarur kerak bo'ladi. Bular sirasiga kabellar, tizimning turiga (tarmoq bilan bog'langan FES, avtonom, rezerv) bog'liq ravishda struktura, elektron inverter, akkumulyator batareyalari to'plami va zaryad-razryad kontrolleri kiradi. Bunday tizim butunligicha quyosh fotoelektrik sistema yoki quyosh stansiyasi deb nomlanadi. Hozirgi davrda dunyo bo'lab foydalanilayotgan quyosh fotoelektrik stansiyalarini ularning qo'llanilishiga muvofiq holda 3 turga bo'linadi. Bular:

- 1) Avtonom Quyosh fotoelektrik stansiyalari (AFES);
- 2) Rezerv Quyosh fotoelektrik stansiyalari (RFES);
- 3) Elektr tarmog'i bilan paralell ulangan quyosh fotoelektrik stansiyalari.

Avtonom fotoelektrik tizimlar: Avtonom fotoelektrik tizimlardan markazlashtirilgan elektr ta'minoti mavjud bo'lmagan joylarda foydalaniladi. Sutkaning tungi vaqtlarida energiya ta'minoti va quyosh yaxshi nur sochmagan vaqtlar uchun akkumulyator batareyasi (AB) bilan taminlanishi zarur. Avtonom fotoelektrik tizimlar ko'pincha alohida uylarning elektr ta'minoti uchun foydalaniladi. Bunday kichik tizimlar uyda mavjud asosiy vositalar (yoritish manbalari, ba'zida televizor yoki radio), shuningdek o'rta quvvatli elektr bilan ishlaydigan qurilmalar, suv nasosi, muzlatgich va boshqalarni ta'minlashi mumkin.

Rezerv tizimlar: Bunday turdagi tizimlar markazlashtirilgan elektr ta'minot tarmoq bilan bog'langan ammo unda vaqti vaqti bilan uzilishlar sodir bo'lganda foydalaniladi. Shuningdek tarmoqda kuchlanish bo'lmagan vaqtlarda ham mavsumiy vaqtlarda elektr ta'minot uchun rezerv tizimlar qo'llaniladi. Kichik rezerv quyosh tizimlari asosan uyning aloqa vositalari, kompyuterlar (radio, telefon, faks va boshqa) elektr ta'minoti uchun foydalaniladi.

Elektr tarmog'i bilan paralell ulangan quyosh fotoelektrik stansiyalari. Bunday turdagi tizimlar markazlashga elektr ta'minoti bilan birgalikda kerakli obyektlarni kerakli energiya bilan ta'minlaydi. Bunday stansiyalar uchun doimiy markazlashgan elektr tarmoqlari mavjud hududlarda qo'llaniladi va elektr energiyasi tejamkorligida ham ahamiyatga molik sanaladi.

Xulosa

Dunyo bo'ylab elektr energiyaga bo'lgan talabning oshib borishi, ushbu energiyani hosil qilishda foydalaniladigan tabiiy boyliklar (neft, ko'mir, gaz va boshqalar) ning kamayib borishi hamda CO2 tasirida ekologiyada bo'layotgan jiddiy o'zgarishlar qayta tiklanuvchi energiya ma'nbalariga bo'lgan talabning ortishiga olib kelmoqda. Qayta tiklanuvchi energiyaning asosini quyosh, shamol kabi tabiat inom etgan ma'nbalar vositasida hosil qilingan elektr energiyasi tashkil etadi. Bu manbalardan foydalanish asnosida ular kamayish yoki ko'payishga yuz tutmaydi. Shu sababdan ham ulardan foydalanish ekologik toza va atrof muhit muhofazasi uchun juda ahamiyatlidir. Rivojlangan davlatlar sirasiga kiruvchi AQSH, Yaponiya, Xitoy, Germaniya, Janubiy Koreya davlatlarida qayta tiklanuvchi energiya ma'nbalaridan juda keng

miqiyosida foydalaniladi. Bu esa davlatlarning elektr energiyasi hosil qilish uchun zarur hom ashylarga bo'lgan qaramlikni kamaytiradi hamda barqaror energiya bilan ta'minlanishida asos bo'lib xizmat qiladi. Yurtimizda ham qayta tiklanuvchi energiya ma'nbalariga talab ortib bormoqda va bu ta'labni qondirishga bo'lgan keng ko'lamdagi ishlar olib borilmoqda. Ma'mlakatimizning tabiiy-geografik joylashuvi, quyosh energiyasiga bo'lgan potentsialning yuqori ekanligini ko'rsatadi. Shu sababdan quyosh fotoelektrik stansiyalarini qurish va ulardan keng ko'lamda foydalanish yurtimizda elektr energiya inqirozini oldini olishi va ta'minotning rivojlanishida o'z hissasini qo'shishiga katta umid bildirish mumkin.

FOYDALANILGAN ADABIYOTLAR RO'YHATI:

1. O'zbekiston Respublikasi Prezidentining, 16.02.2023 yildagi PQ-57-son qarori.
<https://lex.uz/uz/docs/-6385716>
2. I.A.Yuldoshev., E.B.Saitov. Kasb-hunar kollejlari uchun o'quv qo'llanma.
"Noshir" nashriyoti, Toshkent. Quyosh panellarini o'rnatish, sozlash va foydalanish.
2017-y. 164 b.
3. I.X.Siddiqov., H.A.Sattarov., Q.I.Siddiqov., X.E.Xo'jamatov., D.T.Xasanov.,
SH.B.Olimova. TDAT nashriyoti. Darslik . Zamonaviy energiya o'zgartirish tizimlari. 2018
y., 318 b
4. Zikrillayev H. F, Saytov E.B. Журнали Экология. Изучение в вузах
республики проблемы сохранения аралского моря и рационального
использования водных ресурсов Узбекистана//№4, 2015
5. <https://mininnovation.uz/en/news/post-146>

РАЗВИТИЕ САМОСТОЯТЕЛЬНОСТИ СТУДЕНТОВ В УСЛОВИЯХ ДИСТАНЦИОННОГО ОБУЧЕНИЯ

Мустакимова Кундуз Собировна

преподаватель

Бухарский инженерно-технологический институт, г.

Бухара, Республика Узбекистан

Пайзиматов Мухаммадкодир Ильхамджанович

студент группы 715-22 МНТ

Бухарский инженерно-технологический институт, г.

Бухара, Республика Узбекистан

Аннотация: *В данной статье рассматривается развитие самостоятельности студентов в условиях дистанционного обучения. Цель исследования - раскрыть некоторые вопросы развития самостоятельности учащихся в формате дистанционного обучения у разных категорий учащихся.*

Ключевые слова: *самообразование, контроль, самообучение, дистанционное обучение.*

Описывая способности человека, одним из важнейших компонентов является самостоятельность. В педагогике и психологии можно найти различные толкования этого термина. «Самостоятельность как устойчивое качество личности обеспечивает высокий уровень успешности и практическую реализуемость планов и намерений в любой деятельности» [3].

В нашем понимании автономия – это многоплановое личностное образование, которое формируется в потребностях и проявляется в деятельности, умении обучающегося ставить перед собой цели, формулировать для себя значимые проблемы, выбирать средства их решения, настойчиво добиваться положительных результатов, давать самооценку деятельности [2, 131]. Например, Л. В. Жарова обоснованно считает, что самостоятельность есть результат воспитания и самовоспитания. Это важнейшее условие самореализации личности и творческих способностей. Как усилить формирующий эффект? Одним из возможных вариантов педагогического сопровождения является переход от модели педагогического сопровождения к педагогической помощи. То есть от «контактного» сотрудничества к «дистанционной» самостоятельности, к своеобразной форме неформального образования. К важнейшим компонентам самостоятельности относятся:

- Общеучебные навыки (правильно читать текст, находить ответ на вопрос, составлять план прочитанного, тезисы, конспект, таблицы, планировать свою деятельность, контролировать выполняемые действия;

- Общие логические навыки: (выявлять существенное, сравнивать, доказывать, делать выводы, формулировать вопросы);
- Предметные (специальные) умения, отражающие специфику отдельных учебных дисциплин);
- Метапредметные умения (универсальные обучающие действия);

Коммуникативные навыки (вести диалог, участвовать в совместной деятельности). Всегда ли учащиеся со знаниями и навыками стремятся быть независимыми? Для этого им часто нужна мотивационная установка, которая приводит в движение знания и умения, побуждает к действию без посторонней помощи, без напоминания. Однако существует также необходимость в содействии для принятия самостоятельного решения. Ученые выделяют три основные составляющие части самостоятельности: умение, мотив, воля. Они взаимосвязаны и взаимообусловлены [5, 23]. Недооценка практической самостоятельности приводит к тому, что студенты не умеют использовать полученные знания в сложных жизненных ситуациях, не умеют ставить цели и достигать их, планировать и налаживать взаимодействие [6,3 9]. Поэтому преподаватели должны не только владеть знаниями и умениями, предоставляемыми избранной профессией, но и самостоятельно совершенствовать прикладные знания, применяя их на практике, грамотно работать с информацией, уделять время самообразованию [10, 30]. Перед педагогом стоит задача развивать у учащихся ряд качеств, таких как самоорганизация, самоконтроль, самостоятельность, инициативность, развивать навыки планирования и выполнения учебно-познавательной деятельности. Достижение целей невозможно без правильно организованной самостоятельной работы. Большое внимание в связи с этим уделяется формированию самостоятельного мышления. Специалисту необходимо учиться почти всю жизнь в современном обществе с бурным ростом информации. Раньше можно было позволить себе научиться раз и навсегда [10, 35].

Сегодня идея непрерывного образования «на протяжении всей жизни» приводит к необходимости поиска новых методов передачи знаний и технологий обучения. Одной из таких технологий является дистанционное обучение. Начиная с XX века дистанционное образование, претендующее на особую форму обучения (наряду с очной, заочной, вечерней, экстерном), происходит под девизом «образование для всех» на любой дистанции, занимая все более важную роль в модернизации образования. В чем суть этой формы обучения? Согласно государственному стандарту образования, это совокупность технологий, с помощью которых учащиеся обеспечиваются определенным объемом учебного материала на основе интерактивного взаимодействия учащихся и преподавателей в процессе обучения, предоставляя учащимся возможность самостоятельной работы. - что очень важно - на усвоение изучаемого материала. Учащиеся получают материал, предназначенный для усвоения, и изучают его самостоятельно в удобное для них время. Во время конференции они общаются с преподавателем онлайн, по электронной почте или по скайпу, задают вопросы, могут

получить консультацию по непонятому разделу, отправить задания. Позже учитель оценивает знания учащегося [12,227].

Дистанционное обучение, реализуемое с помощью компьютерных телекоммуникаций, сети Интернет, электронной почты, имеет следующие формы занятий. Чат-занятия – это обучающие занятия, проводимые с использованием чат-технологий. Занятия в чате проводятся синхронно, то есть все участники имеют одновременный доступ к чату. Веб-классы – дистанционные уроки, конференции, семинары.

Веб-форумы отличаются от чатов возможностью более длительной (многодневной) работы и асинхронным характером взаимодействия студентов и преподавателей. Телеконференции – обычно проводятся на основе списков рассылки по электронной почте. Образовательные телеконференции характеризуются достижением конкретных целей обучения.

В 21 веке доступность компьютеров и Интернета значительно способствует распространению дистанционного обучения. Возможность общаться и получать обратную связь от любого ученика нашла широкий отклик в образовательной сфере. Это обусловлено рядом неоспоримых преимуществ. Таким образом, использование современных программных технологий позволяет сделать процесс обучения более эффективным, так как обучающийся, получив задание в электронном виде, должен самостоятельно подумать и решить, как его выполнить. Он уже не может сразу получить ответ учителя на вопрос и будет стараться проявлять активность и находить правильный выход. Такой подход способствует развитию самостоятельности как качества личности, без которого будущий специалист не сможет плодотворно, творчески работать. Нельзя забывать и об эмоциональном факторе. В условиях дистанционного обучения снижается нервность как преподавателя, так и обучающегося. Снижается психологическое воздействие, исчезают волнение и страх, которые иногда испытывает ребенок во время занятий, боязнь дать неправильный ответ. Однако наряду с преимуществами получение дистанционного образования сопряжено и с проблемами [11,108]. К проблемам относятся следующие особенности: отсутствует непосредственная коммуникация учителя и ученика, эмоциональная связь во взаимодействии. Обучение не происходит в аудитории, поэтому у части учащихся при отсутствии такого стимула, как проявление своей индивидуальности перед однокурсниками, утрачивается интерес к учебной деятельности, творческая самостоятельность [11,110]. Для такого формата тренировок необходима строгая самодисциплина, которая напрямую зависит от самостоятельности и самосознания. Наши студенты привыкли к постоянному контролю со стороны преподавателя, а это мощный стимул. Роль непосредственного контакта с учителем по-прежнему высока. Подготовка к занятиям занимает у учителя много времени. Мы должны продумывать каждый момент при подготовке заданий к методам и приемам, которые не вызовут у

учащихся особых затруднений, не снизят интерес, а будут побуждать их к самостоятельности в подготовке [16, 93].

ИСПОЛЬЗОВАННАЯ ЛИТЕРАТУРА:

1. Бадалова, Л. Х. (2016). Проблемно-диалогическое обучение как способ решения учебной задачи. Молодой ученый, (11), 1415-1417. <https://www.elibrary.ru/item.asp?id=26425135>
2. Бадалова, Л. Х. Процесс преподавания психолого-педагогических дисциплин / Л. Х. Бадалова. – Текст : непосредственный // Молодой ученый. – 2018. – № 11 (197). – С. 130-131. – URL: <https://moluch.ru/archive/197/48690>.
3. И.К. Кондаурова, Организация самостоятельной познавательной деятельности младших школьников(Изд-во Пед. ин-те, Саратов, 1999).
4. Л.В. Жарова, Учить самостоятельности: книга для учителя (Просвещение, Москва, 1993).
5. Сайфуллаева Дилафруз Ахмадовна, Содикова Азиза Хайитовна, Солиева Мунаввар Ахмадовна РАЗВИТИЕ НАВЫКОВ САМОСТОЯТЕЛЬНОЙ И ТВОРЧЕСКОЙ РАБОТЫ СТУДЕНТОВ ПО ОБЩЕОБРАЗОВАТЕЛЬНЫМ ПРЕДМЕТАМ ПО НАПРАВЛЕНИЯМ БАКАЛАВРИАТА В РЕСПУБЛИКЕ УЗБЕКИСТАН // Вестник науки и образования. 2020. №19-2 (97). URL: <https://cyberleninka.ru/article/n/razvitie-navykov-samostoyatelnoy-i-tvorcheskoy-raboty-studentov-po-obscheobrazovatelnyim-predmetam-po-napravleniyam-bakalavriata->
6. Солиева, М. (2021). ASSESSING THE KNOWLEDGE OF STUDENTS ON THE MOODLE PLATFORM. ЦЕНТР НАУЧНЫХ ПУБЛИКАЦИЙ (buxdu.Uz), 1(1). извлечено от https://journal.buxdu.uz/index.php/journals_buxdu/article/view/2547
7. Мустакимова Кундуз Собировна. (2023). ЯЗЫК РЕКЛАМЫ: ЯЗЫКОВЫЕ ЕДИНИЦЫ И НАЦИОНАЛЬНЫЕ КОМПОНЕНТЫ. International journal of education, social science & humanities. finland academic research science publishers, 11(4), 112-116. <https://doi.org/10.5281/zenodo.7794758>.
8. Ishankulov, S. U., & Niyozova, Y. T. (2020). TEACHING LISTENING COMPREHENSION. Экономика и социум, (12-1), 117-123. <https://scholar.google.com/scholar?oi=bibs&hl=ru&q=related:pDKkpu5z4DUJ:scholar.google.com>.
9. Mustaqimova Qunduz Sobirovna. (2021). The Role of The Language of Advertising As Means of Speech in Mass-Media. Central Asian Journal of Literature, Philosophy and Culture, 2(4), 33-38. <https://cajlp.centrallasianstudies.org/index.php/CAJLPC/article/view/96>.
10. Mustakimova Kunduz Sobirovna. (2022). Psycholinguistic Aspects of Speech Impact. Eurasian Research Bulletin, 5, 30-37. Retrieved from <https://geniusjournals.org/index.php/erb/article/view/545>.
11. Mustaqimova Q. S. Peculiar features of the modern media language // Theoretical & Applied Science. – 2020. – №. 3. – С. 108-110. <https://www.elibrary.ru/item.asp?id=42658828>.

12. Mustaqimova, M. Q. S. (2020). FEATURES HISTORICAL AND MODERN ADVERTISING. Scientific reports of Bukhara State University, 4(4), 227-232. https://scholar.google.com/scholar?hl=ru&as_sdt=0,5&cluster=15733917308295686658.
13. Niyazova Yu. T. Comprehend simple grammatical errors and effective ways of teaching grammar / Yu. T. Niyazova // Міжнародний науковий журнал "Інтернаука" . - 2017. - № 5. - С. 43-44. - Режим доступу: http://nbuv.gov.ua/UJRN/mnj_2017_5_12.
14. Niyazova, Y. T. (2017). Comprehend simple grammatical errors and effective ways of teaching grammar. Міжнародний науковий журнал Інтернаука, (5), 43-44. <https://scholar.google.com/scholar?oi=bibs&hl=ru&q=related:kwsJCu-LJnkJ:scholar.google.com>.
15. Niyazova Yulduz Tashmuradovna. (2023). PROBLEM- BASED TECHNIQUE IN FOREIGN LANGUAGE TEACHING. International Journal of Education, Social Science & Humanities. Finland Academic Research Science Publishers, 11(5), 1415-1422. <https://doi.org/10.5281/zenodo.7977327>.
16. Niyazova, Y. (2022). BASIC PRINCIPLES OF LISTENING TECHNOLOGY. Scientific Collection «InterConf», (110), 93-98. Retrieved from <https://archive.interconf.center/index.php/conference-proceeding/article/view/455>.
17. Niyozova Y.T. TRANSLATION PROBLEMS OF A LITERARY TEXT // Экономика и социум. 2022. №4-2 (95). URL: <https://cyberleninka.ru/article/n/translation-problems-of-a-literary-text>.
18. Tashmuradovna , N. Y. . (2023). The Function of Phrasal Verbs as Lexical Material in Business English. Miasto Przyszłości, 32, 272-276. Retrieved from <http://miastoprzyszlosci.com.pl/index.php/mp/article/view/1146>.
19. Toshmurodovna, N. Y. (2022). Pedagogical View of E-Learning Activities. <https://media.neliti.com/media/publications/409945-pedagogical-view-of-e-learning-activities-131423ad.pdf>.
20. Usmonova, Z. H. (2016). Ingliz va o'zbek tillarda so'z birikmalarining grammatik xususiyati va sintaktik (binar) tahlili. International scientific journal, (4 (2)), 58-60. <https://www.inter-nauka.com/uploads/public/15058926061136.pdf#page=59>
21. Habibovna, U. Z. (2023). Rey Bredberining "Marsga Hujum" ("The Martian Chronicles") Asari Tarjimasida Leksik Xususiyatlar. Miasto Przyszłości, 32, 354-357. Retrieved from <https://miastoprzyszlosci.com.pl/index.php/mp/article/view/1166>
22. Habibovna, U. Z. . (2023). The Main Features of Analyses on "I, Robot" by Isaac Asimov. INTERNATIONAL JOURNAL OF LANGUAGE LEARNING AND APPLIED LINGUISTICS, 2(4), 206-210. Retrieved from <http://inter-publishing.com/index.php/IJLLAL/article/view/1552>.
23. Zarina Habibovna Usmonova. (2021). THE PECULIARITY OF FANTASTIC WORKS (ON THE EXAMPLE OF THE WORKS OF RAY BRADBURY, ISAAC ASIMOV AND STEPHEN KING). European Scholar Journal, 2(4), 499-503. Retrieved from <https://scholarzest.com/index.php/esj/article/view/684>.



24. Усмонова, З. Х. (2019). СТИВЕН КИНГ" ТУМАН"(THE FOG). In Язык и культура (pp. 129-135). <https://www.elibrary.ru/item.asp?id=42528615>
25. Usmonova, Z. H. (2021). The peculiarity of fantastic works (on the example of the works of Ray Bradbury, Isaac Asimov and Stephen King). *European Scholar Journal*, 2(4), 499-503.
26. Habibovna, U. Z. ., & Kamolovna, T. F. . (2023). PRACTICAL ANALYSIS OF THE USAGE AND BENEFICIAL OUTCOMES OF GRAPHIC ORGANIZERS IN TEACHING WRITING. *Innovative Society: Problems, Analysis and Development Prospects*, 206-208. Retrieved from <https://www.openconference.us/index.php/ISPADP/article/view/807>

DESCRIPTION OF AGRICULTURE IN THE SURKHAN OASIS IN THE
RESEARCHES OF B.KH. KARMISHEVA

Turaev Sherzod Gulboy ugli
PhD student of Termez state university

The residents of the southern region of Central Asia have ancient historical experiences in economic activities and traditional activities, and are distinguished by their own characteristics. The inhabitants of the oasis are considered to be one of the peoples with an ancient settled culture, which have preserved and improved the traditions handed down from generation to generation for thousands of years. The experience of the people of the oasis in the field of agriculture, the system of economic management has its own traditional way of life, the irrigation system, crop varieties, agricultural tools have been improved regularly. Ethnographer B.Kh. Karmisheva gave detailed information about the characteristics, types and importance of farming in the Surkhan oasis in her research.

At the end of the 19th century and the beginning of the 20th century, there were several local types of farming in the Surkhan-Sherabad valley. The first type is sedentary farming, whose economy is based on artificial irrigation; the second type, nomadic animal husbandry based on pasture animal husbandry; the third type is a semi-nomadic and semi-sedentary household that combines traditional animal husbandry with farming. They usually settled on the borders of agricultural regions, cultivated non-irrigated (lalmi) lands, and grazed livestock on additional mountain and foothill pastures.

Agricultural microtypes are distinguished based on a number of special historical-geographical and ethnographic studies.

I) Large oasis irrigated agriculture in the valley of large rivers. In this case, dry farming (in the lower part of the mountains) was combined with livestock farming.

II) Oasis irrigated agriculture on mountains and mountain slopes. In this, horticulture, dry grain farming, and cattle-pasture forms were combined with handicrafts.

III) In the mountains and on the slopes of the mountain and mountain slopes, arable-pasture animal husbandry is combined with conditional irrigated agriculture and handicrafts.

IV) In the steppes and hilly areas, arable-pasture animal husbandry is sometimes combined with irrigated or dry farming.

The analysis of the available ethnographic materials shows that the first and second types of the economy belong to the settled and later settled population, while the next two types have a semi-sedentary and semi-nomadic way of life. It belongs to the population in which cattle breeding is the leading place in the farm. The various directions of the economy of these types depended on different farming culture, specific animal husbandry traditions, and different branches of handicrafts, and had certain differences. First of all, this situation can be explained by its dependence on colorful landscapes, socio-economic factors (the level of production equipment and tools, the level of marketability of products, proximity to the market, etc.) and ethnic traditions. It is observed that the specialization of these economic sectors was formed on the basis of a unique "division of labor" that arose between ethnic groups with different lifestyles

in a diverse economic and cultural environment. The above-mentioned first and second economic-cultural types (microtypes) mainly belong to the population engaged in irrigated agriculture. These farm types include the upper and middle basins of Surkhandarya and Sherobodarya, and the areas irrigated by its tributaries.

In the highlands and mountain regions, that is, in the large river valleys (mixed Uzbeks and Tajiks), settled peasants live, and semi-settled people live in semi-steppe hills and steppes. The first micro-economic-cultural type typical of the Surkhan-Sherabad valley is based on intensive irrigated agriculture, intensive oase irrigation in the mountain plains and ancient valleys of large rivers, which are suitable for the cultivation of various cultural plants. was formed in the style of arable farming. This is also proven in archaeological materials. Cereal crops such as wheat, barley, rice, and millet were cultivated by the creators of this economic-cultural type; leguminous crops such as mung beans, peas, beans, soybeans, lentils, and oil crops such as sesame and flax; fruit crops such as melons, watermelons, pumpkins, pumpkins; vegetable crops such as cucumber, onion, carrot, red pepper; aromatic plants such as basil, mountain mint, cumin are cultivated. There are also orchards and vineyards, mulberry trees for fruit and silkworm feeding, and local varieties of cotton such as cotton, saffar, marlen are grown here.

In large oases, a narrow specialization of the economy was also formed. For example, those of this type cultivated rice. Rice farmers, in turn, had a great need for bread, livestock, fruits, vegetable oil, handicrafts and woolen products. Also, residents of the villages near the city were engaged in policing. The transition of semi-settled population to permanent settlement started to form elements characteristic of the lifestyle of the settled population in their lifestyle and economy. However, it can be observed that the original features have been preserved. It should be emphasized that in the farms of the creators of the first and second types, artificial irrigation agriculture occupies a leading place and had a commodity production. In the researched region, the micro-oasis formed on the mountain and mountain slopes over the centuries is the second micro-economy of the developed economy in connection with irrigated agriculture, horticulture, dry grain farming and cattle breeding, paddy-pasture forms and handicrafts. we divide it into economic-cultural type. We can observe that agriculture was formed in the mountain and sub-mountain microoases in the upper reaches of the Surkhan and Sherabad rivers, that is, along the tributaries of these rivers. Agriculture has developed in a unique way along the tributaries of Surkhandarya, such as Topalang, Obizarang, Khojaipok, Sangardak, Karatog, Dashnabad, Shargun, in mountain and sub-mountain regions. Mulberry plantations are widespread in irrigated lands. Pillani was bought by urban weavers, as well as by merchants from Afghanistan, and at the beginning of the 20th century, mainly by merchants from Turkestan. Part of the cocoons, i.e. silk raw materials, were bought by the semi-settled population for decorating clothes or for making household items, such as embroidery.

Villages of Passurkhi in Boysun province, Sina, Khovuz, Vakhshivor in Denov province, Gazarag and Khufor in Hisar province were the centers of viticulture. More than 20 varieties of grapes are planted here. Farmers exchanged grapes for wheat, wool, and butter at the nearby market or with semi-settled residents, while residents of the villages of Khovuz, Vakhshivor and Sina took raisins to Qarluq, Denov, Yurchi, Boysun, as well as Kolob

(Republic of Tajikistan). Also, raisins were enough to irrigate the land that is always cultivated. For this reason, agricultural products were grown using the waters of springs, ponds, basins and small mountain rivers and streams.

At the beginning of the 20th century, the semi-settled population cultivated wheat, barley, flax, sesame, linseed, mainly melons and cotton in dry lands with conditional irrigation. Not only low-income farmers, but also middle-class farmers engaged in farming here. Poor and rich peasants conducted complex farms, i.e. combined wheat farming with field-pasture sheep or yearling farming, or specialized grain farms with commodity characteristics.

Uzbek clans living in the foothills of the Bobotog mountain range, such as Kungirot and Dorman, were mainly engaged in animal husbandry related to dry farming. Part of the population moved to summer pastures (ovul), and part remained in permanent winter residences and engaged in extensive grain farming. Conditional one-time irrigation, i.e. flood water, was effectively used in mountain valleys and steppes. In the spring, they collected the water in the streams in the form of a row of ditches and drained them towards the plain. This type of farming is popularly called "selovakork".

At the end of the 19th century and the beginning of the 20th century, the irrigation system in the Surkhan-Sherabad valley was unique, and the main water sources consisted of Surkhandarya, Topalangdarya, Ipoqdarya, Sangardakdarya, Dashnoboddarya and Sherabaddraya. In order to meet the need for water, cisterns were built at the foot of the Kohitang mountain. As in other regions of Central Asia, the Surkhan-Sherabad valley also had a unique management method in the system of irrigation networks. In this case, "mirobs" performed the main activity in the system of irrigation networks, and each mirob managed the irrigation system under his control.

It should be noted that farming in the southern oasis of Central Asia was not intensive in the late 19th and early 20th centuries. Because at first, the water of the rivers could not fully supply the land that could be irrigated. Also, the amount of available water resources was related to climatic conditions. Even in years with normal rainfall, it was enough to irrigate the cultivated land. For this reason, agricultural products were grown using the waters of springs, ponds, basins and small mountain rivers and streams. Along with crops such as alfalfa, corn, and rice, cotton was grown on the irrigated lands in the oasis, and the cotton fields expanded over time.



REFERENCES:

1. Кармышева Б.Х. Типы скотоводства в южных районах Узбекистана и Таджикистана (конец XIX - начало XX века) //СЭ. 1969. № 3. С. 44 - 50.
2. Кармышева Б.Х. Очерки этнической истории южных районов Таджикистана и Узбекистана. М., 1976.
3. Кармышева Б.Х. Архаическая символика в погребально-поминальной обрядности узбеков Ферганы // Древние обряды, верования и культы народов Средней Азии. М., 1986. С. 139-181.
4. Кармышева Б.Х. Жилища узбеков племен карлук южных районов Таджикистана и Узбекистана // ИООН АН Таджикской ССР. Душанбе. 1956. Вып.10-11. С. 13-23.

OMMAVIY AXBOROT VOSITALARI MATERIALLARI TARJIMASIDA LISONIY SHAXS TUSHUNCHASINING AHAMIYATI

N.A.Rasulova

BDU "Ingliz tilshunosligi" kafedrası o'qituvchisi

Annotatsiya: *ushbu maqolada lisoniy shaxs tushunchasiga olimlar tomonidan berilgan ta'riflar va lingvistik shaxsning ommaviy axborot vositalarida tushunchaning qo'llanish darajasi va uning o'rni.*

Kalit so'zlar: *lisoniy shaxs, ommaviy axborot vositalari, tarjimashunoslik, antroposentrizm, tarjimada matn turlari, verbal-semantik .*

Ma'lumki hozirgi zamonda tilshunoslik fanlari o'z rivojlanishida fanlararo xususiyat kasb etmoqda hamda nutq faoliyatining eng muhim jihatlari kognitiv va madaniy yondashuvlar doirasida qayta ko'rib chiqilmoqda. Tilshunoslik, tarjimashunoslikning antropotsentrik paradigmasining shakllanishi jarayonida tarjimonning lingvistik shaxsini o'rganish tobora muhim ahamiyat kasb etmoqda. Tarjima faoliyatining asosiy omili sifatida ma'lum bir lingvomadaniy modelning vakili, lingvistik, psixologik, ijtimoiy-madaniy va boshqa kompetensiyalar majmuining tashuvchisi ta'sirini o'rganishga bag'ishlangan ta'sirchan ilmiy tadqiqotlarga qaramay shu bilan birga, lingvistik shaxsning tarjima faoliyatining adekvatligi, ekvivalentligi, ko'plab jihatlari haqida tarjimonning lingvistik shaxsi, asl matn va tarjima matni o'rtasidagi o'zaro ta'sirlar zamonaviy ilmiy adabiyotlarda kam tushunilganligicha qolmoqda. Xususan, madaniy modellar va til tizimlarining o'zaro ta'siri, jamoaviy va individual aksiologik rejimlar, milliy va umuminsoniy kasbiy tushunchalar va boshqalar to'liq o'rganilmagan.

Tarjimon ongida lingvistik shaxs individual nutq yaratish natijasida tarjimaning adekvatligi, ekvivalentligiga, aniqligiga ta'sir ko'rsatadi.

Shu bilan birga, ushbu mexanizmlarni tushunish yaxshiroq tushunishga imkon beradi tarjima faoliyati mexanizmlari, lingvistik shaxsning asl va tarjima matni bilan o'zaro ta'siri, asl xabarning ma'nosini qabul qiluvchi til madaniyati tili orqali ifodalash xususiyatlarini aniqlash, bu lingvistik shaxsning tarjimada dolzarbligini belgilaydi. Lisoniy shaxs roli ko'rib chiqilganda, tarjima qilinganda ommaviy axborot vositalaridan ham foydalanish ham nazarda tutiladi bunga ommaviy axborot vositalarining tili ijtimoiy-madaniy, iqtisodiy va siyosiy voqelikning har qanday hodisa va jarayonlariga bir zumda munosabat bildiradi. Zamonaviy AKTning rivojlanishi, globallashtirish jarayonlarining kuchayishi tufayli eng muhim media xabarlar bir zumda tarjima qilinadi, bu esa ularni lingvistik shaxsning tarjima faoliyati mahsulotiga ta'sirini o'rganish uchun material sifatida ulardan foydalanish imkonini beradi.

Lisoniy shaxs nisbatan yaqin davrlardan boshlab ilmiy tadqiqotning dolzarb ob'ektiga aylandi va mos ravishda uning nutq faoliyatining ayrim mexanizmlarini amalga oshirishga ta'sirining ko'plab jihatlari hozirgi zamonda ham tadqiq etib kelinmoqda. Ushbu kontseptsiyaning zamonaviy tilshunoslikda keng qo'llanilishiga qaramay, o'rganilayotgan toifani aniqlashga yagona yondashuv mavjud emas. T. V. Matveeva quyidagi ta'rifni beradi: "Lisoniy shaxs - bu ma'lum nutq imtiyozlari, bilimlarning tashuvchisi sifatidagi shaxsdir. Ko'nikmalar, munosabatlar va xatti-harakatlar xususiyatlarning barchasi shu tomonidan yaratilgan matnlar

asosida aniqlanadi. Lisoniy shaxs shaxsning til qobiliyati bilan birgalikda dunyo haqida va bu dunyodagi o'z o'rnini haqida, uning shaxsiy fikrini tavsiflaydi." [2, p. 412].

K. F. Sedov lingvistik shaxsni "og'zaki harakatlarni amalga oshirishga qodir shaxs" deb tushunadi [3, 6 b.].

Ko'plab manbalarni o'rganish asosida lisoniy shaxs tushunchasini o'rganishda mukammal tadqiqotlar Yu. N. Karaulovning asarlarida keltirilgan. Tadqiqotchi o'z asarlarida o'rganilayotgan kategoriyani "yaratish va idrok etish qobiliyatiga ega shaxs" deb tushunadi.

Lisoniy shaxsni o'rganishda matnlarni bir-biridan farq qiluvchi matnlar: a) tarkibiy va lingvistik murakkablik darajasi; b) haqiqat aks ettirishning chuqurligi va aniqligi v) ma'lum bir maqsadga yo'naltirilganlik" [1, 94 b.].kabi turlarga bo'linadi.

Shunday qilib, lingvistik shaxs - bu ma'lum bir tarixiy, ijtimoiy-madaniy makonda sodir bo'lgan va shu makon sharoitlari bilan belgilanadigan nutq faoliyatining faol, ongli sub'ektini, muayyan kommunikativ vaziyat, sub'ektning individual xususiyatlari va shu jumladan tarjimani ko'rsatish uchun ishlatiladigan atama.

Yu.N.Karaulov lisoniy shaxsi tuzilishida uch darajani ajratib ko'rsatadi [O'sha yerda, 1-b. 42]:

- verbal-semantik (invariant, semantik-jangovar)
- shaxsning til tizimi vositalariga egalik darajasi;
- kognitiv - tavsiflangan tegishli bilimlarni aniqlash va aktuallashtirish darajasi

L. E. Urmanova, Yu. N. Karaulovning asosiy qoidalarini tahlil qilish asosida "tilga xos shaxsiyat va jamoaviy va (yoki) individual, kollektiv kognitiv makonni shakllantirish" kabi bayon etadi [4, p. 48]. O'z navbatida, individual kognitiv jarayon ostida V. V. Krasnix "aniq har qanday (lingvistik) bilimlar va g'oyalarning tuzilgan to'plami shaxsiyat, har bir so'zlovchi" [2, 172 b]. Kollektiv individual makon "bo'lishi kerak bo'lgan bilim va g'oyalarning ma'lum bir tarzda tuzilgan to'plami u yoki bu jamiyatga mansub barcha shaxslar egalik qiladi».

Eng umumiy shaklda tarjima deformatsiyalarining barcha aniqlangan turlarini umumlashtirish mumkin miqdoriy va sifat jihatidan. Miqdoriy bo'lganlar, qoida tariqasida, sintetik rus va analitik ingliz tizimlaridagi farqlar (lingvistik shaxsning og'zaki-semantik darajasi) tufayli asl matnning qisqarishida namoyon bo'ladi.

O'z navbatida, sifatli deformatsiyalar stilistik sifatida taqdim etilishi mumkin (buning natijasida stilistik belgi torayadi nutq) va semantik (xabarning mohiyatini buzishga qaratilgan). Ko'p hollarda sifatli deformatsiyalar xabarning pragmatik maqsadlari bilan bog'liqligini qo'shish muhim. Lisoniy shaxsining kognitiv darajasining nutqni ishlab chiqarish xususiyatlariga ta'sir holatlari unchalik ko'p emas.

Shuni ta'kidlash kerakki, til shaxsining tarjima faoliyati mexanizmlarini amalga oshirishga ta'sirini o'rganishga bo'lgan aniq qiziqishga qaramay, bu muammo haligacha etarlicha o'rganilmagan va qo'shimcha tadqiqotlarni talab qiladi.

FOYDALANILGAN ADABIYOTLAR:

1. Караулов Ю. Н. Русский язык и языковая личность. М.: ЛКИ, 2010. 264 с.
2. Красных В. В. Прецедентные тексты и проблема восприятия русского текста в иноязычной аудитории // Актуальные проблемы языкознания: сб. работ молодых



ученых филологического факультета МГУ им. М. В. Ломоносова. М.: Изд-во МГУ, 1998. Вып. 2. С. 169-179

3. Седов К. Ф. Дискурс и личность: эволюция коммуникативной компетенции. М.: Лабиринт, 2004. 320 с.

4. Урманова Л. Э. Влияние культурологических аспектов на формирование языковой личности // Теоретические и прикладные аспекты современной науки: сб. научных трудов по материалам IV Международной научно-практической конференции: в 3-х ч. / под общ. ред. М. Г. Петровой. Белгород: ИП Петрова М. Г., 2014. Ч. III. С. 45-51

5. Alisherovna, R. N. . (2023). Lisoniy Shaxs Nazariyasi Va Tilshunoslikda U Haqidagi Qarashlar. Miasto Przyszłości, 33, 193-196. Retrieved from <http://miastoprzyszlosci.com.pl/index.php/mp/article/view/1214>

6. Nazarova Navbahor Ahrorovna, & Akhmedova Marjona Rashidovna. (2023). DIFFERENCES BETWEEN AMERICAN AND BRITISH ENGLISH. INNOVATIVE DEVELOPMENTS AND RESEARCH IN EDUCATION, 2(16), 156-161. Retrieved from <https://interonconf.org/index.php/idre/article/view/3909>

7. Izomovich, R. Z., & Fazliddinovna, U. D. (2021, November). The Problems of Second Language Acquisition and Writing in Teaching English Language. In " ONLINE-CONFERENCES" PLATFORM (pp. 229-233).

8. Rasulova Nigina Alisherovna. (2023). FUNCTIONAL ANALYSIS OF TEXTS IN ENGLISH AND UZBEKI. Galaxy International Interdisciplinary Research Journal, 11(1), 185-187. Retrieved from <https://internationaljournals.co.in/index.php/giirj/article/view/3429>

9. Saliyevich, S. K. (2023). THE INFLUENCE OF L1 (GERMAN) IN LEARNING ENGLISH LANGUAGE. Finland International Scientific Journal of Education, Social Science & Humanities, 11(3), 220-225.<http://farspublishers.org/index.php/ijessh/article/view/622>

10. Yuldasheva, S. K., Toshxonov, M. T., & Yuldashev, S. Z. (2023). USING MOBILE APPS FOR TEACHING ESL&EFL IN HIGHER EDUCATION INSTITUTIONS. YOUTH, SCIENCE, EDUCATION: TOPICAL ISSUES, ACHIEVEMENTS AND INNOVATIONS, 2(8), 117-123.

YOSHLARDA XORJIY TILDA BILIM VA KO'NIKMALARINI SHAKLLANTIRISH

Ortiqova Shahlo Maxmud qizi

Jizzax davlat pedagogika universiteti, 3-bosqich talabasi

Anotatsiya: *Ushbu maqolada yoshlarning bilim va ko'nikmalarini shakllantirishga doir ko'plab islohotlar mavjud. Shuningdekushbu maqola xorijiy til konikmalariga asoslangan bolib yoshlarda xorijiy tilni rivojlantirishga bag'ishlangan. Mamlakatimizdagi ro'y berayotgan o'zgarish hamda islohotlar haqida malumotlar keltirilgan.*

Kalit so'zlar: *texnologiyalar, innovatsiya, maktab, ta'lim, taraqqiyot, bilim, islohot, malaka.*

Bugungi kunda biz innovatsion texnologiyalar asrida yashab kelmoqdamiz. Zamonamiz kundan kunga taraqqiy etmoqda. Mamlakatimiz esa rivojlanish bosqichlaridan shiddat bilan o'tib bormoqda. Bu esa biz yoshlarga ulkan imkoniyatlar eshigini ochmoqda. Har tomonlama iqtisodiy, siyosiy taraflardan taraqqiy etyotgan zamonda biz yoshlar uchun ham ko'plab imkoniyatlar yaratilmoqda. Xususan, o'sib kelyotgan yosh avlodga ya'ni maktab, litsey hamda oliy ta'lim muassasalarida ta'lim olayotgan kelajak bunyodkorlarida keng imkoniyatlar eshiklari ochilmoqda. Ayniqsa, chet tillarini o'qitish ularga yoshikdan to'g'ri ta'lim berish maqsadida hozirda bog'cha (ya'ni maktabgacha ta'lim) yoshidandan ularga chet tillari o'qitilmoqda. Bu esa maktab yoshiga yetgan bolalarda chet tillari ko'nikmalari bo'yicha asos bo'lmoqda. Nafaqat chet tillari, balki hozirgi kunda boshqa fanlar ham mukammal tarzda o'rgatilmoqda. Bundan tashqari ham biz yoshlar uchun bilgangan va bilmagan imkoniyatlar qanchadan qancha. Shunday ekan bizdan faqatgina mana shu imkoniyatlardan to'g'ri va unumli foydalanish talab etiladi. Doimo bilim olib izlanishda davom etib, rivojlanib taraqqiy etib kelyotgan yurtimizda biz uchun yaratilgan imkoniyatlarni, Prezidentimiz tomonidan berilyotgan qulayliklarni oqlashimiz kerak. Yurtimiz ko'proq gullab yashnashi uchun esa chet tillarini mukammal o'rganib yurtimiz bayrog'ini yuksak marralarga yetkazadigan darajadagi cho'qqilarga chiqishimiz kerak. Kelajak taraqqiyoti bugungi yosh avlodning aqliy tafakkuri, bilim tajribasi va kasbiy tayyorgarligiga bog'liqdir. Yoshlarni hayotda o'z o'rinlarini topishi, o'z salohiyatlarini erkin namoyon eta olishlari va ularni ish bilan ta'minlash doimo davlatimizning diqqat e'tiborida bo'lib kelmoqda. Maqolada yoshlarning kasbiy ko'nikmalarini shakllantirishda amaliyotlarni o'rni obektiv yoritilgan. Tashabbuskorlik sifati insonlarning ichki faollik omillari: birinchidan, har bir kishining o'z qiziqishi, o'quv qobiliyatiga mos hayot yo'lini topish orqali o'z qadrini ro'yobga chiqarish bo'lsa, ikkinchidan shaxsiy manfaatdorlik, shaxsiy mulkning faqat moddiy emas, balki ma'naviy qadriyatlarini ishga tushirish orqali o'zini va davlat, jamiyat va olamni takomillashtirishga hissa qo'shishdan iborat. Bunda albatta yoshlarning o'ziga xos xususiyatlarini, qobiliyati, qiziqishlarini hisobga olish lozim. Bu ularda kasbga bo'lgan motivatsiyani kuchaytirish imkonini beradi. Yoshlarda kasbiy bilim olishga motivatsiyani shakllantirish uning kelgusidagi kasbiy faoliyati haqidagi tasavvurlari bilan uzviy bog'liq bo'ladi. Bo'lajak mutaxassislarini kasbiy ko'nikmalarini rivojlantirishi - bu uning mutaxassis sifatida ongli ravishda o'zini-o'zi maqsadga yo'naltirilgan holda kasbiy rivojlantirish jarayonidir.



FOYDALANILGAN ADABIYOTLAR:

1. Isakova Ravshana Karimjanovna, & Tursunova Inobat Mirkamilovna.(2022). Teaching Russian in Uzbek groups in universities.Journal of Pedagogical Inventions and Practices, 9, 121-122. Retrieved from
2. <https://www.zienjournals.com/index.php/jpip/article/view/1981>
3. Berdieva Mukarrama Anvarovna, Bazarova Shohida Ashirkulovna Lexical And Grammatical Features Of The Compilation Of The RCT Textbook .The American Journal of Social Science and Education Innovations,3(05), 429-431.
4. Isakova Ravshana Karimzhanovna, & Begmatova Navruza Abdukhamedovna. (2021). THE NEXT STEP TO INNOVATION-ORIENTED EDUCATION IS THE IMPLEMENTATION OF INFORMATION TECHNOLOGIES INTO THE

ТИБОҚ МИҚОБАЛАНИНГ БАЛОҒАТ ИЛМИДА ТУТГАН ҮРНИ

Убайдуллаева Нилуфар

Сўз қўллашнинг санъат даражасида ёки санъат даражасида эмаслигини баҳолаш учун, энг аввало, сўз, унинг маъноси ва бу маънонинг тузилишини аниқ тасаввур этиш лозим. Албатта, сўзнинг қўлланиши билан боғлиқ ҳолда юзага чиқадиган қўшимча маъно нозикликлари, мазмун ўзгачаликлари турли тасвир усуллари ва воситалари орқали реаллашиши мумкин. Аммо таъкидлаш жоизки, бундай қўшимча маъно нозикликлари аксар ҳолларда, аввало, сўз маъно қурилишининг ўзида имконият сифатида мавжуд бўлади, улар сўзнинг маъно қурилиши таркибида илгаридан қайд этилган бўлади.

Демак балоғати илми баён, маъоний ва бадеъ илмларидан иборат ҳамда баён илми турли йўллар билан битта маънони ифодалаб бериш, маъно илми - айтилган сўзнинг вазият, ўринга айнан мос тушиши ҳисобланади.

Илмул бадеъ - балоғат таркибига кирувчи уч илминг бири ҳисобланади. Илмул бадеъга оид дастлабки асарлар араб тилида яратилган бўлиб, IX-X асрларга оид Наср бин Ҳасаннинг "Маҳосинул-калом", Ибн Муътазнинг "Китобул-бадир". Қудамма ибн Жаъфарнинг "Нақдуш-шеър" рисолалари шулар жумласидандир. Шунингдек, форс тилида яратилган Умар Родуёнийнинг "Таржимонул-балоға", Атоуллоҳ Ҳусайнийнинг "Бадозъус-саноз" асарлари илмул-бадеънинг ривожланишига катта ҳисса қўшган. Шунингдек, туркий тилдаги илмул-бадеъга доир илк асар сифатида Шайх Аҳмад Худойоднинг XV асрда яратилган "Фунун ул-балоға" рисоласи эътироф этилади. Илмул бадеъ айтиладиган гапни вазиятга мувофиқ равишда безаш, гўзал шаклга келтириш, нутққа безак берувчи санъатлар, уларнинг ўзига хос жиҳатлари, таснифланиши, нутқнинг эстетик функциясини ошириш, фикрни гўзал ва мазмунли ифодалаш каби масалаларни ўрганувчи илм. Илмул бадеъ баъзан лафз, баъзан эса маъно билан боғлиқ бўлади. Шу хусусдан улар маънони безовчи воситалар ва нутқни безовчи воситалар деб номланувчи икки турга бўлинади.

Дастлаб маънони безовчи воситалар хусусида сўз юритайлик. Бу воситаларнинг куйидаги турлари мавжуд.

Икки маънолилик (маънони яшириш). Бунда айтган гапимиз зоҳирдан бошқа маънони англатса-да, уни яна иккинчи маъноси борлиги тушунилади.

Антитеза (солиштириш, қаршилантириш). Муқобала анитетазадан келиб чиққан, икки ёки ундан ортиқ маъноларни тартиб билан келтириш илми ҳисобланади. Биз баҳс юритадиган мавзу ҳам муқобала ва тибоқ илмлари ҳақида бўлади. Истихдом - икки маъноли сўзнинг бир маъносини ифодалаб, иккинчи маъносини назарда тутиш. Ёки жамлаш каби мисолларни мисол қилиб келтиришимиз мумкин.

Кейинги бадеъ турларидан бири тибоқ туридир. Тибоқ мутоабқа деб ҳам номланади. Бу бир-бирига карама-карши бўлган икки сўз ўртасини жамлашдир. Бу икки сўз гоҳида иккита исм бўлади. Масалан: Каҳф сурасининг 18-оят

(ال كهف ١٨) (رق ودهم أيد قاطا وند حسد بهم)

“Ухлоқ бўлсалар-да, (кўзлари очик бўлгани учун) уларни уйғоқ деб ўйлайсан.”

Булар икки бир-бирига қарама-қарши бўлган исмлар бўлиб, бир жумлада жамланыпти. Уларни мудроқ деб ўйлайсан, ваҳоланки, мудроқдирлар. Уйғоқ ва мудроқ сўзлари бир жумлада келди, шунинг учун мутобақа бўлди. Кўриб турганимиздек, иккала лафз ҳам исм сўз туркумидандир.

Иккинчиси салбий тибоқ - бу икки зид калима ижобий ва салбий жихатдан аралашган гап. Гоҳида битта масдардан хосил бўлган икки феъл бир гапда жамланади. Улардан бири бир марта мусбат формада бўлади ва иккинчи марта уни инкор қилиб келади. Бунга мисол:

(7-الاروم) غاف لون هم الخرة عن وهم الذن يا ال حياة من ظاهرا ي علمون

Улар охиратдан гофил (беҳабар) бўлган ҳолларида факат (шу фоний) дунё ҳаётининг зоҳиринигина билурлар.

Бу оятда икки зид феъл "билурлар" ва о "беҳабар" бир гапда жамланган.

(9-الزمر) يعلمون لا والذين يعلمون ذن ال ي سد توي هي قل

Айтинг: «Биладиганлар билан билмайдиганлар тенг бўлурми?!>>

Бу оятда ҳам икки зид феъл "биладиганлар" билан У "билмайдиганлар" бир гапда жамланган. Ёки ўша бир гаптаги бир масдардан хосил бўлган икки феълнинг бири амр, иккинчиси эса нахий бўлади:

(3:الاعراف) أول ياء دونه من ت ت بعوا ولا رب كم من ال يكم أذل ما الله بعوا

Роббингиздан сизларга нозил қилинган нарса (Қуръон таълимотига эргашингиз, ундан бошқа «дўстлар»га эргашмангиз!!

Оятдаги биринчи сўз ф "эргашингиз" амр бўлиб, иккинчи "эргашмангиз" худди ўша феълнинг нахийсидир.

Муқобала-мослашиш. Мутобақада икки бир-бири билан қарама- қарши маънодаги сўзлар жамланган бўлса, энди муқобалада ўша бир-бирига тесқари сўзларга мослашадиган нарса қиради. Бу ўша тесқари сўзларга мувофик келадиган бир ёки ундан кўп маъноларнинг келишидир. Аллох таолонинг мана бу сўзи каби²:

* ل ل يسرى ف سد يسره - ب ال حسنى و صدق وات قى أعطى من ف أما

(10-ال ليل) ل لعسرى ف سد يسره - ب ال حسنى و كذب - و اسد تغنى ب خل من و أما

5. Бас, кимки (закот ва садақотларни) берса ва (Аллодан) кўрқса, б. ҳамда гўзал (нарсани) * тасдиқ этса,

* Гўзал нарсдан мурод ислом дини ёки жаннат ёхуд иймон калимаси.

7. Бас, унга осонликни муяссар қилурми.

8. Аммо кимки бахиллик қилса ва (ўзини) беҳожат (бой) санаса,

9. Ҳамда гўзал (нарсани) ёлгонга чиқарса,

10. Бас, унга оғриқликни муяссар қилурми.

Оятдаги сўзига эса ل ل يسرى, сўзи, و كذب, сўзига, و صدق, сўзи, ب خل, сўзига, أعطى, сўзлари қарама-қаршидир. Оятларнинг охирида ўша тесқари сўзларга мувофик келадиган маънолар келмоқда.

Кейинги мақоламизда тибоқ ва муқобала тушунчаларига чуқурроқ киришиб, Қуръони қаримдан кўпроқ мисоллар кўриб чиқамиз.

TABIAT UNSURLARIGA NISBATAN EHTIYOTKORONA MUNOSABAT
VA ULARNI E‘ZOZLASH BILAN BOG‘LIQ DINY-EKOLOGIK
QARASHLAR

Boboxo‘jayev Ilhom Sultonovich

Termiz davlat universiteti,

Etnografiya, etnologiya va antropologiya mutaxassisligi

2-bosqich magistranti

Annotatsiya: *Maqolada Surxon vohasi aholisining bugungi kunga qadar saqlanib qolgan muqaddas buloqlari, uzoq tarixga ega asriy chinorlarining mo‘jizaviy kuchlari hamda davolash xususiyatlariga ishonish kabi masalalar yotib berigan.*

Kalit so‘zlar: *Surxon, Sherobod, Zarabog‘, Qaynar buloq, muqaddas, buloqlar, shifobaxsh.*

Аннотация: *В статье рассматриваются такие вопросы, как вера жителей Сурханского оазиса в священные источники, чудодейственные силы многовековых платанов с многовековой историей, целебные свойства.*

Ключевые слова: *Сурхан, Шерабад, Зарабог, горячий источник, святой, источники, целебные.*

Abstract: *The article deals with such issues as the belief of the inhabitants of the Surkhan oasis in sacred springs, the miraculous powers of centuries-old plane trees with a long history, and healing properties.*

Keywords: *Surkhan, Sherabad, Zarabog, hot spring, saint, springs, healing.*

Kirish. Surxon vohasi aholisining tabiat unsurlariga nisbatan ehtiyotkorona munosabati va ularni e‘zozlash bilan bog‘liq qarashlar xalqimiz orasida “qadamjo”, “aziz joy”, “muqaddas qadamjo” kabi nomlar bilan ataladi. Bunda odamlar asosan, shifo izlab, iltijo qilish bir qatorda muqaddas ob‘yektdan davolovchi kuchni olish maqsadida ma‘lum harakatlar va marosimlar (buloq suvlaridan ichish, cho‘milish, toshni tavof qilish, atrofini aylanib niyat qilish, tosh ustida yotish, daraxtlarni quchoqlash, mato bog‘lash, niyat qilish, suvga tanga tashlash) bajariladi. Musulmon ulamolari tomonidan tabiat kulti bilan bog‘liq qarashlar shirk amal sifatida qaraladi. Ammo, shunday bo‘lsada, barcha tabiat kultlari, ya‘ni muqaddas tog‘, g‘or, daryo, daraxt va buloqlar poklik ramzi hisoblanib, niyat qilish amallari baribir uchrab turadi.

Surxondaryo viloyatining xushmanzara manzillaridan sanalgan Sherobod tumanidagi ko‘hna, tabiat sir-asrorlariga boy, o‘zining xushmanzara va shifobaxsh buloqlari bilan mashhur bo‘lgan Zarabog‘ qishlog‘i hududida taxminiy biologik yoshi qariyb 500-650-yillik bir tup “Chinor daraxti” bor. Ushbu chinor yonida uyi joylashgan 78 yoshli Jo‘rayev Hosiyatjon boboning so‘zlariga qaraganda chinor tabiiy yodgorlik sifatida muhofazaga olingan bo‘lib, aylana diametri taxminan

16 metr, balandligi 50 metrcha bo‘lgan ushbu chinor daraxti o‘ng tomonida qurilgan ayvoncha hamda xalq tilida mashxur Jo‘ra miyon nomi bilan ataladiga taxminan 15-20 kishi

namoz o'qishi uchun mo'ljallangan kichik masjid joylashgan bo'lib rivoyatlarga qaraganda, O'tgan asr boshlarida ko'hna chinor daraxti atrofida Ramazon, Qurbon hayiti diniy marosimlari, Darveshona shukronalik ayyomlari, Navro'z bayramlarida aholi yig'ilib doshqozonlarda sumalaklar tayyorlashgan hamda Darveshlar yigilganda muqim xalq tomonidan ayvonchada mehmonlar uchun ziyofatlar tashkil etilgan.

Izoh:Chinor (Platanus) – chinordoshlar oilasiga mansub barg to'kuvchi o'simliklar turkumi; 10 turi ma'lum. Shimoliy Amerika (Kanadadan Meksikagacha), Janubiy Sharqiy Yevropa va O'rta dengiz bo'yi mamlakatlaridan Hindixitoygacha bo'lgan hududda tarqalgan. Kavkaz, Qrim, O'rta Osiyoda sharq chinori (*P.orientalis*), Janubiy Ukraina, Qora dengiz sohillari, shuningdek, O'rta Osiyoda Shimoliy Amerikadan keltirilgan g'arb chinori (*P.occidentalis*) turlari o'stiriladi. Sharq chinori yovvoyi holda o'sadi. Shox-shabbasi qalin, bo'yi baland

(50 m gacha), tanasi baquvvat (aylanasi 18 m gacha), silindrsimon, po'stlog'i sarg'ishoq. O'zbekistonda manzarali chinorning har ikki turi o'sadi. Novdalari va barglari yoshligida tukli, keyinchalik tuklari to'kilib ketadi. Barglari yirik, asosan,

3 (ba'zan 7) bo'lmali. Mevasi dumaloq, dag'al tukli yong'oqcha, diametri 1,5 sm, meva bandida 2–5 tadan o'rnashgan, uzoq vaqt to'kilmaydi. Aprelda gullab, mevasi may–sentabrda yetiladi. Chinor, ayniqsa, yoshligida tez o'sadi. Qulay sharoitda 2000-yil va undan ham ko'proq yashaydi. Egey dengizidagi Krit orolida tanasi aylanasi 18 m bo'lgan 2300-yillik chinorlar bor. Surxondaryo, Namangan va Samarqand viloyatlarida 600–800 yoshli chinorlar uchraydi. Chinor urug'ini ekib, qalamchasidan va ildiz bachkilaridan ko'paytiriladi. Chinorning yog'ochi yengil, pishiq, mebel sanoatida qadrlanadi. Uning yog'ochidan o'zbek me'morligida qadimdan foydalanib kelingan .

Darvish (forscha: درويش – turkcha derviş – kambag'al) qalandar -qashshoq, - o'zini Alloh yo'lida xizmat qilishga bag'ishlagan va o'zini o'zi kamolotga yetishtirish yo'liga kirgan inson. „So'fiy“ so'ziga sinonim. Darvishlik ta'limotining asosini zikr tushish orqali xudo bilan „yaqinlashish“ va, hatto, u bilan „qo'shilib ketish“ mumkin, degan g'oya tashkil qiladi. Eron, O'rta Osiyo, Turkiyada Darvish so'zi tor ma'noda – shaxsiy mulki bo'lmagan kambag'al, daydi zohidni (16-asr boshigacha -"qalandar" atamasining sinonimi) anglatgan. Darvishning boshlang'ich ma'nosini bildirgan „kambag'al“ so'zi so'fiylikning ixtiyoriy kambag'allik, oz narsaga qanoat qilish haqidagi ta'limotidan kelib chiqqan. Darvishlar muayyan maslak (suluk)ka birlashgan va uning g'oyalarini targ'ib qilgan. Darvishlikning mashhur suluklari: naqshbandiylik, yassaviylik, kubroviylik va bilan ta'limoti, amaliyoti, odati va kiyimlaridan qat'iy nazar, Darvishlar ikki guruh – daydi, doimo darbadarlik qilib yuruvchilarga va shayx, pirlar rahbarligida muqim yashovchilarga bo'lingan.

Darvishlarning birinchi guruhi erta bahorda dunyo bo'ylab safarga otlanganlar. Shuning uchun ularni „darbadar“, eshikma-eshik yuruvchi deb ham ataydi. Ikkinchi guruhi hunarmandlar, savdogarlar, turli darajadagi amaldorlar va boshqalardan iborat bo'lib, uyda yashab, o'z ishlari bilan shug'ullangan. Ular har kungi ibodatni bajargan, hafta yoki oying aniq belgilangan kuni umumiy zikr tushishga qatnashganlar. Inqilobdan oldin O'rta Osiyoda ham





Darvishlik keng yoyilgan, Darvishlarning faoliyati bilan bog‘liq qalandarxonalar va xonaqoxlar mavjud bo‘lgan. Darvishlik suluklarining ta’siri Pokiston, Hindiston, Indoneziya, Eron va Afrikaning ayrim mamlakatlarida hozir ham mavjud.



Ma’lumotlarga qaraganda Chinor daraxtidan Sovet davrida lager hamda bolalar uyi omborxonasi sifatida foydalanilgan. Bundan tashqari ruhiy kasalliklarga (jin chalgan) uchragan odamlarini chinor ichida bir kecha-bir kunduz davomida saqlanib sog‘ayib ketishgani, farzand istab kelib daraxt shoxlarida latta-puttalar bog‘lob ketishlari, chinor tagidagi tuproqdan har-xil teri tanosil kasalliklariga uchragan odamlar niyat qilib, surtib shifo topishgan, Hozirgi kunga qadar ushbu Chinorni ziyorat va ixlos qilib keluvchi insonlar soni ko‘pchilikni tashkil qiladi desam mubolag‘a bo‘lmaydi.

Viloyatimiz arxeologik va madaniy meros yodgorliklariga boy hududlardan biri ekani sir emas Sherobod tumanida tabiat yodgorligi maqomi berilgan asrga tengdosh daraxtlari mavjud bo‘lib, tabiat yodgorligi maqomi berilib, davlat muhofazasiga olingan.

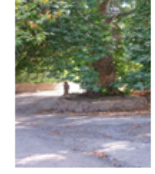
Ular quyidagilarni tashkil etadi.

Surxondaryo viloyati Sherobod tumanida 100 yoshli daraxtlarni

№	Shaxar va Tuman	MFY	Ko‘cha	Daraxt turi	Taxminiy biologik yoshi	Daraxtning yerdan 1,3 metr balandlikdagi tana diametri (sm)	Rasmi 2-ilova
1	Sherobod tuman	Qizilolma	Qampirtepa	Chinor	450-500	4680	
2	Sherobod tuman	Qizilolma	Qampirtepa	Chinor	500-650	4500	
3	Sherobod tuman	Zarabog‘i	Zarabog‘i	Chinor	450-560	3920	
6	Sherobod tuman	Kampirtepa	"Kampirtepa" Qishlog‘iningi Shalqon oralig‘ida yo‘l yoqasida	Chinor	610	4100	
7	Sherobod tuman	Kampirtepa	"Kampirtepa" Qishlog‘iningi machitli uchastkasi Yusuf bobo bog‘i uchastkasi	Chinor	610	3750	

			xududida joylashgan				
8	Sherobod tumani	Qizilolma	Beshbolan massivi	Tut	250	2970	
	Sherobod tumani	Sherjon	Balagardon ziyoratgohi	Tut	250	2970	
9	Sherobod tumani	Qizilolma	Qizilolma qishlog'ining Beshbola masividagi bog'da joylashgan	Yong'oq	110	2140	

Ushbu mintaqada bir yarim mingdan ortiq qadimiy arxeologik yodgorliklar, yana ko'plab asriy daraxtlar mavjud. Ularni asrab-avaylash, kelajak avlodga bus-butun yetkazish burchimizdir.

FOYDANILGAN ADABIYOTLAR RO'YXATI:

1. "Avesto" kitobi - tariximiz va ma'naviyatimizning ilk yozma manbai" mavzuidagi ilmiy-amaliy seminar materiallari. - Toshkent, 2000.
2. Ashirov A. "Avesto"da meros marosimlari. - T., 2001.
3. Dinshunoslik asoslari. (Mas'ul muharrir: I.Usmonov) - Toshkent: Toshkent islom universiteti nashriyat matbaa birlashmasi, 2013. - 320 b.
4. Jo'raev M., Shomusarov Sh., O'zbek mifologiyasi va arab folklori, T., 2001.
5. Is'hoqov M. Xalq dahosining qadimgi ildizlari va ilk kurtaklari. (Zardushtiylik, Zardusht va Avesto haqida) "Til va adabiyot ta'limi" jurnali, 1992. № 2.